

# Panasonic®

## Instrucciones de funcionamiento

Proyector LCD **Para uso comercial**

Núm. de modelo **PT-LB51NTU**  
**PT-LB51U**  
**PT-LB51SU**

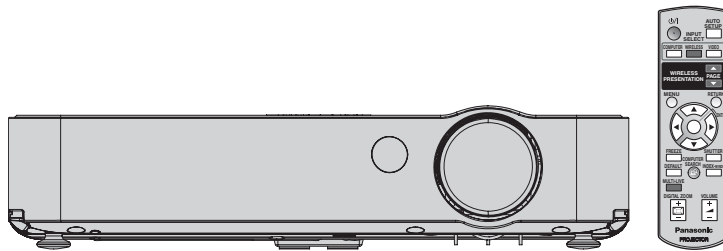

Antes de utilizar este producto, lea atentamente las instrucciones y conserve este manual para futuras consultas.

TQBJ0228-1

**ESPAÑOL**

# Aviso importante de seguridad

## Estimado cliente de Panasonic:

Este manual de instrucciones le brinda toda la información necesaria para usar su proyector. Esperamos que le ayudará a obtener las mejores prestaciones de su nuevo producto y que se sentirá satisfecho con el proyector LCD de Panasonic. El número de serie del producto se encuentra en la parte inferior del mismo. Anótelos en el espacio brindado a continuación y conserve este folleto en caso de que necesite servicio.

Modelo: **PT-LB51NTU / PT-LB51U / PT-LB51SU**

Número de serie:

**ADVERTENCIA:** PARA REDUCIR EL RIESGO DE INCENDIOS O DESCARGAS ELÉCTRICAS, NO EXPONGA ESTE PRODUCTO A LA LLUVIA O A LA HUMEDAD.

**Suministro de energía:** Este proyector de LCD está diseñado para operar a 100 V - 240 V, 50 Hz/ 60 Hz CA, sólo corriente doméstica.

**PRECAUCIÓN:** El cable de alimentación eléctrica de CA que se suministra con el proyector como un accesorio sólo se puede utilizar para fuentes de alimentación de hasta 125 V, 7 A. En caso de que necesite utilizar voltajes o corrientes más altas que este valor, necesitará adquirir por separado un cable de alimentación eléctrica de 250 V. Si utiliza el cable accesorio en tales situaciones, podría provocar un incendio.



El símbolo de rayo con una flecha en la punta, dentro de un triángulo equilátero, tiene por objetivo alertar al usuario de la presencia de un “voltaje peligroso” no aislado dentro del producto que podría ser de tal magnitud suficiente para constituir un riesgo de descargas eléctricas para las personas.



El signo de exclamación dentro de un triángulo equilátero, tiene por objetivo alertar al usuario de la presencia de instrucciones de operación y mantenimiento (servicio) importantes en la literatura que viene incluida con el producto.

**PRECAUCIÓN:** Este equipo está equipado con una clavija de alimentación de tres contactos, del tipo conexión a tierra. No retire el contacto de puesta tierra de la clavija de alimentación. Esta clavija sólo puede conectarse a una toma de corriente con conexión a tierra. Esta es una característica de seguridad. Si no puede insertar la clavija en la toma de corriente, póngase en contacto con un electricista. No modifique la clavija de manera que no se pueda usar el contacto de conexión a tierra.

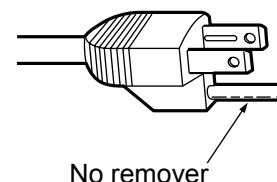

Indicación basada en la ley alemana “Geräte- und Produktsicherheitsgesetz”  
**Directiva 2001/95/EC (Artículo 5);**  
**Panasonic Marketing Europe GmbH**  
**Hagenauer Str. 43 65203 Wiesbaden ALEMANIA**

**AVISO:**

- Este producto tiene una lámpara de descarga de alta intensidad (HID) que contiene mercurio. El desecho puede estar regulado en su comunidad debido a las consideraciones ambientales. Para información relativa al desecho o reciclaje, póngase en contacto con las autoridades locales, o con la Alianza de Industrias Electrónicas (EIA): <http://www.eiae.org>

## ADVERTENCIA:

Este equipo ha sido probado y cumple con los límites para un dispositivo digital clase B, según la parte 15 del reglamento de la FCC. Estos límites están diseñados para brindar una protección razonable contra la interferencia perjudicial en una instalación residencial. Este equipo genera, usa y puede radiar energía de radio frecuencia y, si no se instala o usa de acuerdo con las instrucciones, podría ocasionar interferencia perjudicial a radio comunicaciones. Sin embargo, no está garantizado de que no exista alguna interferencia en una instalación en particular. Si este equipo ocasiona interferencia perjudicial a la recepción de radio o televisión, la cual puede determinarse apagando y encendiendo el equipo, el usuario debe tratar de corregir esta interferencia siguiendo alguna de las siguientes medidas:

- Reoriente o coloque en otro lugar la antena receptora.
- Aumente la separación entre el equipo y el receptor.
- Conecte el equipo en una toma de corriente o en un circuito diferente a aquel en el que el receptor está conectado.
- Consulte con el distribuidor o con un técnico calificado de radio/TV para obtener ayuda.

## FCC PRECAUCIÓN:

Para asegurar una conformidad continua, utilice solamente cables de interfaz blindados al conectar a computadoras o dispositivos periféricos. Cualquier cambio o modificación no autorizada de este equipo invalidará la autoridad de los usuarios a usarlo.

Si utiliza el puerto serie para conectar un PC para control externo del proyector, deberá utilizar un cable de interfaz serie RS-232C (opcional) con núcleo de ferrita. Cualquier cambio o modificación no autorizada de este equipo invalidará la autoridad de los usuarios a usarlo.

## Advertencia sobre la exposición a la RF establecido por la FCC: (si cuenta con un dispositivo inalámbrico)

- Este equipo cumple con los límites de exposición a la radiación de la FCC establecidos para un ambiente no controlado.
- Este equipo ha sido aprobado para un funcionamiento portátil y requiere un espacio mínimo de 20 cm entre la(s) antena(s) y el cuerpo de toda persona (excluyendo extremidades de manos, muñecas y pies) durante los modos de funcionamiento inalámbrico.
- Este equipo no se debería utilizar con otros transmisores instalados que puedan ser capaces de realizar transmisiones simultáneas.

## ADVERTENCIA:

- No es para uso en una habitación para computadoras como se define en el estándar para la protección de equipos electrónicos de computación/procesamiento, ANSI/NFPA 75.
- Para equipo conectado permanentemente, se debe incorporar en el cableado de instalación del edificio un dispositivo de fácil desconexión.
- Para equipo conectable, el enchufe debe estar instalado cerca del equipo y en un lugar de fácil acceso.

## Declaración de conformidad

Modelo: PT-LB51NTU / PT-LB51U / PT-LB51SU  
 Nombre comercial: **Panasonic**  
 Parte responsable: Panasonic Corporation de Norte América  
 Dirección: One Panasonic Way, Secaucus, New Jersey 07094  
 Número telefónico: (888) 411 - 1996  
 Correo electrónico: [projectorsupport@us.panasonic.com](mailto:projectorsupport@us.panasonic.com)

Este dispositivo cumple con la parte 15 del reglamento de la FCC. El funcionamiento está sujeto a las dos condiciones siguientes: (1) Es posible que este dispositivo no cause interferencia perjudicial, y (2) este dispositivo debe aceptar cualquier interferencia recibida, incluyendo aquella que pueda ocasionar algún funcionamiento no deseado.

## Información sobre la eliminación en otros países no pertenecientes a la Europea



Este símbolo sólo es válido en la Unión Europea.

Si desea desechar este producto, póngase en contacto con las autoridades locales o con su distribuidor para que le informen sobre el método correcto de eliminación.

# Declaración de conformidad



**Declaration of Conformity (DoC)**

This equipment is in compliance with the essential requirements and other relevant provisions of Directive 1999/5/EC.

Customers can download a copy of the original DoC for this product from our DoC server: <http://www.doc.panasonic.de>

Contact in the EU: Panasonic Services Europe, a Division of Panasonic Marketing Europe GmbH, Panasonic Testing Centre, Winsbergring 15, 22525 Hamburg, F.R.Germany

This product is intended to be used in the following countries.

Austria, Belgium, Bulgaria, Czech, Cyprus, Denmark, Estonia, Finland, France, Germany, Greece, Hungary, Iceland, Ireland, Italy, Latvia, Lithuania, Luxembourg, Malta, Netherlands, Norway, Poland, Portugal, Romania, Slovenia, Slovak, Spain, Sweden, Switzerland & UK



**Konformitätserklärung (KE)**

Dieses Gerät entspricht den grundlegenden Anforderungen und den weiteren entsprechenden Vorgaben der Richtlinie 1999/5/EU.

Kunden können eine Kopie der Original-KE für dieses Produkt von unserem KE-Server herunterladen: <http://www.doc.panasonic.de>

Kontaktadresse in der EG: Panasonic Services Europe, a Division of Panasonic Marketing Europe GmbH, Panasonic Testing Centre, Winsbergring 15, 22525 Hamburg, F.R.Germany

Dieses Produkt ist für den Einsatz in den folgenden Ländern vorgesehen.

Österreich, Belgien, Bulgarien, Tschechische Republik, Zypern, Dänemark, Estland, Finnland, Frankreich, Deutschland, Griechenland, Ungarn, Island, Irland, Italien, Lettland, Litauen, Luxemburg, Malta, Niederlande, Norwegen, Polen, Portugal, Rumänien, Slowenien, Slowakei, Spanien, Schweden, Schweiz und Großbritannien



**Déclaration de Conformité (DC)**

Cet appareil est conforme aux exigences essentielles et aux autres dispositions pertinentes de la Directive 1999/5/EC.

Les clients peuvent télécharger une copie de la DC originale pour ce produit à partir de notre serveur DC: <http://www.doc.panasonic.de>

Coordonnées dans l'UE : Panasonic Services Europe, a Division of Panasonic Marketing Europe GmbH, Panasonic Testing Centre, Winsbergring 15, 22525 Hamburg, F.R.Germany

Ce produit est conçu pour l'utilisation dans les pays suivants.

Autriche, Belgique, Bulgarie, République Tchèque, Chypre, Danemark, Estonie, Finlande, France, Allemagne, Grèce, Hongrie, Islande, Irlande, Italie, Lettonie, Lituanie, Luxembourg, Malte, Pays-Bas, Norvège, Pologne, Portugal, Roumanie, Slovénie, Slovaquie, Espagne, Suède, Suisse et Royaume-Uni



**Declaración de conformidad (DC)**

Este equipo cumple con los requisitos esenciales así como con otras disposiciones de la Directiva 1999/5/CE.

El cliente puede descargar una copia de la DC original de este producto desde nuestro servidor DC: <http://www.doc.panasonic.de>

Contacto en la U.E.: Panasonic Services Europe, a Division of Panasonic Marketing Europe GmbH, Panasonic Testing Centre, Winsbergring 15, 22525 Hamburg, F.R.Germany

Este producto ha sido desarrollado para el uso en los siguientes países.

Austria, Bélgica, Bulgaria, República Checa, Chipre, Dinamarca, Estonia, Finlandia, Francia, Alemania, Grecia, Hungría, Islandia, Irlanda, Italia, Letonia, Lituania, Luxemburgo, Malta, Holanda, Noruega, Polonia, Portugal, Rumania, Eslovenia, Eslovaquia, España, Suecia, Suiza y el Reino Unido



**Dichiarazione di conformità (DoC)**

Questo apparato é conforme ai requisiti essenziali ed agli altri principi sanciti dalla Direttiva 1999/5/CE.

I clienti possono scaricare la copia del DoC originale per questo prodotto dal nostro server DoC: <http://www.doc.panasonic.de>

Contatto nella EU: Panasonic Services Europe, a Division of Panasonic Marketing Europe GmbH, Panasonic Testing Centre, Winsbergring 15, 22525 Hamburg, F.R.Germany

I prodotti sono stati prodotti per l'uso nei seguenti paesi.

Austria, Belgio, Bulgaria, Repubblica Ceca, Cipro, Danimarca, Estonia, Finlandia, Francia, Germania, Grecia, Irlanda, Islanda, Italia, Lettonia, Lituania, Lussemburgo, Malta, Olanda, Norvegia, Polonia, Portogallo, Romania, Regno Unito, Slovenia, Slovacchia, Spagna, Svezia, Svizzera, Ungheria

**България**

Това устройство отговаря на съществените изисквания и останалите приложими разпоредби на Директива 1999/5/ЕО.

**Česky**

Toto zařízení je v souladu se základními požadavky a ostatními odpovídajícími ustanoveními Směrnice 1999/5/EC.

**Dansk**

Denne udstyr er i overensstemmelse med de væsentlige krav og andre relevante bestemmelser i Direktiv 1999/5/EF.

**Eesti**

See seade vastab direktiivi 1999/5/EÜ olulistele nõuetele ja teistele asjakohastele sätetele.

**Ελληνική**

Αυτός ο εξοπλισμός είναι σε συμμόρφωση με τις ουσιώδεις απαιτήσεις και άλλες σχετικές διατάξεις της Οδηγίας 1999/5/ΕΚ.

**Íslenska**

Þetta tæki er samkvæmt grunnkröfum og öðrum viðeigandi ákvæðum Tilskipunar 1999/5/EC.

**Latviski**

Šī iekārta atbilst Direktīvas 1999/5/EK būtiskajām prasībām un citiem ar to saistītajiem noteikumiem.

**Lietuvių**

Šis įrenginys tenkina 1999/5/EB Direktyvos esminius reikalavimus ir kitas šios direktyvos nuostatas.

**Nederlands**

Dit apparaat voldoet aan de essentiële eisen en andere van toepassing zijnde bepalingen van de Richtlijn 1999/5/EC.

**Malti**

Dan I-apparat huwa konformi mal-ħtiġiet essenzjali u I-provedimenti I-oħra rilevanti tad-Direttiva 1999/5/EC.

**Magyar**

Ez a készülék teljesíti az alapvető követelményeket és más 1999/5/EK irányelvben meghatározott vonatkozó rendelkezéseket.

**Norsk**

Denne utstyret er i samsvar med de grunnleggende krav og andre relevante bestemmelser i EU-direktiv 1999/5/EF.

**Polski**

Urządzenie jest zgodne z ogólnymi wymaganiami oraz szczególnymi warunkami określonymi Dyrektywą UE: 1999/5/EC.

**Português**

Este equipamento está em conformidade com os requisitos essenciais e outras provisões relevantes da Directiva 1999/5/EC.

**România**

Acest echipament este conform cu cerințele de bază și celelalte prevederi relevante ale Directivei 1999/5/CE.

**Slovensko**

Ta naprava je skladna z bistvenimi zahtevami in ostalimi relevantnimi pogoji Direktive 1999/5/EC.

**Slovensky**

Toto zariadenie je v zhode so základnými požiadavkami a inými príslušnými nariadeniami direktív: 1999/5/EC.

**Suomi**

Tämä laite täyttää direktiivin 1999/5/EY olennaiset vaatimukset ja on siinä asetettujen muiden laitetta koskevien määräysten mukainen.

**Svenska**

Denna utrustning är i överensstämmelse med de väsentliga kraven och andra relevanta bestämmelser i Direktiv 1999/5/EC.

# Contenido

## Comienzo rápido

**1. Instale el proyector**  
Consulte "Configuración" en la página 16.



**2. Conéctelo a otros dispositivos**  
Consulte "Conexiones" en la página 20.



**3. Prepare el Control remoto**  
Consulte "Control remoto" en la página 12.



**4. Comience a proyectar**  
Consulte "Encendido/apagado del proyector" en la página 22.



**5. Ajuste la imagen**  
Consulte "Menú IMAGEN" en la página 32.

## Información importante

<b>Aviso importante de seguridad</b> .....	<b>2</b>
Declaración de conformidad .....	4
<b>Precauciones respecto a la seguridad</b> .....	<b>8</b>
ADVERTENCIAS .....	8
PRECAUCIÓN .....	9
Precauciones al transportar .....	10
Precauciones durante la instalación .....	10
Notas sobre el uso .....	11
Accesorios.....	11

## Preparativos

<b>Sobre su proyector</b> .....	<b>12</b>
Control remoto .....	12
Cuerpo del proyector.....	14

## Comienzo

<b>Configuración</b> .....	<b>16</b>
Tamaño de pantalla y distancia de proyección .....	16
Método de proyección .....	18
Ajuste de las patas delanteras y ángulo de proyección ..	19
<b>Conexiones</b> .....	<b>20</b>
Antes de conectar al proyector .....	20
Conexión a computadoras .....	20
Conexión a equipos de AV.....	21

## Funcionamiento básico

<b>Encendido/apagado del proyector</b> .....	<b>22</b>
Cable de alimentación.....	22
Indicador de ALIMENTACIÓN .....	22
Encendido del proyector .....	23
Apagado del proyector .....	23
<b>Proyección de una imagen</b> .....	<b>24</b>
Selección de una señal de entrada.....	24
Posicionamiento de la imagen .....	24
<b>Funcionamiento del Control remoto</b> .....	<b>25</b>
Rango de funcionamiento .....	25
Ajuste automático de la posición de la imagen .....	25
Cambio de señal de entrada .....	26
Captura de imagen.....	26
Interrupción temporal de la proyección .....	26
Restauración de los ajustes de fábrica por defecto .....	27
Proyección de una imagen en modo	
ÍNDICE-VENTANA.....	27
Ampliación de la parte central de la imagen .....	28
Controlar el volumen del altavoz.....	28

## Ajustes

<b>Menús de navegación</b> .....	<b>29</b>
Navegación por el MENÚ .....	29
Menú principal y sub-menú .....	30
<b>Menú IMAGEN</b> .....	<b>32</b>
MODO IMAGEN .....	32
CONTRASTE .....	32
BRILLO .....	32
COLOR .....	32
TINTE .....	32
DEFINICIÓN .....	32
TEMPERATURA DE COLOR .....	32
DAYLIGHT VIEW .....	33
MODO AI .....	33
AJUSTE AVANZADO .....	33
<b>Menú de POSICIÓN</b> .....	<b>34</b>
TRAPECIO TIEMPO REAL .....	34
TRAPECIO .....	34
POSICIÓN .....	34
RELOJ .....	34
FASE RELOJ .....	34
ASPECTO .....	34
REDIMENSIÓN .....	35
BLOQUEO IMAGEN .....	35
<b>Menú IDIOMA</b> .....	<b>35</b>
<b>Menú OPCIONES</b> .....	<b>36</b>
GUÍA ENTRADA .....	36
LOGO INICIAL .....	36
BOTÓN DE FUNCIÓN .....	36
SELECCIÓN COMPUTER2 .....	36
ALIMENTACIÓN LÁMPARA .....	36
TIEMPO LÁMPARA .....	37
TEMPORIZADOR APAGADO .....	37
CONEXIÓN DIRECTA .....	37
PANEL CONTROL .....	37
AUTO AJUSTE .....	37
BÚSQUEDA SEÑAL .....	37
INSTALACIÓN .....	37
ALTITUD .....	38
RGB/YBPBR .....	38
VOLUMEN .....	38
AJUSTE AVANZADO .....	38
<b>Menú SEGURIDAD</b> .....	<b>39</b>
INTR. CONTRASEÑA .....	39
CAMBIO CONTRASEÑA .....	39
VER TEXTO .....	39
CAMBIAR TEXTO .....	39
<b>Menú WIRELESS (sólo para el PT-LB51NTU)</b> .....	<b>40</b>
Elementos del menú RED .....	40

## Mantenimiento

<b>Indicadores TEMP, LAMP</b> .....	<b>41</b>
Cómo solucionar los problemas indicados .....	41
<b>Cuidados y sustitución</b> .....	<b>42</b>
Limpieza del proyector .....	42
Sustitución del filtro de aire .....	42
Sustitución de la unidad de lámpara .....	43
<b>Localización y solución de problemas</b> .....	<b>45</b>

## Apéndice

<b>Información técnica</b> .....	<b>46</b>
Lista de señales compatibles .....	46
Terminal en serie .....	47
Guía de conexión a una computadora .....	49
Especificaciones .....	50
Dimensiones .....	52
Reconocimiento de marcas registradas .....	53
<b>Apéndice</b> .....	<b>54</b>

# Precauciones respecto a la seguridad

## ADVERTENCIAS

**Si nota la presencia de humo, olores extraños o ruidos que salen desde el proyector, desenchufe el cable de alimentación del tomacorriente de la pared.**

- No continúe usando el proyector en tales casos, de lo contrario podrían producirse choques eléctricos o un incendio.
- Verifique que no salga más humo, y luego contacte a un Centro de servicio autorizado para la reparación.
- No intente reparar el proyector usted mismo, ya que esto puede ser peligroso.

**No instale este proyector en un lugar que no sea lo suficientemente fuerte como para soportar el peso completo del proyector.**

- Si el lugar de instalación no es lo suficientemente fuerte, el proyector puede caerse o volcarse, lo cual podría causar heridas o daños serios.

**El trabajo de instalación (tal como la colocación en el techo) debería ser realizado solamente por un técnico calificado.**

- Si la instalación no se realiza correctamente, pueden producirse choques eléctricos o heridas.
- No utilice otro soporte de montaje en el techo que no sea autorizado.

**Si penetran objetos extraños o agua dentro del proyector, o si el proyector se cae o el gabinete se rompe, desenchufe el cable de alimentación del tomacorriente de la pared.**

- Si continúa usando el proyector en estas condiciones podría producirse un incendio o choques eléctricos.
- Contacte a un Centro de servicio autorizado para la reparación.

**No sobrecargue el tomacorriente de la pared.**

- Si se sobrecarga el suministro de alimentación (por ejemplo, usando demasiados adaptadores), puede producirse un sobrecalentamiento que podría ocasionar un incendio.

**Nunca intente modificar o desmontar el proyector.**

- Hay alto voltaje dentro del proyector que podría causar un incendio o choques eléctricos.
- Para cualquier trabajo de inspección, ajuste y reparación, consulte a un centro de servicio autorizado.

**Limpie regularmente el enchufe del cable de alimentación para evitar la acumulación de polvo.**

- Si se acumula polvo en el enchufe del cable de alimentación, la humedad resultante puede dañar el aislamiento, lo cual podría ocasionar un incendio. Desenchufe el cable de alimentación del tomacorriente de la pared y límpielo con un paño seco.
- Si no va a usar el proyector por un largo tiempo, desenchufe el cable de alimentación del tomacorriente de la pared.

**No toque el enchufe del cable de alimentación con las manos húmedas.**

- Si no observa esto podrían producirse choques eléctricos.

**Inserte firmemente el enchufe del cable de alimentación en el tomacorriente de la pared.**

- Si el enchufe no se inserta correctamente, podrían ocurrir choques eléctricos o sobrecalentamientos.
- No use enchufes que estén dañados ni tomas que no estén bien fijadas en la pared.

**No coloque el proyector encima de superficies que sean inestables.**

- Si se coloca el proyector en una superficie inclinada, inestable, éste puede caerse o volcarse, y podría ocasionar heridas o daños.

**No coloque el proyector en el agua ni permita que se moje.**

- Si no observa esto podría producirse un incendio o choques eléctricos.

**No haga nada que pueda dañar el cable de alimentación o el enchufe del cable de alimentación.**

- No dañe el cable de alimentación, no le realice ninguna modificación, no lo coloque cerca de objetos calientes, no lo doble excesivamente, no lo tuerza, no tire de él, no coloque objetos pesados sobre él ni lo enrolle.
- Si se usa el cable de alimentación dañado, pueden producirse choques eléctricos, cortocircuitos o un incendio.
- Pida a un Centro de servicio autorizado que realice cualquier reparación necesaria del cable de alimentación.

**No coloque el proyector sobre materiales suaves como alfombras o superficies acolchadas.**

- De lo contrario el proyector se puede sobrecalentar, lo que puede causar quemaduras, incendios o daños al proyector.

**No coloque recipientes de líquido encima del proyector.**

- Si se derrama agua en el proyector o penetra dentro de él, podría producirse un incendio o choques eléctricos.
- Si penetra agua dentro del proyector, consulte a un centro de servicio autorizado.

**No inserte ningún objeto extraño dentro del proyector.**

- No inserte ningún objeto de metal ni objetos inflamables dentro del proyector ni los deje caer sobre el proyector. La no observación podría ocasionar un incendio o choques eléctricos.

**No permita que los terminales + y – de las baterías hagan contacto con objetos metálicos como collares u horquillas.**

- De lo contrario esto podría causar que las baterías tengan pérdidas, se sobrecalienten, exploten o se incendien.
- Guarde las baterías en una bolsa de plástico y manténgala lejos de los objetos metálicos.



## Precauciones respecto a la seguridad

### No toque el líquido de las baterías.

- El contacto con el líquido de las baterías puede causar daños en la piel. Lávese inmediatamente con agua y obtenga asistencia médica.
- Si el líquido de las baterías entra en contacto con sus ojos, puede causarle ceguera u otras lesiones. En este caso, no se frote nunca los ojos; lávese inmediatamente con agua y obtenga asistencia médica.

### Durante una tormenta, no toque el proyector ni el cable.

- Podría sufrir golpes eléctricos.

### No use el proyector en un baño o ducha.

- Podría ocasionar un incendio o sufrir choques eléctricos.

### No coloque la piel en el rayo de luz mientras se usa el proyector.

- La lente del proyector emite luz fuerte. Si coloca la piel directamente debajo de esta luz, la puede lastimar o lesionar.

### No mire hacia la lente mientras se usa el proyector.

- La lente del proyector emite luz fuerte. Si mira directamente hacia esta luz, ésta puede herir sus ojos.
- Tenga mucho cuidado de que los niños no miren directamente la lente. Además, desconecte la alimentación cuando deje de usar el proyector.

### No coloque sus manos ni otros objetos cerca del puerto de salida de aire.

- El aire caliente sale por el puerto de salida de aire. No coloque sus manos o cara, ni otros objetos que no puedan soportar calor cerca de este puerto [deje al menos 15 cm (6") de espacio], de lo contrario podrían quemar o resultar dañados.

### Se recomienda que la sustitución de la lámpara sólo sea realizada por un técnico cualificado.

- La lámpara tiene una presión interna alta. Si no se usa correctamente, podría explotar.
- La lámpara se puede dañar fácilmente si se golpea contra objetos duros o se cae, y puede resultar en heridas o malfuncionamientos.

### Al cambiar la lámpara, deje que se enfríe al menos durante una hora antes de manipularla.

- La cubierta de la lámpara se calienta mucho, y el contacto con ella le puede quemar.

### Antes de cambiar la lámpara, asegúrese de desenchufar el cable de alimentación del tomacorriente de la pared.

- Caso contrario se pueden producir choques eléctricos o explosiones.

### No permita que los niños o mascotas toquen el mando a distancia.

- Mantenga el mando a distancia lejos del alcance de los niños y mascotas después de usarlo.

## PRECAUCIÓN

### No cubra la entrada o salida de aire.

- La no observación puede dar lugar a que el proyector se sobrecaliente y causar un incendio o daños al proyector.
- No coloque el proyector en lugares angostos, mal ventilados como roperos o bibliotecas.
- No coloque el proyector sobre telas o papeles, pues estos materiales pueden tapar los puertos de entrada de aire.

### No coloque el proyector en lugares húmedos o polvorientos o lugares donde el proyector pueda entrar en contacto con humo grasiento o vapor.

- Usar el proyector bajo tales condiciones puede ocasionar un incendio, choques eléctricos o deterioro del plástico. El deterioro del plástico puede hacer que se caiga el proyector montado en el techo.

### No instale el proyector en lugares de alta temperatura como, por ejemplo, cerca de un calefactor o expuesto a la luz directa del sol.

- Hacer caso omiso de esta precaución puede ocasionar un incendio, mal funcionamiento o deterioro del material plástico.

### No coloque el proyector en ambientes de alta temperatura como por ejemplo, cerca de un calentador o expuesto directamente a la luz solar.

- Si no observa esto podría producirse un incendio, malfuncionamiento o deterioro del plástico.

### Cuando desconecte el cable de alimentación, sujete el enchufe, no el cable.

- Si se tira del cable de alimentación mismo, el cable se dañará, lo cual podría ocasionar un incendio, cortocircuitos o choques eléctricos serios.

### Siempre desconecte todos los cables antes de mover el proyector.

- Mover el proyector con cables todavía conectados puede dañar los cables, lo cual podría causar un incendio o choques eléctricos.

### No coloque ningún objeto pesado encima del proyector.

- Si no observa esto podría ocasionar que el proyector se desequilibre y caiga, lo cual podría ocasionar daños o heridas.

### No cortocircuite, caliente o desarme las baterías ni las coloque en agua o fuego.

- Si se utilizan baterías de distintos tipos, éstas pueden explotar o tener fugas, lo cual podría ocasionar un incendio, lesiones o contaminación del compartimiento de las baterías y del área circundante.

### Cuando inserte las baterías, asegúrese que la polaridad (+ y -) es correcta.

- Si se insertan incorrectamente las baterías, éstas pueden explotar o tener fugas, lo cual podría ocasionar un incendio, heridas o contaminación del compartimiento de baterías y del área circundante.

### Use solamente las baterías especificadas.

- Si se utilizan baterías de distintos tipos, éstas pueden explotar o tener fugas, lo cual podría ocasionar un incendio, lesiones o contaminación del compartimiento de las baterías y del área circundante.

## Precauciones respecto a la seguridad

**Retire las baterías usadas del control remoto con prontitud.**

- Si las baterías usadas permanecen en el control remoto durante un período prolongado de tiempo, pueden ocasionar pérdidas de líquido, un aumento excesivo de la temperatura interna o una explosión.

**Cuando no vaya a utilizar el proyector durante un período prolongado de tiempo, desconecte la clavija de alimentación de la toma de corriente y extraiga las baterías del control remoto.**

- Si se acumula polvo en el enchufe, la humedad resultante podría dañar la aislación, lo que puede resultar en un incendio.
- Si se dejan las baterías en el interior del control remoto, el aislamiento puede deteriorarse o pueden ocurrir fugas o explosiones, lo que a su vez puede causar un incendio.

**No se apoye sobre este proyector.**

- Usted se podría caer y herirse, y el aparato se podría dañar.
- Tenga mucho cuidado que los niños no se paren o sienten encima del proyector.

**Desenchufe el cable de alimentación del tomacorriente de la pared como una medida de seguridad antes de realizar cualquier limpieza.**

- Podría ocasionar choques eléctricos si esto no se hace.

**Si la lámpara se rompe, ventile la habitación inmediatamente. No toque ni se acerque a la cara las piezas rotas.**

- No seguir esta instrucción puede hacer que el usuario absorba el gas que se ha liberado al romperse la lámpara y que contiene casi la misma cantidad de mercurio que las lámparas fluorescentes y las piezas rotas pueden provocar lesiones.
- Si cree que ha absorbido el gas o que le ha entrado gas en la boca o en los ojos, busque asistencia médica inmediatamente.
- Pida a su proveedor que sustituya la lámpara y que compruebe el interior del proyector.

**Pida a un centro de servicio autorizado que limpie el interior del proyector al menos una vez al año.**

- Si deja acumular polvo dentro del proyector sin limpiarlo, podría ocasionar un incendio o problemas de funcionamiento.
- Es una buena idea limpiar el interior del proyector antes de la llegada de la estación húmeda. Pida al centro de servicio autorizado más cercano que limpie el proyector cuando sea necesario. Consulte con el centro de servicio autorizado el tema de los costos de la limpieza.

**Nos esforzamos en mantener el medio ambiente limpio. Lleve los aparatos que no puedan ser reparados a su concesionario o a una compañía de reciclaje.**

## Precauciones al transportar

**No exponga el proyector a vibraciones excesivas o golpes.**

- La lente del proyector debe manipularse con cuidado.

**Asegúrese de utilizar el bolso de transporte accesorio para trasladar el proyector.**

- Al colocar el proyector en el interior del bolso de transporte, sitúelo de modo que la lente quede hacia arriba. No guarde el proyector en el bolso de transporte con las patas ajustables extendidas; no guarde en el bolso ningún objeto que no sea el proyector, los cables y el mando a distancia.

## Precauciones durante la instalación

**Evite la instalación en lugares sujetos a vibraciones o golpes.**

- Las partes internas se pueden dañar, lo cual puede causar mal funcionamiento o accidentes.

**Evite la instalación en lugares sujetos a cambios bruscos de temperatura, como cerca de un acondicionador de aire o equipo de alumbrado.**

- La vida útil de la lámpara puede reducirse o el proyector puede apagarse. Consulte "Indicador TEMP" en la página 41.

**No instale el proyector cerca de cables de alto voltaje ni cerca de motores.**

- El proyector puede estar sujeto a interferencias electromagnéticas.

**Si instala el proyector en el techo, pida a un técnico calificado que realice todo el trabajo de instalación.**

- Deberá comprar el kit de instalación por separado (Núm. de modelo. ET-PKB50). Además, todo el trabajo de instalación deberá realizarlo un técnico calificado.

**Para usar este proyector a gran altitud (más de 1 400 m), ajuste ALTITUD a ACTIVADO. Consulte "ALTITUD" en la página 38.**

- No observar esto puede resultar en mal funcionamiento o que la vida de duración de la lámpara o de otros componentes disminuya.

## Notas sobre el uso

### A fin de obtener la mejor calidad de imagen

- Cierre las cortinas o persianas de cualquier ventana y apague cualquier luz fluorescente que esté cerca a la pantalla para evitar que la luz del exterior o la luz de luces interiores se refleje en la pantalla.

### No toque la lente con sus manos descubiertas.

- Si la lente se ensucia con huellas de los dedos o con cualquier otra cosa, esto será ampliado y proyectado en la pantalla.

### Panel de cristal líquido

- No proyecte la misma imagen durante largos períodos de tiempo, pues puede quedar como una imagen sobreimpresa en el panel de cristal líquido.
- El panel de cristal líquido del proyector está fabricado con una tecnología de alta precisión que le provee de detalles de imagen finos. Ocasionalmente, pueden aparecer unos pocos píxeles no activos en la pantalla como si fueran puntos azules, verdes o rojos. Se recomienda apagar el proyector y volver a intentarlo al cabo de 1 hora. Tenga en cuenta que esto no afecta el rendimiento de su LCD.

### Pantalla

- No aplique ninguna sustancia volátil que pueda causar decoloración en la pantalla, y no deje que se ensucie o dañe.

### El proyector está equipado con una lámpara de mercurio de alta presión que se caracteriza por lo siguiente.



- La luminosidad de la lámpara depende del tiempo de uso.
- La lámpara puede explotar, o su vida útil puede reducirse, si es sometida a golpes o si está desconchada.
- En raras ocasiones, la lámpara puede explotar cuando se termina de utilizar el proyector.
- La lámpara puede explotar si se sigue utilizando el proyector una vez transcurrido el intervalo de sustitución de la lámpara.
- La vida útil de la lámpara varía según las características individuales de cada lámpara, las condiciones de uso y el entorno de instalación. Particularmente, el uso continuado del proyector por más de 10 horas, o el encendido y apagado frecuente del mismo, puede afectar a la vida útil de la lámpara.

### Componentes ópticos

- Si utiliza el proyector durante 6 horas seguidas cada día, es posible que tenga que sustituir los componentes ópticos en menos de 1 año.

## Accesorios

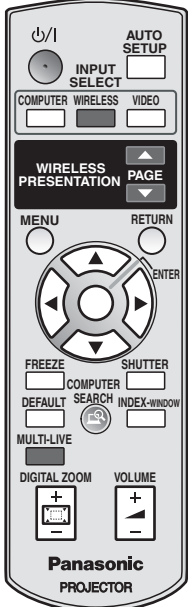
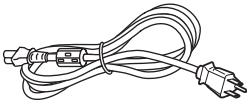
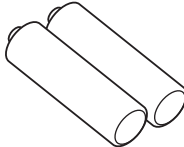
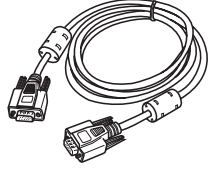
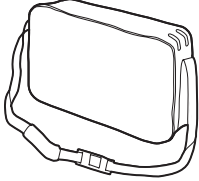
Asegúrese de que se suministran los siguientes accesorios con su proyector.

<p><b>Control remoto*</b> PT-LB51NTU: N2QAYB000169 (×1) PT-LB51U /PT-LB51SU: N2QAYB000172 (×1)</p> 	<p><b>Cable de red eléctrica</b> (×1) TXFSX02QHRZ</p> 	<p><b>Baterías AA para Control remoto</b> (×2)</p> 	<p><b>Cable de señal RGB</b> (×1) [1,8 m (5' 10"), K1HA15DA0002 ×1]</p> 
<p>*La ilustración de arriba es la unidad de control remoto para el PT-LB51NTU.</p>	<p><b>Bolso de transporte</b> (×1) (TPEP018)</p> 	<p><b>CD-ROM*</b> (×1) TQBH9009</p>  <p>*Sólo PT-LB51NTU</p>	

# Sobre su proyector

## Control remoto

Preparativos

**Botón ALIMENTACIÓN** Para cambiar entre el modo de espera y el modo de proyección. (página 22)

**Muestra el MENÚ PRINCIPAL.** (página 29)

Desplácese por los menús con y active un elemento de menú con **ENTRAR.** (página 29)

Para capturar la imagen proyectada como una imagen congelada. (página 26)

Restaura alguno de los ajustes a los ajustes por defecto de fábrica. (página 27)

El botón **MULTI-LIVE** es solamente para el PT-LB51NTU.

- Consulte el contenido del **CD-ROM.**

Este control se utiliza para cambiar la escala mediante el zoom digital. (página 28)

**VOLUME** Este control se utiliza para ajustar el volumen de los altavoces. (página 28)

**AUTO SETUP** Permite cambiar automáticamente el ajuste de **RELOJ, FASE RELOJ** para la señal **COMPUTER** de la imagen proyectada. (página 25)

**COMPUTER** Botones de **SELECCIÓN DE ENTRADA**

**WIRELESS** Pulse un botón de señal de entrada para seleccionar la entrada que desee.

**VIDEO** El botón **INALÁMBRICO** es solamente para el PT-LB51NTU.

- Consulte el contenido del **CD-ROM.**

**PAGE** El botón **PÁGINA** es solamente para el PT-LB51NTU.

- Consulte el contenido del **CD-ROM.**

**RETURN** Vuelve al menú anterior. (página 29)

**SHUTTER** Para interrumpir temporalmente la proyección. (página 26)

**INDEX-WINDOW** Para visualizar una imagen congelada al mismo tiempo que continúa la proyección de las imágenes subsiguientes. (página 27)

**COMPUTER SEARCH** El botón **BUSQUEDA DE COMPUTADOR** es solamente para el PT-LB51NTU.

- Consulte el contenido del **CD-ROM.**

### Compartimento de las baterías

1. Abra la cubierta.
2. Inserte las baterías de acuerdo con el diagrama de polaridad que se indica en el interior.

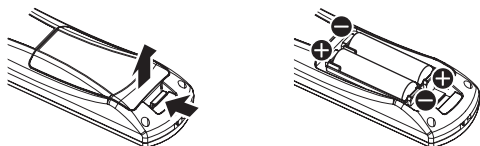

### Vista superior

Emissor de señales de mando a distancia. (página 25)

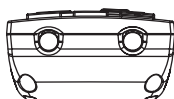

### Instalación de una correa de mano

Puede instalar una correa de mano en el **Control remoto**.

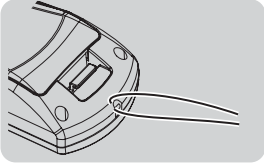

#### NOTA:

- No deje caer el **Control remoto**.
- Evite el contacto con líquidos y humedad.
- Utilice baterías de manganeso o baterías alcalinas con el **Control remoto**.
- No intente modificar o desmontar el **Control remoto**. Contacte a un Centro de servicio autorizado para la reparación.
- No mantenga pulsados los botones del **Control remoto** ya que podría acortar la duración de la batería.
- Consulte "Funcionamiento del Control remoto" en la página 25.

## Cuerpo del proyector

### Vista superior y frontal

Indicador **LÁMPARA** (página 41)

**Sensor de iluminación**

(página 33)

Este sensor detecta la luminancia mientras la función "DAYLIGHT VIEW" está activa. No cubra el proyector ni coloque ningún objeto sobre el mismo mientras lo utiliza.

Indicador **COMPUTER INPUT**

Este indicador se ilumina mientras se reciben señales en el conector (COMPUTER1 IN o COMPUTER 2 IN) seleccionado mediante los botones de selección de entrada.

Indicador **TEMP** (página 41)

**Panel de control**

**Ajustadores de patas delanteras (I)**

(página 19)

Estos botones se utilizan para desbloquear las patas ajustables delanteras. Púselos para ajustar el ángulo de inclinación del proyector.

**Receptor de señal de control remoto** (página 25)

**Lente de proyección**

**Anillo de zoom** (página 24)

**Anillo de enfoque** (página 24)

**Ajustadores de patas delanteras (D)** (página 19)

**Bloqueo de seguridad**

Puede utilizarse para conectar un cable antirrobo (disponible en el comercio) (fabricado por Kensington). Este dispositivo de seguridad es compatible con el sistema de seguridad Microsaver de Kensington.

### Panel de control

**Botón SELECCIÓN DE ENTRADA** (página 24)

Cambia entre los métodos de entrada.

**Botón ALIMENTACIÓN** (página 22)

Para cambiar entre el modo de espera y el modo de proyección.

**Botones de navegación**

(página 29)

Desplácese por los menús con ▲▼◀▶, y active un elemento de menú con **ENTRAR**.

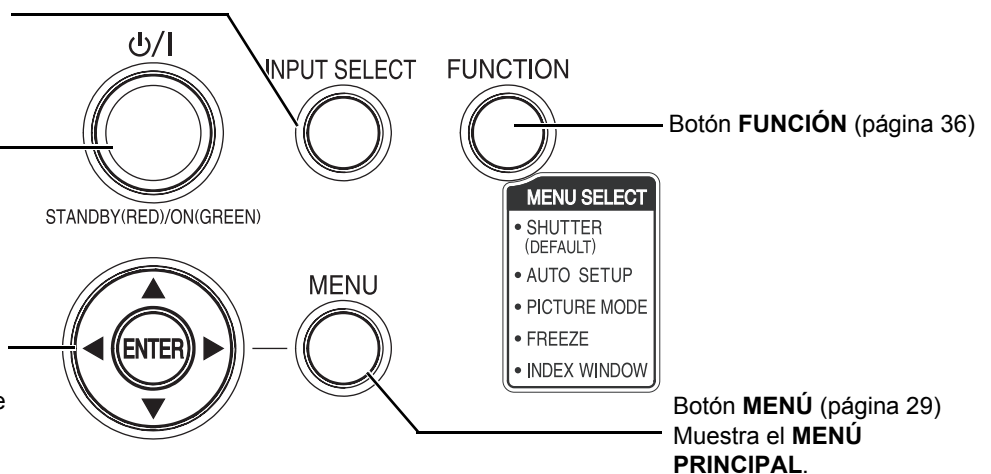

**NOTA:**

- No cubra las aberturas de ventilación ni coloque nada a menos de 15 cm (6") de ellas puesto que se pueden provocar daños o lesiones.

**Vista posterior e inferior**

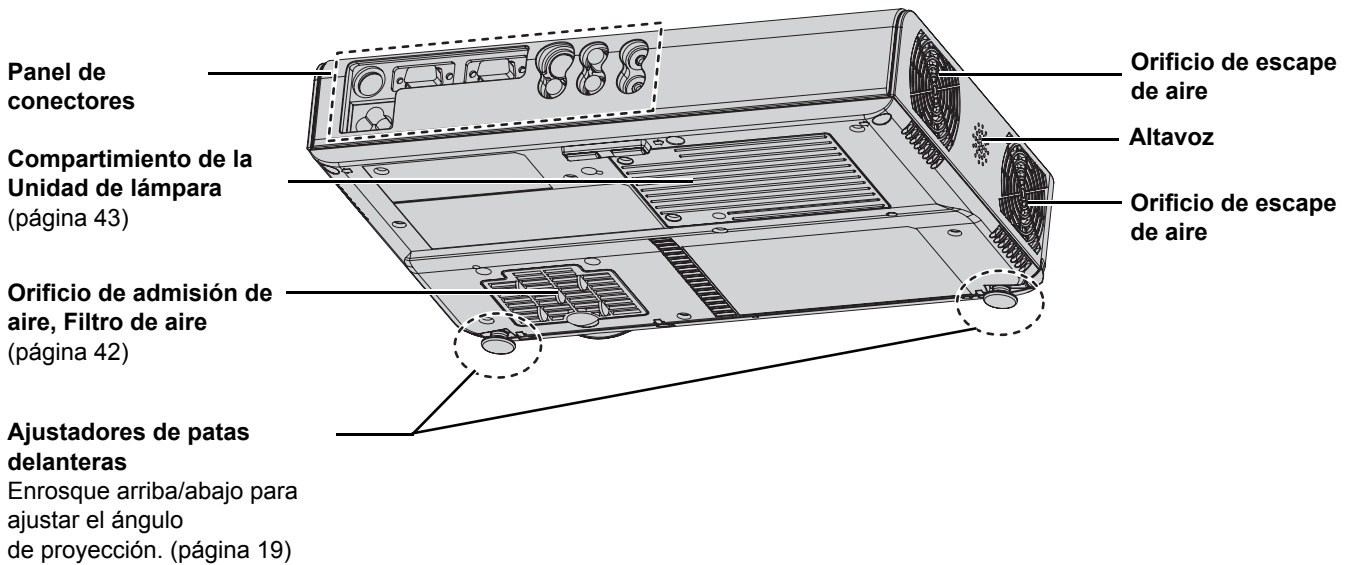

**Panel de conectores**

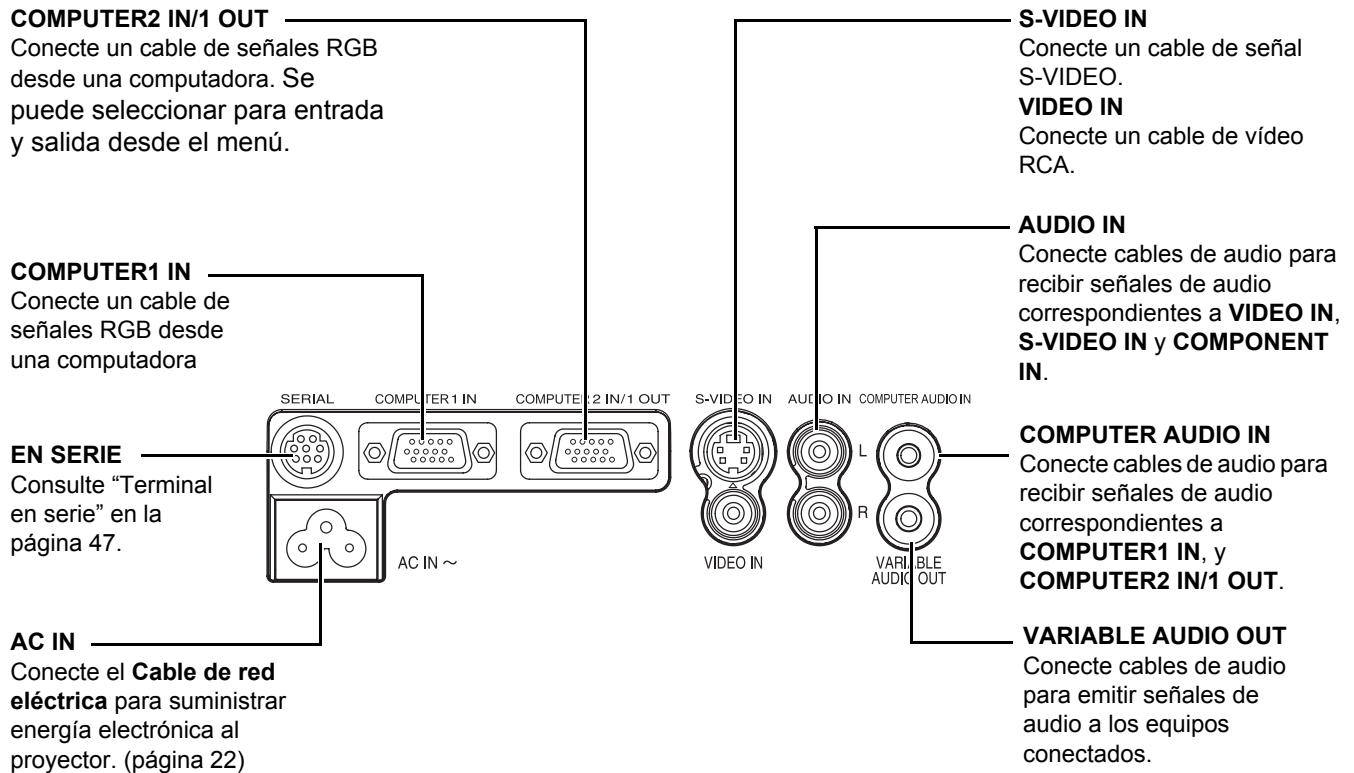

**NOTA:**

- No cubra las aberturas de ventilación ni coloque nada a menos de 15 cm (6") de ellas puesto que se pueden provocar daños o lesiones.
- Cuando se conecta un cable al terminal **VARIABLE AUDIO OUT**, el altavoz incorporado se desactiva.



# Configuración

## Tamaño de pantalla y distancia de proyección

Puede ajustar el tamaño de la proyección con el objetivo zoom 1,2x. Calcule y defina la distancia de proyección tal como sigue.

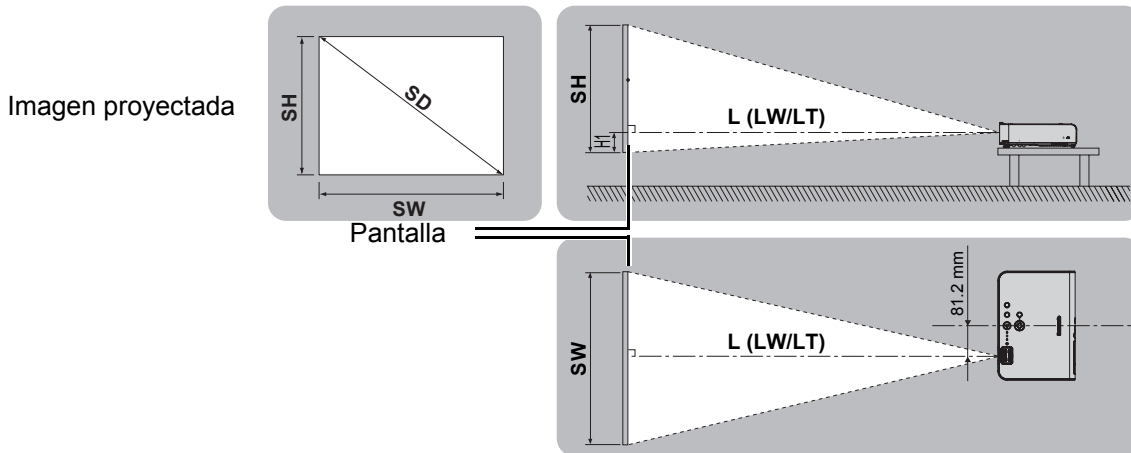

Comienzo

### PT-LB51NTU/PT-LB51U

Tamaño de proyección (4 : 3)			Distancia de proyección (L)		Altura (H1)
Diagonal de pantalla (SD)	Altura de pantalla (SH)	Anchura de pantalla (SW)	Distancia mínima (LW)	Distancia máxima (LT)	
33" (0,84 m)	0,50 m (1'7")	0,67 m (2'2")		1,1 m (3'7")	0,07 m (2-3/4")
40" (1,02 m)	0,61 m (2')	0,81 m (2'7")	1,2 m (3'11")	1,4 m (4'7")	0,08 m (3-1/8")
50" (1,27 m)	0,76 m (2'5")	1,02 m (3'4")	1,6 m (5'2")	1,8 m (5'10")	0,11 m (4-5/16")
60" (1,52 m)	0,91 m (2'11")	1,22 m (4')	1,9 m (6'2")	2,1 m (6'10")	0,13 m (5-3/32")
70" (1,78 m)	1,07 m (3'06")	1,42 m (4'7")	2,2 m (7'2")	2,5 m (8'2")	0,15 m (5-7/8")
80" (2,03 m)	1,22 m (4')	1,63 m (5'4")	2,5 m (8'2")	2,9 m (9'6")	0,17 m (6-11/16")
90" (2,29 m)	1,37 m (4'5")	1,83 m (6')	2,8 m (9'2")	3,3 m (10'9")	0,19 m (7-15/32")
100" (2,54 m)	1,52 m (4'11")	2,03 m (6'7")	3,1 m (10'2")	3,6 m (11'9")	0,21 m (8-1/4")
120" (3,05 m)	1,83 m (6')	2,44 m (8')	3,7 m (12'1")	4,4 m (14'5")	0,25 m (9-13/16")
150" (3,81 m)	2,29 m (7'6")	3,05 m (10')	4,6 m (15'1")	5,5 m (18)	0,32 m (12-19/32")
200" (5,08 m)	3,05 m (10')	4,06 m (13'3")	6,2 m (20'4")	7,3 m (23'11")	0,42 m (16-17/32")
250" (6,35 m)	3,81 m (12'6")	5,08 m (16'8")	7,7 m (25'3")	9,2 m (30'2")	0,53 m (20-27/32")
300" (7,62 m)	4,57 m (14'11")	6,10 m (20')	9,2 m (30'2")	11,1 m (36'5")	0,64 m (25-3/16")

### PT-LB51SU

Tamaño de proyección (4 : 3)			Distancia de proyección (L)		Altura (H1)
Diagonal de pantalla (SD)	Altura de pantalla (SH)	Anchura de pantalla (SW)	Distancia mínima (LW)	Distancia máxima (LT)	
33" (0,84 m)	0,50 m (1'7")	0,67 m (2'2")		1,1 m (3'7")	0,07 m (2-3/4")
40" (1,02 m)	0,61 m (2')	0,81 m (2'7")	1,2 m (3'11")	1,4 m (4'7")	0,09 m (3-17/32")
50" (1,27 m)	0,76 m (2'5")	1,02 m (3'4")	1,5 m (4'11")	1,8 m (5'10")	0,11 m (4-5/16")
60" (1,52 m)	0,91 m (2'11")	1,22 m (4')	1,8 m (5'10")	2,1 m (6'10")	0,13 m (5-3/32")
70" (1,78 m)	1,07 m (3'06")	1,42 m (4'7")	2,1 m (6'10")	2,5 m (8'2")	0,15 m (5-7/8")
80" (2,03 m)	1,22 m (4')	1,63 m (5'4")	2,5 m (8'2")	2,9 m (9'6")	0,17 m (6-11/16")
90" (2,29 m)	1,37 m (4'5")	1,83 m (6')	2,8 m (9'2")	3,2 m (10'5")	0,20 m (7-27/32")
100" (2,54 m)	1,52 m (4'11")	2,03 m (6'7")	3,1 m (10'2")	3,6 m (11'9")	0,22 m (8-21/32")
120" (3,05 m)	1,83 m (6')	2,44 m (8')	3,7 m (12'1")	4,3 m (14'1")	0,26 m (10-7/32")
150" (3,81 m)	2,29 m (7'6")	3,05 m (10')	4,6 m (15'1")	5,4 m (17'8")	0,33 m (12-31/32")
200" (5,08 m)	3,05 m (10')	4,06 m (13'3")	6,1 m (20)	7,3 m (23'11")	0,43 m (16-29/32")
250" (6,35 m)	3,81 m (12'6")	5,08 m (16'8")	7,6 m (24'11")	9,1 m (29'10")	0,54 m (21-1/4")
300" (7,62 m)	4,57 m (14'11")	6,10 m (20')	9,1 m (29'10")	10,9 m (35'9")	0,65 m (25-9/16")

\* Todas las medidas anteriores son aproximadas y pueden diferir ligeramente de las medidas reales.



## Métodos de cálculo para las dimensiones de pantalla

Puede calcular dimensiones de pantalla más detalladas a partir de la diagonal de la pantalla. (Unidad: m)

### PT-LB51NTU/PT-LB51U

● Tamaño de proyección (4 : 3)	
SH	= SD × 0,0152
SW	= SD × 0,0203
LW	= 0,0307 × SD - 0,031
LT	= 0,0371 × SD - 0,029

● Tamaño de proyección (16 : 9)	
SH	= SD × 0,0125
SW	= SD × 0,0221
LW	= 0,0335 × SD - 0,0315
LT	= 0,0405 × SD - 0,0365

### PT-LB51SU

● Tamaño de proyección (4 : 3)	
SH	= SD × 0,0152
SW	= SD × 0,0203
LW	= 0,0304 × SD - 0,029
LT	= 0,0368 × SD - 0,041

● Tamaño de proyección (16 : 9)	
SH	= SD × 0,0125
SW	= SD × 0,0221
LW	= 0,0332 × SD - 0,032
LT	= 0,0401 × SD - 0,038

\* Los resultados anteriores son aproximados y pueden diferir ligeramente de las medidas reales.

#### NOTA:

- No utilice el proyector en posición elevada o inclinada horizontalmente puesto que puede hacer que funcione mal el proyector.
- Asegúrese de que la superficie de la lente del proyector es paralela con la pantalla. Puede inclinar el cuerpo del proyector a aproximadamente  $\pm 30^\circ$  verticalmente. La inclinación excesiva puede acortar la vida útil del componente.
- Para mejorar la calidad de imagen de proyección, instale una pantalla donde la luz del sol o de la habitación no se refleje directamente en la pantalla. Cierre las persianas o las cortinas para no dejar pasar la luz.

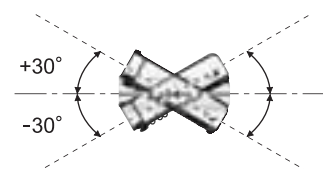

## Método de proyección

Puede utilizar el proyector con cualquiera de los siguientes 4 métodos de proyección. Para establecer el método deseado en el proyector, Consulte "INSTALACIÓN" en la página 37..

### ■ Configuración en mesa/suelo y proyección frontal

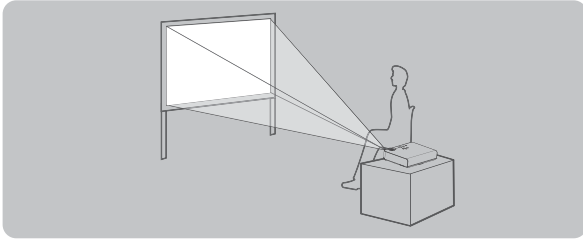

INSTALACIÓN: FRONTAL/MESA

### ■ Configuración en mesa/suelo y retroproyección

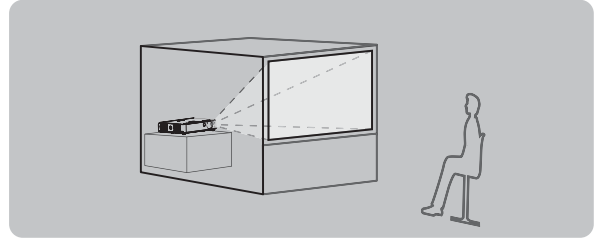

INSTALACIÓN: RETRO/MESA

### ■ Montaje en techo y proyección frontal

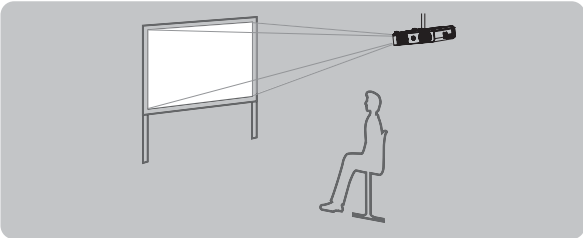

INSTALACIÓN: FRONTAL/TECHO

### ■ Montaje en techo y retroproyección

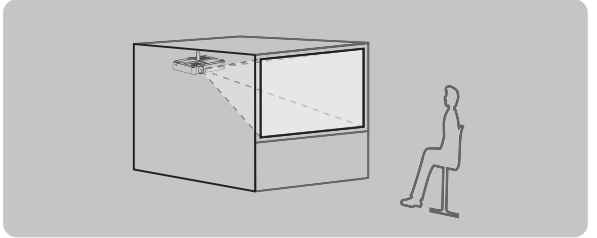

INSTALACIÓN: RETRO/TECHO

#### NOTA:

- Se necesita una pantalla translúcida para el método de retroproyección.
- Cuando monte el proyector en el techo, es necesario un soporte de montaje en el techo opcional (ET-PKB50).

### Ajuste de las patas delanteras y ángulo de proyección

Puede ajustar el ángulo de proyección en dirección vertical pulsando los botones de ajuste.

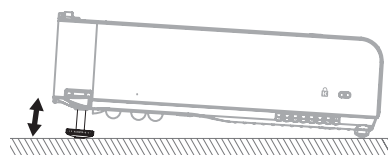
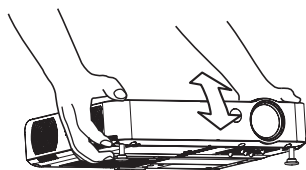

#### NOTA:

- Sale aire caliente del **Orificio de escape de aire**. Tenga cuidado al ajustar los **Ajustadores de patas delanteras**.
- Si se distorsiona el trapecio, consulte "TRAPECIO" en la página 34.

# Conexiones

## Antes de conectar al proyector

- Lea y siga las instrucciones de funcionamiento y conexión de cada dispositivo periférico.
- Los dispositivos periféricos deberán apagarse.
- Utilice cables que coincidan con cada dispositivo periférico que vaya a conectar.
- Si la señal de entrada es afectada por fluctuaciones, la imagen proyectada puede tener baja calidad, en cuyo caso se activa una función de corrección.
- Confirme el tipo de señales de vídeo. Consulte “Lista de señales compatibles” en la página 46.
- Sólo hay un circuito de sistema de audio disponible para cada conector COMPUTER AUDIO IN y AUDIO IN L-R; por lo tanto, si cambia la fuente de entrada de audio, deberá desconectar y conectar los conectores correspondientes.
- Si desconecta los cables de señal o si desconecta la alimentación de la computadora o videograbador durante el uso de la función “ZOOM DIGITAL” o “ÍNDICE-VENTANA”, estas funciones se desactivarán. Consulte “Ampliación de la parte central de la imagen” en la página 28. Consulte “Proyección de una imagen en modo ÍNDICE-VENTANA” en la página 27.

Comienzo

## Conexión a computadoras

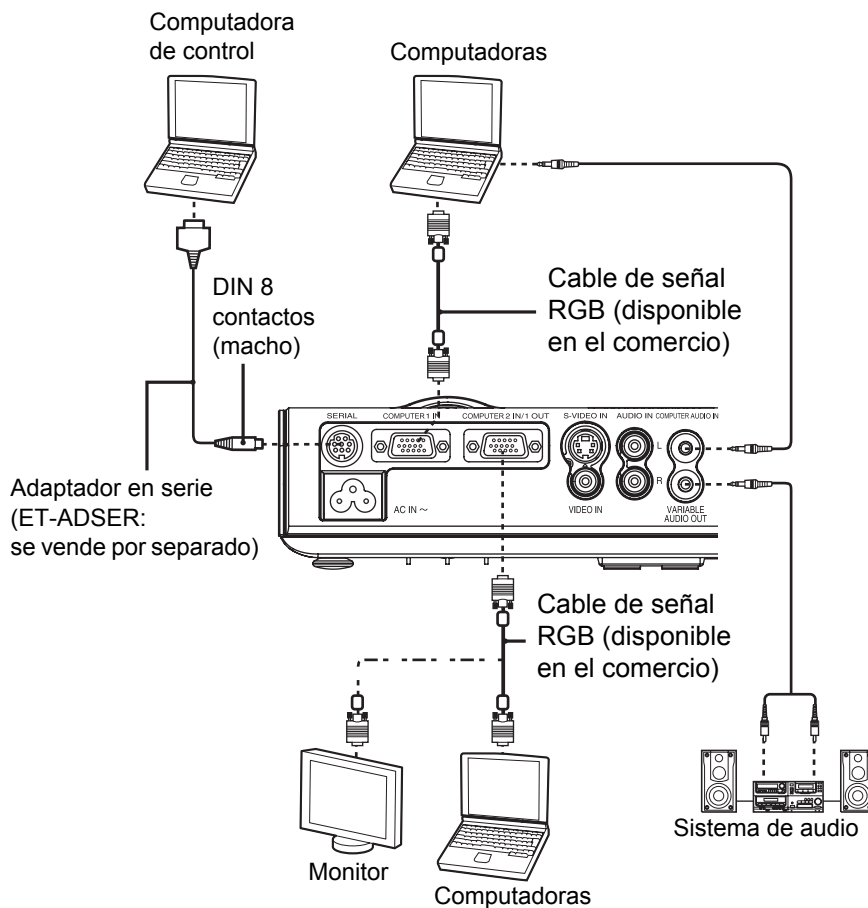

### NOTA:

- Si ha ajustado la opción **SELECCIÓN COMPUTER2** del menú **OPCIONES** a **SALIDA**, no conecte señales de entrada.
- Consulte el CD-ROM suministrado para obtener información sobre la red inalámbrica que se puede utilizar para controlar el proyector a través de una computadora personal. (sólo PT-LB51NTU)

## Conexión a equipos de AV

### Conexión con VIDEO IN/S-VIDEO IN

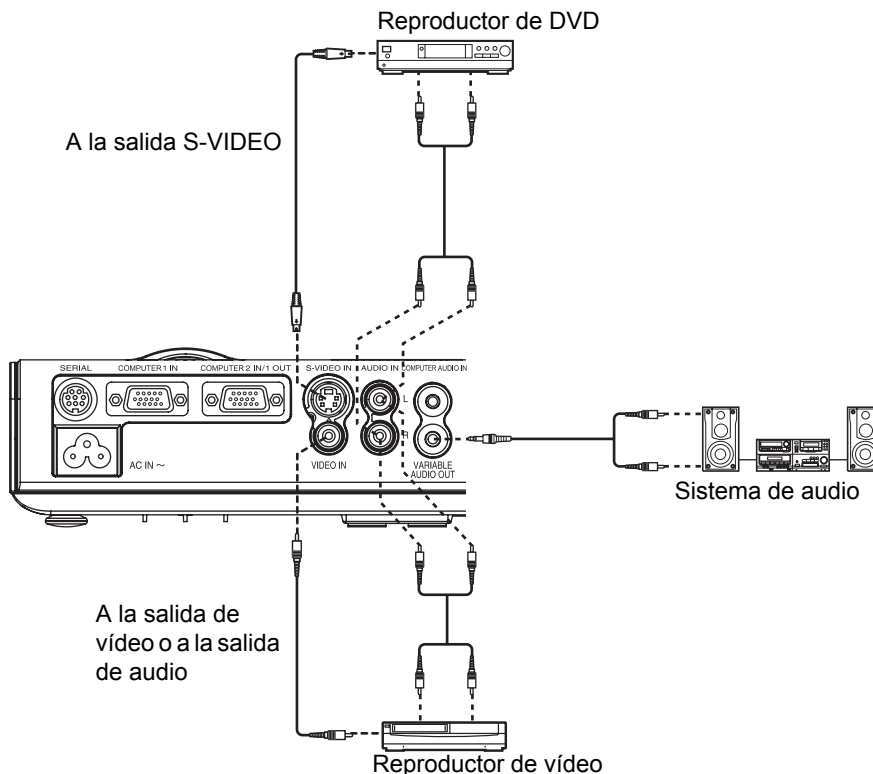

### Conexión con COMPONENT IN

D-sub 15 contactos (macho) - cable adaptador BNC×5 (macho)  
 Rojo (se conecta al conector de señal PR)  
 Azul (se conecta al conector de señal PB)  
 Verde (se conecta al conector de señal Y)

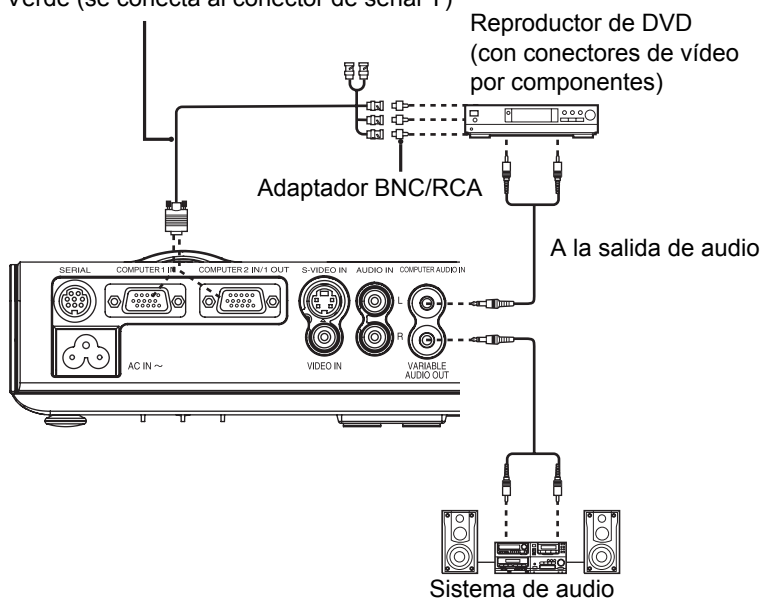

**NOTA:**

- Si conecta los cables BNC, utilícelos con un adaptador BNC-RCA (disponible en el comercio).

Comienzo

# Encendido/apagado del proyector

## Cable de alimentación

### Conexión

1. Asegúrese de que el tipo del enchufe del cable de alimentación y el conector **AC IN** en la parte posterior del proyector coincidan, a continuación, enchúfelo completamente.
2. Conecte el **Cable de red eléctrica** a una toma de corriente.

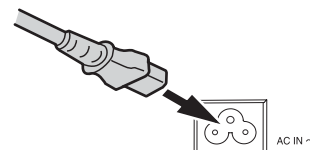

### Desconexión

1. Compruebe que el indicador **ALIMENTACIÓN** del botón **ALIMENTACIÓN** está encendido en rojo y, a continuación, desenchufe el **Cable de red eléctrica** de la toma de corriente.
2. Sujete el enchufe y desenchufe el **Cable de red eléctrica** del conector **AC IN** en la parte posterior del proyector.

### Función de desconexión directa

Puede desconectar el **Cable de red eléctrica** durante la proyección o inmediatamente después de utilizar y trasladar el proyector. El ventilador de refrigeración seguirá funcionando con el suministro de energía interno para enfriar la lámpara.

- Cuando se utiliza esta función, la lámpara puede tardar más tiempo en volver a encenderse de lo que tardaría al enfriarse con el **Cable de red eléctrica** conectado.
- No guarde el proyector en una bolsa mientras el botón **ALIMENTACIÓN** del proyector está iluminado.

### Función de conexión directa

Si se activa la función **CONEXIÓN DIRECTA**, sólo es posible iniciar la proyección al conectar el **Cable de red eléctrica**. Consulte "CONEXIÓN DIRECTA" en la página 37.

#### NOTA:

- Utilice solamente el **Cable de red eléctrica** suministrado.
- Asegúrese de que todos los dispositivos de entrada estén conectados y apagados antes de conectar el **Cable de red eléctrica**.
- No fuerce el conector puesto que puede dañar el proyector y/o el cable de alimentación.
- Las acumulaciones de suciedad o polvo alrededor de los enchufes pueden provocar incendios o peligros eléctricos.
- Desconecte la alimentación al proyector cuando no esté en uso.

## Indicador de ALIMENTACIÓN

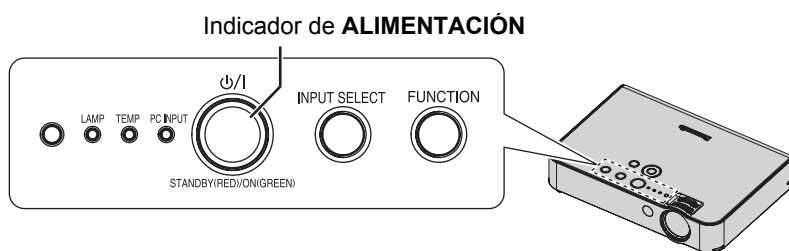

Estado del indicador		Estado
ROJO	Encendido	El proyector está en modo de espera. Cuando la <b>LÁMPARA</b> o el indicador <b>TEMP</b> parpadean, el indicador <b>ALIMENTACIÓN</b> estará apagado.
VERDE	Parpadeando	La conexión de red se encuentra lista mientras se encuentra desactivada la <b>ALIMENTACIÓN</b> .
	Encendido	El proyector está listo para proyectar.
NARANJA	Encendido	La <b>ALIMENTACIÓN</b> está desconectada y el proyector está enfriando la lámpara.
	Parpadeando	La <b>ALIMENTACIÓN</b> está conectada de nuevo cuando enfría la lámpara y restaura la modalidad de proyección. La restauración puede tomar un tiempo.

#### NOTA:

- Si se vuelve a encender el proyector mientras el ventilador de refrigeración interno aún está funcionando con el suministro de energía interno, la proyección puede tardar algunos instantes en comenzar.
- El consumo eléctrico en modo de espera es de 4 W.

## Encendido del proyector

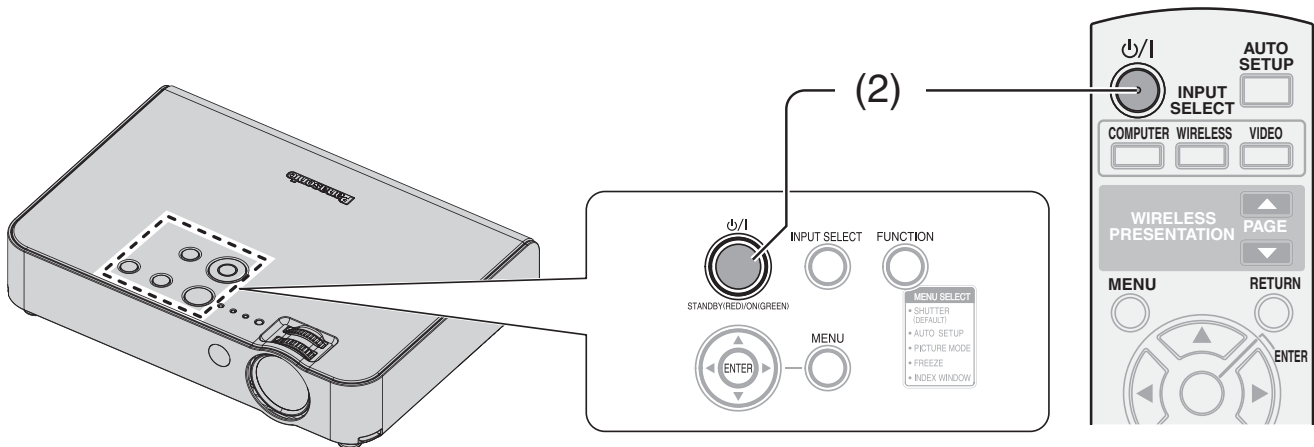

1. Conecte el **Cable de red eléctrica** al proyector.
  - El indicador **ALIMENTACIÓN** se enciende en **ROJO**.
2. Pulse el botón **ALIMENTACIÓN**.
  - El indicador de alimentación se enciende en **VERDE** después de parpadear durante unos instantes.
  - Se muestra el **LOGO INICIAL** en la pantalla. Consulte “LOGO INICIAL” en la página 36.

### NOTA:

- Puede que oiga una pequeña vibración o tintineo durante el encendido, pero es normal y no afecta al rendimiento del proyector.
- Si ha desconectado el **Cable de red eléctrica** mientras el equipo se encontraba en modo de proyección, la proyección se iniciará al conectar el **Cable de red eléctrica**. Consulte “CONEXIÓN DIRECTA” en la página 37.

## Apagado del proyector

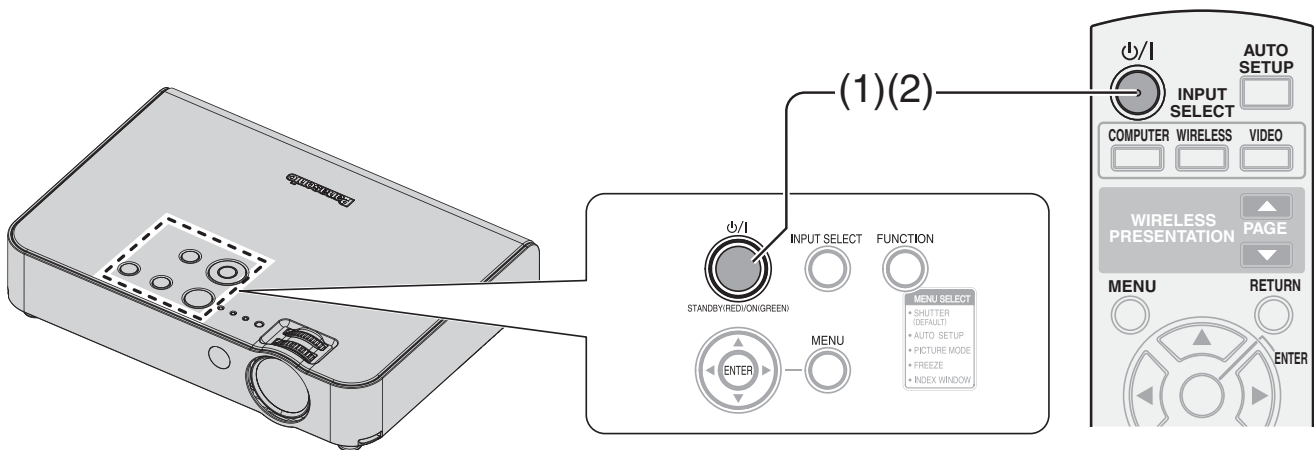

1. Pulse el botón **ALIMENTACIÓN**.
  - Se muestra la pantalla de confirmación.
  - Para volver a la proyección, pulse cualquier botón excepto el botón **ALIMENTACIÓN**.
2. Pulse el botón **ALIMENTACIÓN**.
  - Mientras la lámpara se está enfriando, el indicador de alimentación se enciende en **NARANJA**; luego cambia a **ROJO**.
3. Cuando el indicador **ALIMENTACIÓN** se encienda en rojo, desconecte el **Cable de red eléctrica** del proyector.

### NOTA:

- Pulse el botón **ALIMENTACIÓN** dos veces o de forma prolongada para desconectar la alimentación.
- Puede desconectar el **Cable de red eléctrica** en lugar de realizar este procedimiento. Consulte “CONEXIÓN DIRECTA” en la página 37.

# Proyección de una imagen

## Selección de una señal de entrada

1. Encienda los dispositivos conectados.
  - Pulse el botón de reproducción del dispositivo requerido.
2. Pulse los botones **SELECCIÓN DE ENTRADA** para seleccionar el método de entrada requerido, en caso de ser necesario. Consulte “Cambio de señal de entrada” en la página 26.
  - La imagen se proyectará en la pantalla.

### NOTA:

- **BÚSQUEDA SEÑAL** está **ACTIVADO** por defecto y la señal de los dispositivos conectados se detecta automáticamente. Consulte “BÚSQUEDA SEÑAL” en la página 37.
- Si no se detecta ninguna señal, aparece la pantalla de ayuda de conexión a ordenador (cuando la opción “GUÍA ENTRADA” del menú “OPCIONES” está ajustada a “DETALLE”. Consulte “GUÍA ENTRADA” en la página 36.)
- Pulse el botón SELECCIÓN DE ENTRADA para finalizar la búsqueda de señales de entrada.

## Posicionamiento de la imagen

Al instalar el proyector por primera vez, o para cambiar la posición original del proyector, siga el procedimiento que se describe a continuación.

1. Ajuste del ángulo
  - Sitúe el proyector de modo que quede perpendicular a la pantalla.



- Mientras presiona los **Ajustadores de patas delanteras**, ajuste el ángulo de inclinación adelante-atrás del proyector. Realice el ajuste de modo que la imagen proyectada quede en el centro de la pantalla.

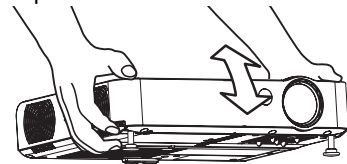

2. Pulse el botón **AUTO AJUSTE** (al recibir señales RGB).
  - Los ajustes tales como la posición de la imagen se corrigen automáticamente. Consulte “Ajuste automático de la posición de la imagen” en la página 25.

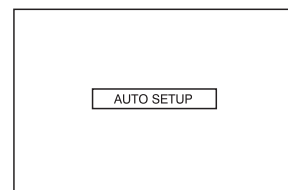

3. Ajuste del tamaño
  - Gire el anillo de zoom para ajustar el tamaño de la imagen proyectada.
4. Ajuste del enfoque
  - Gire el anillo de enfoque para ajustar el enfoque de la imagen proyectada.

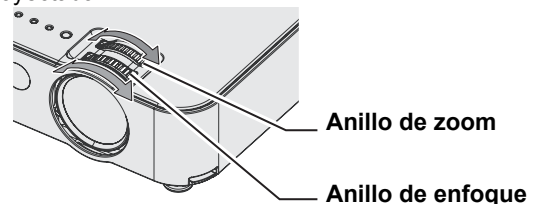

### NOTA:

- Sale aire caliente del **Orificio de escape de aire**. Tenga cuidado al ajustar los **Ajustadores de patas delanteras**.
- Si se distorsiona el trapecio, consulte “TRAPECIO” en la página 34.
- Si ajusta el enfoque, deberá ajustar el tamaño de la imagen moviendo el **Anillo de zoom**.



# Funcionamiento del Control remoto

## Rango de funcionamiento

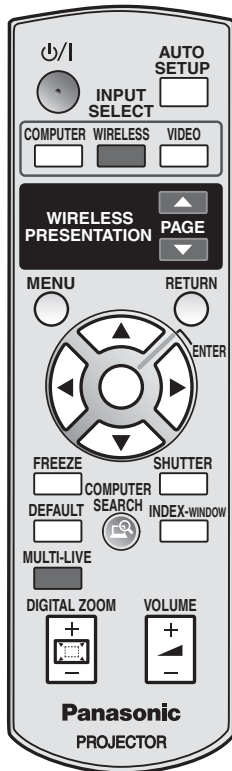

Puede controlar el proyector con el **Control remoto** dentro de un rango de distancia de 15 m (49'2").

### ● Orientación hacia el proyector

Asegúrese de que el **Emisor de control remoto** está orientado hacia el **Receptor de señal de control remoto** de la parte frontal del proyector y pulse los botones correspondientes para controlar el proyector.

### ● Orientación hacia la pantalla

Asegúrese de que el **Emisor de control remoto** está orientado hacia la pantalla y pulse los botones correspondientes para manejar el proyector. La señal se reflejará en la pantalla. El rango de funcionamiento puede diferir debido al material de la pantalla.

#### NOTA:

- No deje que la luz fuerte se refleje en el receptor de señal. El **Control remoto** puede que no funcione bien con luces fuertes como fluorescentes.
- Si hay obstáculos entre el **Control remoto** y el **Receptor de señal de control remoto**, el **Control remoto** puede no funcionar correctamente.

## Ajuste automático de la posición de la imagen



Puede cambiar automáticamente el ajuste de **BÚSQUEDA SEÑAL**, **RELOJ** y **FASE RELOJ** para la señal de imagen **COMPUTER** proyectada.

#### NOTA:

- **BÚSQUEDA SEÑAL** se realiza sólo cuando la opción **BÚSQUEDA SEÑAL** está ajustada a **ACTIVADO**.
- Si la frecuencia del reloj de puntos es 100 MHz o superior, la función **AUTO AJUSTE** no está activa.
- Si la imagen proyectada se ve oscura o aparece borrosa alrededor de los bordes, **AUTO AJUSTE** puede detener el procesamiento antes de que haya terminado. Projete una imagen mucho más nítida o clara y vuelva a pulsar el botón **AUTO AJUSTE**.
- Si se ajusta el **BOTÓN DE FUNCIÓN** a la posición "AUTO AJUSTE" (consulte "BOTÓN DE FUNCIÓN" en la página 36), la operación **AUTO AJUSTE** también puede realizarse pulsando el botón **FUNCIÓN** del panel frontal del proyector.

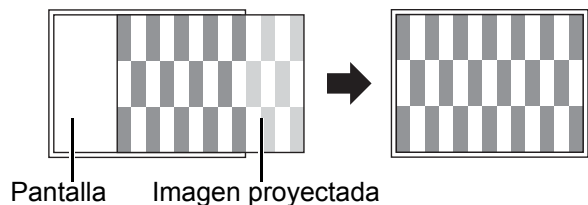

### Cambio de señal de entrada

COMPUTER



WIRELESS



VIDEO



Puede cambiar el método de entrada manualmente pulsando los botones **COMPUTER**, **INALÁMBRICO** (sólo PT-LB51NTU) y **VIDEO**. Pulse el botón correspondiente varias veces o pulse ◀ ▶ para cambiar entre los métodos de entrada como se indica continuación. La imagen proyectada real cambiará en unos instantes.

#### ■ Pulsando el botón COMPUTER



#### NOTA:

- Sólo se puede cambiar entre **COMPUTER1** y **COMPUTER2** cuando **SELECCIÓN COMPUTER2** está ajustado a **COMPUTER2 IN**.

#### ■ Pulsando el botón INALÁMBRICO

- El botón **INALÁMBRICO** es solamente para el PT-LB51NTU.
- Para más detalles, consulte el contenido del **CD-ROM**.

#### NOTA:

- Consulte "Lista de señales compatibles" en la página 46.
- Consulte "Conexiones" en la página 20.

### Captura de imagen

FREEZE



Cuando proyecte una imagen, pulse **CONGELADO** para capturar la imagen proyectada y mostrarla en la pantalla como imagen fija. Pulse de nuevo para salir. La emisión de sonido se interrumpe mientras la imagen está congelada.

#### ■ Pulsando el botón VIDEO

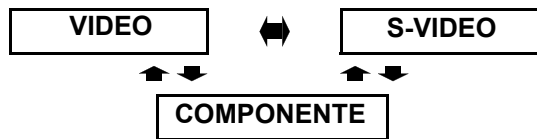

#### ■ Pulsando el botón SELECCIÓN DE ENTRADA del proyector

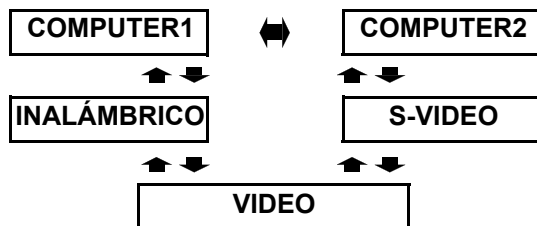

- **INALÁMBRICO** es solamente para el PT-LB51NTU.

#### NOTA:

- Pulse el botón **CONGELADO** para volver a la proyección.
- Si se ajusta el **BOTÓN DE FUNCIÓN** a la posición "CONGELADO" (consulte "BOTÓN DE FUNCIÓN" en la página 36), la operación **CONGELADO** también puede realizarse pulsando el botón **FUNCIÓN** del panel frontal del proyector.

### Interrupción temporal de la proyección

SHUTTER



La función "OBTURACION" puede utilizarse para interrumpir temporalmente la imagen y el sonido del proyector cuando éste no se utiliza durante períodos breves, como al hacer una pausa en una reunión o al realizar preparativos. El proyector consume menos energía en el modo "OBTURACION" de lo que consume en el modo de proyección normal.

#### NOTA:

- Para salir del modo de obturación se puede pulsar cualquier botón.
- Esta operación también se puede realizar utilizando el comando **OBTURACION** del **MENÚ PRINCIPAL**. consulte "OBTURACION" en la página 38
- Si se ajusta el **BOTÓN DE FUNCIÓN** a la posición "OBTURACION" (consulte "BOTÓN DE FUNCIÓN" en la página 36), la operación **OBTURACION** también puede realizarse pulsando el botón **FUNCIÓN** del panel frontal del proyector.

## Restauración de los ajustes de fábrica por defecto

DEFAULT

Puede restaurar la mayoría de los ajustes personalizados a los ajustes de fábrica por defecto pulsando el botón **ESTÁNDAR** del **Control remoto**. Muestre los elementos correspondientes del submenú o del menú y pulse el botón de nuevo.

- Consulte “Menú principal y sub-menú” en la página 30.

**NOTA:**

- Algunos elementos de menú no están disponibles para restaurar pulsando el botón **ESTÁNDAR**. Ajuste manualmente cada elemento de menú.

## Proyección de una imagen en modo ÍNDICE-VENTANA

INDEX-WINDOW

Puede proyectar imágenes con la pantalla dividida en 2 ventanas, como en una **ÍNDICE-VENTANA**; en la parte izquierda de la pantalla se muestra una imagen congelada que se almacena en la memoria, mientras que las imágenes subsiguientes se visualizan en el lado derecho. Para salir de la **ÍNDICE-VENTANA**, pulse el botón **VOLVER**.

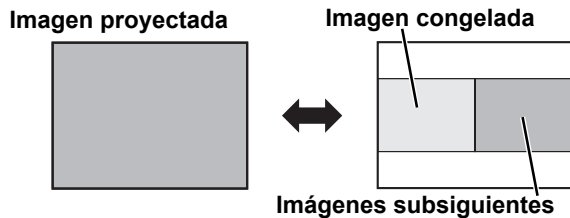

● **Cambio de la posición**

Con el ajuste predeterminado, la imagen congelada se visualiza en el lado izquierdo y las imágenes subsiguientes se visualizan en el lado derecho. Pulse ◀ ▶ para cambiar la posición.

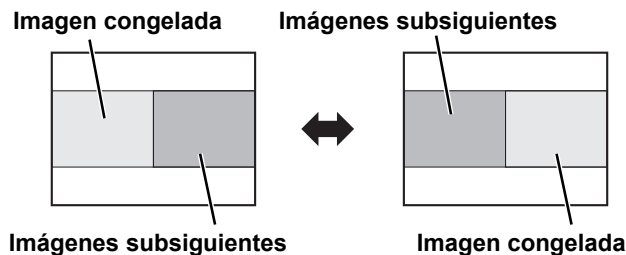

● **Cambio del tamaño de la imagen**

Pulse ▲ ▼ para cambiar entre 3 tamaños diferentes.

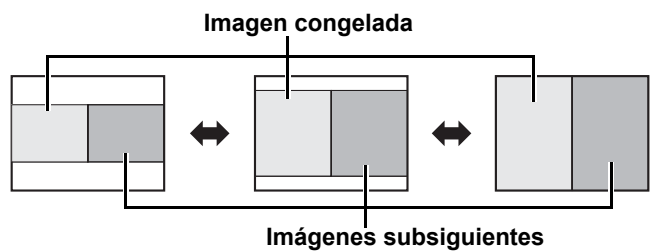

● **Captura de una nueva imagen**

Mientras se encuentra en el modo **ÍNDICE-VENTANA**, pulse **ENTRAR** para capturar una nueva imagen y actualizar la ventana que muestra la imagen congelada.

**NOTA:**

- Si cambia el tamaño de la ventana, la relación de aspecto de la imagen también cambiará, apareciendo alargada en sentido vertical.
- Esta operación también se puede realizar utilizando el comando **ÍNDICE-VENTANA** del **MENÚ PRINCIPAL**. consulte “ÍNDICE-VENTANA” en la página 38
- Si se ajusta el **BOTÓN DE FUNCIÓN** a la posición “INDEX” (consulte “BOTÓN DE FUNCIÓN” en la página 36), la operación “ÍNDICE-VENTANA” también puede realizarse pulsando el botón **FUNCIÓN** del panel frontal del proyector.

## Funcionamiento del Control remoto

### Ampliación de la parte central de la imagen

DIGITAL ZOOM



Puede ampliar la parte central de la imagen proyectada para acentuarla dentro de un margen de 1× a 2×.

#### ● Ampliación de la imagen

1. Pulse **ZOOM DIGITAL+/-** una vez.
  - La parte central de la imagen se amplía hasta 1,5×.

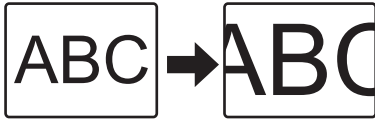

2. Ajuste el tamaño de la imagen pulsando **ZOOM DIGITAL+/-**.

- El tamaño de la imagen cambia en pasos de 0,1.



#### ● Desplazamiento del punto central

Pulse ▲ ▼ ◀ ▶ para desplazar el punto central.

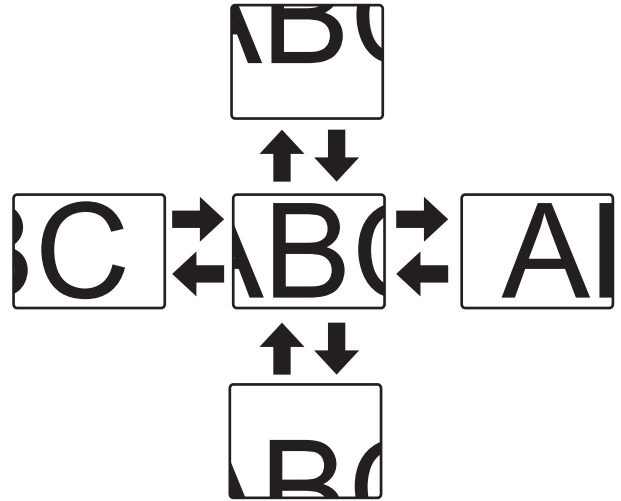

#### NOTA:

- Cuando se proyecta la señal **COMPUTER**, el margen de ampliación cambia a 1× - 3×. Cuando la opción **BLOQUEO IMAGEN** del menú **POSICIÓN** está ajustada a **ACTIVADO**, el margen de ampliación es de 1× - 2×. Consulte "BLOQUEO IMAGEN" en la página 35.
- Si se cambia la señal de entrada mientras el **ZOOM DIGITAL** está activado, el **ZOOM DIGITAL** se cancela.

### Controlar el volumen del altavoz

VOLUME



Puede controlar el volumen de los altavoces incorporados y emitir sonido. Pulse +/- para controlar el volumen.

#### NOTA:

- Se puede reducir el consumo de energía reduciendo el nivel de volumen.
- Esta operación también se puede realizar utilizando el comando **VOLUMEN** del **MENÚ PRINCIPAL**. consulte "VOLUMEN" en la página 38

# Menús de navegación

El sistema de menús le permite acceder a funciones que no disponen de sus propios botones específicos en el **Control remoto**. Las opciones del menú están estructuradas y categorizadas. Puede navegar por el menú con los botones ▲ ▼ ► ◀.

## Navegación por el MENÚ

### Visualización del Menú principal

**MENU** Pulse el botón **MENÚ** para visualizar el **Menú principal** y la guía de funcionamiento.

- Las ilustraciones de los menús de la pantalla en estas instrucciones de funcionamiento son para el PT-LB51NTU.

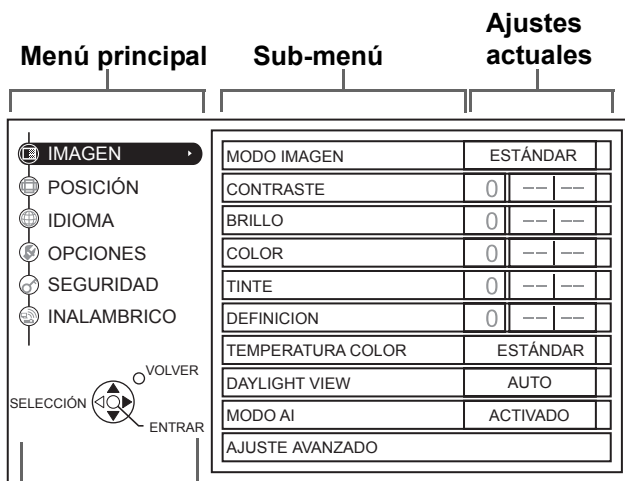

#### Guía de funcionamiento

Contiene los botones necesarios para realizar los ajustes.

### Ajuste con los elementos de la escala de barras

La marca triangular bajo la barra indica el ajuste por defecto de fábrica y el cuadrado indica el ajuste actual.

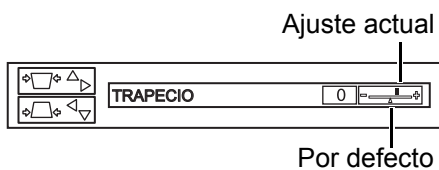

### Retorno al menú anterior

**RETURN** Pulse el botón **MENÚ** o **VOLVER** para volver al menú anterior. Pulse el botón repetidamente para salir del modo de menú y volver al modo de proyección.

### Procedimiento de funcionamiento

- Pulse ▲ ▼ para desplazarse al elemento necesario **Menú principal** y pulse **ENTRAR** para seleccionar.
  - El elemento seleccionado se pondrá en naranja y el **Sub-menú** se mostrará a la derecha.
  - Consulte "Menú principal y sub-menú" en la página 30.

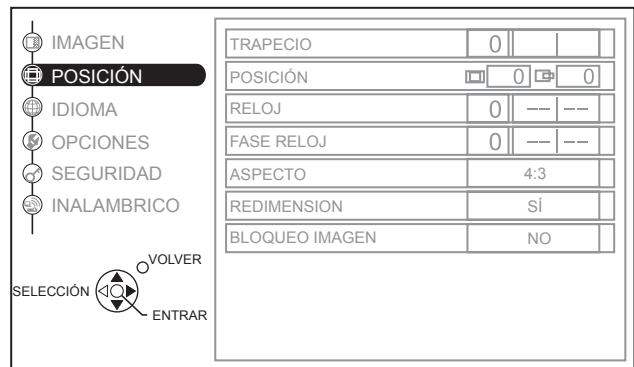

- Pulse ▲ ▼ para desplazarse al elemento deseado **Sub-menú** y pulse ◀ ► o **ENTRAR** para ajustar.
  - El elemento seleccionado es llamado y los otros elementos del menú desaparecen de la pantalla. Al cabo de 5 segundos, el elemento seleccionado desaparece y se restablece el modo de menú.
  - Si hay un nivel inferior, se mostrará el siguiente nivel.

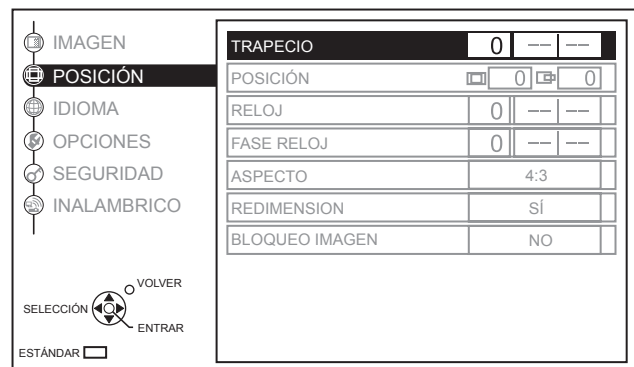

- Pulse ◀ ► para ajustar o establecer el elemento seleccionado.
  - Para elementos que utilicen una escala de barras, los ajustes actuales se muestran a la izquierda de la escala de barras.
  - Puede cambiar entre las opciones de un elemento pulsando ◀ ►.

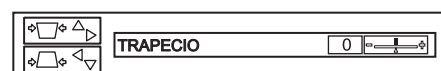

- Pulse **MENÚ** o **VOLVER** para volver al menú anterior.

#### NOTA:

- Consulte "Restauración de los ajustes de fábrica por defecto" en la página 27 para restaurar cada uno de los elementos de menú.



## Menús de navegación

### Menú principal y sub-menú



El **Menú principal** consta de 6 opciones. Seleccione el elemento de menú deseado y pulse **ENTRAR** para mostrar el **Sub-menú**.

#### NOTA:

- Algunos ajustes por defecto varían de acuerdo con la señal de entrada seleccionada.
- Los elementos del **Sub-menú** varían según la señal de entrada seleccionada.
- Algunos ajustes pueden realizarse incluso si no hay señales.

Menú principal	Sub-menú	Opciones (* es el ajuste predeterminado)	Página
<b>IMAGEN</b> 	<b>MODO IMAGEN</b>	<b>NATURAL</b> <b>DINAMICO</b> <b>ESTÁNDAR*</b> <b>PIZARRA</b>	página 32
	<b>CONTRASTE</b>	• Por defecto: 0	página 32
	<b>BRILLO</b>	• Por defecto: 0	página 32
	<b>COLOR</b> <sup>*1</sup>	• Por defecto: 0	página 32
	<b>TINTE</b> <sup>*1</sup>	• Por defecto: 0	página 32
	<b>DEFINICIÓN</b>	• Por defecto: 0	página 32
	<b>TEMPERATURA DE COLOR</b>	<b>BAJO</b> <b>ESTÁNDAR*</b> <b>ALTO</b>	página 32
	<b>DAYLIGHT VIEW</b>	<b>AUTO*</b> <b>NO</b> <b>NO</b>	página 33
	<b>MODO AI</b>	<b>ACTIVADO*</b> <b>NO</b>	página 33
	<b>AJUSTE AVANZADO</b> <sup>*2</sup>	<b>BALANCE DE BLANCOS</b> <b>BALANCE ROJO</b> (sólo señales RGB) • Por defecto: 0 <b>BALANCE VERDE</b> <b>BALANCE AZUL</b>	página 33
	<b>SISTEMA DE TV</b> (sólo señales S-VIDEO/ VIDEO) <b>AUTO*</b> <b>NTSC</b> <b>NTSC 4.43</b> <b>PAL</b> <b>PAL-M</b> <b>PAL-N</b> <b>SECAM</b>		
	<b>IMAGEN FIJA</b> (S-VIDEO/VIDEO) <b>NO*</b> <b>ACTIVADO</b>		
	<b>REDUCCIÓN DE RUIDO</b> (S-VIDEO/VIDEO) <b>ACTIVADO*</b> <b>NO</b>		
<b>POSICION</b> 	<b>TRAPECIO TIEMPO REAL</b>	<b>NO</b> <b>ACTIVADO*</b>	página 34
	<b>TRAPECIO</b>	• Por defecto: 0	página 34
	<b>POSICIÓN</b> <sup>*3</sup>	<b>H</b> • Por defecto: 0	página 34
		<b>V</b> • Por defecto: 0	
	<b>RELOJ</b> <sup>*4</sup>	• Por defecto: 0	página 34
	<b>FASE RELOJ</b> <sup>*4</sup>	• Por defecto: 0	página 34
	<b>ASPECTO</b> <sup>*3</sup>	<b>4:3</b> <b>S4:3</b> <b>16:9</b> <b>AUTO</b>	página 34
		<b>REDIMENSIÓN</b>	<b>NO*</b> <b>ACTIVADO</b>
<b>BLOQUEO IMAGEN</b> <sup>*4</sup>	<b>NO*</b> <b>ACTIVADO</b>	página 35	
<b>IDIOMA</b> 	<div style="display: flex; justify-content: space-around; align-items: center;"> <div style="border: 1px solid black; padding: 5px; text-align: center;">             1/2              DEUTSCH              FRANÇAIS              ESPAÑOL              ITALIANO              PORTUGUÉS              SVENSKA              NORSK              DANSK              ▼         </div> <div style="font-size: 2em;">◀ ▶</div> <div style="border: 1px solid black; padding: 5px; text-align: center;">             ▲              2/2              POLSKI              ČESTINA              MAGYAR              РУССКИЙ              日本語              한국어              ENGLISH              中文              日本語         </div> </div>		

\*1. Señales **S-VIDEO/VIDEO/COMPONENTE** solamente  
 \*2. Señales **S-VIDEO/VIDEO/COMPUTER** solamente  
 \*3. Señales **VIDEOS-VIDEO/COMPUTER/COMPONENTE** solamente  
 \*4. Señales **COMPUTER/COMPONENTE** solamente

Menú principal	Sub-menú	Opciones (* es el ajuste predeterminado)		Página	
<b>OPCIONES</b> 	GUÍA ENTRADA	DETALLE* NO	SIMPLE	página 36	
	LOGO INICIAL	ACTIVADO* USUARIO	NO	página 36	
	BOTÓN DE FUNCIÓN	OBTURACIÓN* MODO IMAGEN ÍNDICE-VENTANA	AUTO AJUSTE CONGELADO	página 36	
	SELECCIÓN COMPUTER2	ENTRADA*	SALIDA	página 36	
	ALIMENTACIÓN LÁMPARA	ESTÁNDAR*	ECONÓMICO	página 36	
	TIEMPO LÁMPARA			página 37	
	TEMPORIZADOR APAGADO	NO* 15 MIN. 20 MIN. 25 MIN. 30 MIN.	35 MIN. 40 MIN. 45 MIN. 50 MIN. 60 MIN.	página 37	
	CONEXIÓN DIRECTA	NO*	ACTIVADO	página 37	
	PANEL CONTROL	VÁLIDO*	INVALIDO	página 37	
	AUTO AJUSTE	AUTO*	BOTÓN	página 37	
	BÚSQUEDA SEÑAL	ACTIVADO*	NO	página 37	
	INSTALACION	FRONTAL/MESA FRONTAL/TECHO	RETRO/MESA RETRO/TECHO	página 37	
	ALTITUD	NO	ACTIVADO	página 38	
	RGB/YPBPR	AUTO YPBPR	RGB	página 38	
	VOLUMEN			página 38	
	AJUSTE AVANZADO	DISEÑO MENÚ MODO SXGA MODO XGA PIZARRA COLOR FONDO VOLUMEN AUDIO BALANCE INICIALIZAR TODO	TIPO1 TIPO3 SXGA XGA ACTIVADO* AZUL* • Por defecto: 0 • Por defecto: 0	TIPO2 SXGA+ WXGA NO NEGRO	página 38
	<b>SEGURIDAD</b> 	INTR. CONTRASEÑA	NO*	ACTIVADO	página 39
		CAMBIO CONTRASEÑA			página 39
		VER TEXTO	NO*	ACTIVADO	página 39
CAMBIAR TEXTO				página 39	
<b>INALÁMBRICO</b>  (sólo PT-LB51NTU)	RED			página 40	
	CAMB. NOMBRE				
	INTR. CONTRASEÑA				
	CAMBIO CONTRASEÑA				
	CONTROL WEB				
	MODO LIVE INTERRUPTIDO				
	ESTADO				
INICIALIZAR	(Para más detalles, consulte el contenido del CD-ROM.)				



# Menú IMAGEN

## Control remoto

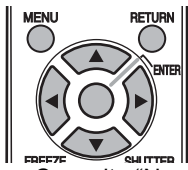

## Panel de control

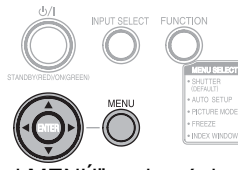

- Consulte "Navegación por el MENÚ" en la página 29.
- Consulte "Menú principal y sub-menú" en la página 30.

## MODO IMAGEN

Dependiendo del entorno de proyección, puede utilizar estos ajustes de parámetro predeterminados para optimizar la proyección de la imagen. Pulse ◀ ▶ para cambiar entre las opciones.

<b>ESTÁNDAR</b>	Ajuste para una imagen general
<b>DINÁMICO</b>	Ajuste brillante y definido
<b>PIZARRA</b>	Ajuste para proyectar imágenes en una pizarra Consulte "PIZARRA" en la página 38.
<b>NATURAL</b>	Reproduce el color original de la imagen

### NOTA:

- Puede llevar tiempo hasta que el modo seleccionado se establezca.
- Si se ajusta el BOTÓN DE FUNCIÓN a la posición "MODO IMAGEN" (consulte "BOTÓN DE FUNCIÓN" en la página 36), la operación MODO IMAGEN también puede realizarse pulsando el botón **FUNCIÓN** del panel frontal del proyector.

## CONTRASTE

Puede ajustar el contraste de la imagen proyectada. Ajuste el **BRILLO** en avanzado si es necesario.

Más bajo  Más alto

## BRILLO

Puede ajustar el brillo de la imagen proyectada.

Más oscuro  Más claro

## COLOR

(sólo S-VIDEO/VIDEO/COMPONENT)

Puede ajustar la saturación de color de la imagen proyectada.

Más claro  Más oscuro

## TINTE

(sólo NTSC/NTSC 4.43/COMPONENT)

Puede ajustar los tonos de piel de la imagen proyectada.

Más grisáceo  Más verduzco

## DEFINICIÓN

Puede ajustar la definición de la imagen proyectada.

Más definición  Menos definición

## TEMPERATURA DE COLOR

Puede ajustar el balance de blanco de la imagen proyectada.

- **BAJO** Más azuloso
- **ESTÁNDAR** Blanco equilibrado
- **ALTO** Más verduzco

## Proyección de imágenes compatibles con sRGB

sRGB es una norma internacional de reproducción de colores (IEC61966-2-1) establecida por la IEC (Comisión Electrotécnica Internacional).

Si desea que los colores de las imágenes compatibles con sRGB se reproduzcan con mayor fidelidad, lleve a cabo los ajustes siguientes.

1. Pulse el botón ▲ o ▼ para seleccionar "**MODO IMAGEN**" y, a continuación, pulse el botón ◀ o ▶ para seleccionar "**NATURAL**".
2. Pulse el botón **ESTÁNDAR** del control remoto.
3. Pulse el botón ▲ o ▼ para seleccionar "**TEMPERATURA COLOR**" y, a continuación, pulse el botón ◀ o ▶ para seleccionar "**ESTÁNDAR**".

### NOTA:

- El modo sRGB sólo está habilitado cuando se reciben señales RGB (cuando la opción "**ALIMENTACIÓN LÁMPARA**" está ajustada a "**ESTÁNDAR**", la opción "**MODO AI**" está ajustada a "**NO**" y la opción "**DAYLIGHT VIEW**" está ajustada a "**NO**").



## DAYLIGHT VIEW

Puede mantener la imagen proyectada brillante y vívida incluso en habitaciones con una iluminación intensa donde no es posible controlar las fuentes de luz ambiente, como cuando se abre una puerta o cuando las cortinas o persianas de una ventana no logran bloquear la luz del sol.

- **AUTO:** Ajuste automático
- **NO:** Desactivado

### NOTA:

- No cubra el sensor de luminancia del proyector. Consulte "Sensor de iluminación" en la página 14.
- **AUTO** no está disponible cuando la opción **INSTALACIÓN** del menú **OPCIONES** está ajustada a **RETRO/MESA** o **RETRO/TECHO**.

## MODO AI

La lámpara se controla en función de las señales de entrada para proyectar imágenes de la mejor calidad posible.

- **ACTIVADO:** Activado
- **NO:** Desactivado

### NOTA:

- "MODO AI" no está disponible cuando la opción "ALIMENTACIÓN LÁMPARA" está ajustada a "ECONÓMICO". Consulte "ALIMENTACIÓN LÁMPARA" en la página 36.

## AJUSTE AVANZADO

Puede realizar ajustes más detallados de la imagen de forma manual.

### Para señales RGB

#### ● BALANCE DE BLANCOS

Puede ajustar el balance de blancos con mayor precisión (temperatura de 3 colores) pulsando ◀ ▶.

- **BALANCE ROJO**
- **BALANCE VERDE**
- **BALANCE AZUL**

### Para señales S-VIDEO/VIDEO

#### ● SISTEMA DE TV

Cuando la señal de vídeo es cambiada, el ajuste se activa automáticamente. Puede activar el ajuste manualmente para que coincidan los datos de vídeo. Pulse ◀ ▶ para cambiar entre las opciones.

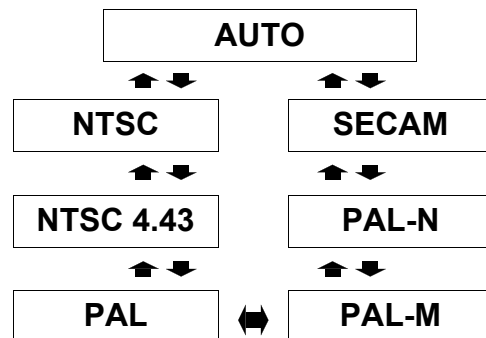

### NOTA:

- El ajuste **AUTO** selecciona entre **NTSC/NTSC 4.43/PAL/PAL60/PAL-M/PAL-N/SECAM**.

#### ● IMAGEN FIJA

Puede reducir la oscilación vertical mientras proyecta una imagen fija.

- **NO:** Desactivado
- **ACTIVADO:** Activado

### NOTA:

- Seleccione **NO** al proyectar imágenes en movimiento.

#### ● REDUCCIÓN DE RUIDO

Puede activar/desactivar el sistema de reducción de ruido automático. Pulse ◀ ▶ para seleccionar el ajuste deseado.

- **ACTIVADO:** Reducción de ruido automático
- **NO:** Sin reducción de ruido

### NOTA:

- Aplicar la reducción de ruido puede afectar la calidad de imagen.

# Menú de POSICIÓN

**Control remoto**

**Panel de control**

- Consulte “Navegación por el MENÚ” en la página 29.
- Consulte “Menú principal y sub-menú” en la página 30.

## POSICIÓN

(sólo S-VIDEO/VIDEO/COMPUTER/COMPONENT)  
 Puede mover la imagen proyectada para ajustarla con precisión. Pulse ◀▶ para moverla horizontalmente y ▲▼ para moverla verticalmente.

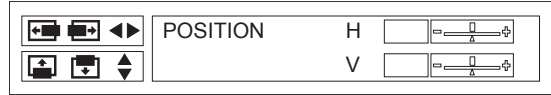

## TRAPECIO TIEMPO REAL

El proyector detecta su propio grado de inclinación y corrige la distorsión trapezoidal automáticamente.

- **NO:** Desactivado
- **ACTIVADO:** Activado

## TRAPECIO

El proyector detecta su propio grado de inclinación y corrige la distorsión trapezoidal automáticamente (**TRAPECIO TIEMPO REAL**). Sin embargo, la distorsión trapezoidal puede seguir afectando a las imágenes en algunos casos (p. ej., cuando el proyector está ligeramente inclinado y se corrige lentamente la inclinación de forma manual, o cuando la propia pantalla está inclinada). En tales casos, ajuste la opción “**TRAPECIO TIEMPO REAL**” a “**NO**” y corrija la distorsión trapezoidal vertical de forma manual.

Imagen	Funcionamiento

### NOTA:

- Puede corregir la distorsión en  $\pm 30$  grados respecto del plano vertical. Para mejorar la calidad de imagen, se recomienda instalar el proyector con un mínimo de distorsión.
- La distorsión de la pantalla de **Menú principal** no es corregible.
- El resultado de la corrección de trapecio afectará la relación de aspecto y el tamaño de imagen.
- Puede corregir la distorsión trapezoidal manualmente cuando la opción “**TRAPECIO TIEMPO REAL**” está ajustada a “**ACTIVADO**”.

Sin embargo, al conectar la alimentación, la corrección realizada se cancelará y la función “**TRAPECIO TIEMPO REAL**” volverá a activarse si la inclinación es diferente de la que había la última vez que se utilizó el proyector. Si corrige la distorsión trapezoidal manualmente cuando la opción “**TRAPECIO TIEMPO REAL**” está ajustada a “**NO**”, el proyector almacenará la cantidad de corrección en la memoria y la retendrá incluso si se desconecta la alimentación.

## RELOJ

(sólo COMPUTER)

Si tiene patrones de interferencia en la imagen proyectada, que se relaciona a veces con el ruido, puede minimizarlo pulsando ◀▶ para ajustar la frecuencia de reloj.

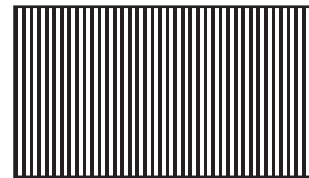

### NOTA:

- Si la frecuencia del reloj de puntos de la imagen que se proyecta es mayor que 100 MHz, el ajuste puede ser indiferente.
- Se debe ajustar **RELOJ** antes de ajustar **FASE RELOJ**.

## FASE RELOJ

(sólo COMPUTER/COMPONENT)

Si necesita ajustar más por la misma razón que para el ajuste de **RELOJ**, puede realizar un ajuste preciso del reloj. Pulse ◀▶ para ajustar.

### NOTA:

- Si la frecuencia del reloj de puntos de la imagen que se proyecta es mayor que 108 MHz, el ajuste puede ser indiferente.
- **FASE RELOJ** está disponible con señales **PC** y con la conexión **COMPONENTE** siguiente.

## ASPECTO

(sólo S-VIDEO/VIDEO/480i, 576i, 480p y 576p COMPONENT)

Puede cambiar la relación de aspecto manualmente cuando sea necesario. Pulse ◀▶ para cambiar entre las opciones.

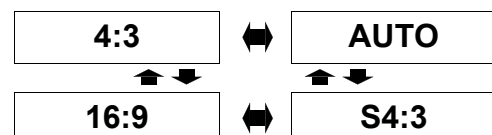

● **4:3**

La señal de entrada se proyecta sin ningún cambio.

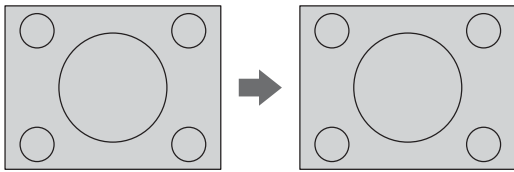

● **16:9**

La señal comprimida se proyecta con una relación de aspecto de 16:9.

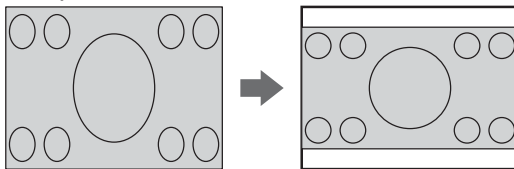

● **S4:3**

La señal de entrada se reduce a un 75% del tamaño original y se proyecta. El modo **S4:3** es efectivo al proyectar imágenes de formato 4:3 en una pantalla 16:9.

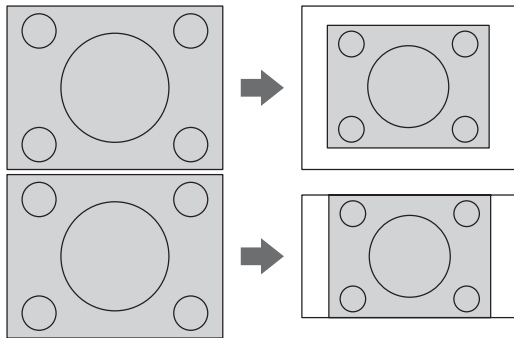

● **AUTO**

La señal S1, que contiene una señal de identificación, es detectada y la imagen se proyecta automáticamente con la relación de aspecto correcta.

**NOTA:**

- Si proyecta una imagen con una relación de aspecto no coincidente, la imagen puede distorsionarse o algunas porciones pueden resultar cortadas. Seleccione una relación de aspecto que coincida con la del autor de la imagen.
- El comando de tipos de **ASPECTO** no sólo se define mediante el método de entrada sino mediante las señales de entrada. "Lista de señales compatibles" en la página 46
- Si proyecta una imagen con derechos registrados aumentándola o distorsionándola mediante la función **ASPECTO** para uso comercial en un lugar público, como un restaurante u hotel, podría estar violando los derechos de propiedad intelectual del autor que están protegidos por las leyes sobre propiedad intelectual.

**Señales de vídeo S1**

- Las señales de vídeo S1 son un tipo de señal de vídeo que tienen una relación de aspecto de 16:9 y que incluyen una señal de detección. Esta señal de detección es emitida por algunas fuentes como, por ejemplo, los videograbadores de amplia visión.
- Cuando la opción "**ASPECTO**" está ajustada a "**AUTO**", el proyector reconoce la señal de detección y cambia automáticamente la relación de aspecto a 16:9.

**REDIMENSION**

(sólo S-VIDEO/VIDEO/COMPUTER/COMPONENT)  
 Cuando la resolución de la señal de entrada es inferior a la resolución del proyector, la señal se proyecta con la resolución del proyector. Puede desactivar la función **REDIMENSION** y proyectar la señal de entrada de menor resolución con su resolución original. Pulse ◀ ▶ para seleccionar el ajuste deseado.

- **ACTIVADO** Activado
- **NO** Desactivado

**NOTA:**

- Normalmente, el ajuste recomendado es **ACTIVADO**.
- Cuando se ajusta **REDIMENSION** a **ACTIVADO**, la señal de entrada de menor resolución puede proyectarse con una calidad más baja.

**Cuando se ajusta REDIMENSION a NO;**

- La imagen se proyecta a un tamaño menor y puede ser necesario ajustar **ZOOM** y **ENFOQUE** o ajustar la posición del proyector hacia adelante o hacia atrás.
- **ZOOM DIGITAL**, **TRAPECIO TIEMPO REAL**, **TRAPECIO** y **ÍNDICE-VENTANA** no están disponibles.

**BLOQUEO IMAGEN**

(sólo COMPUTER)  
 Si la imagen proyectada se deteriora, puede activar **BLOQUEO IMAGEN** para sincronizarla. Pulse ◀ ▶ para seleccionar la opción que desee.

- **NO** Desactivado
- **ACTIVADO** Activado

**Menú IDIOMA**

1. Pulse el botón MENU para visualizar la pantalla de menús.
  - Indica el idioma actualmente seleccionado
2. Seleccione el menú "IDIOMA" en el menú principal y, a continuación, pulse el botón ENTER.
3. Pulse el botón ▲ o ▼ para seleccionar un idioma y, a continuación, pulse el botón ENTER.

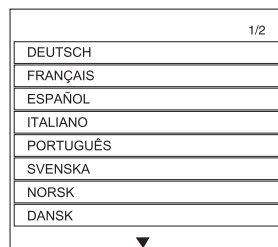

# Menú OPCIONES

## Control remoto

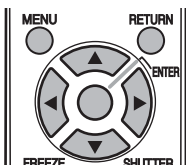

## Panel de control

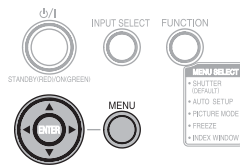

- Consulte “Navegación por el MENÚ” en la página 29.
- Consulte “Menú principal y sub-menú” en la página 30.

## GUÍA ENTRADA

Cuando se cambia la señal de entrada, en la esquina superior derecha de las imágenes proyectadas se visualiza información sobre la señal de entrada. Puede seleccionar la cantidad de información que se muestra sobre la señal de entrada.

Opciones	Función
NO	No se muestra información sobre la señal de entrada.
SIMPLE	Sólo se muestra el nombre de la señal de entrada.
DETALLE	Se muestra información detallada sobre la señal de entrada.

### NOTA:

- Si la opción “GUÍA ENTRADA” está ajustada a “DETALLE”, se muestra la pantalla de ayuda para conexión de una computadora cuando se selecciona **COMPUTER1** o **COMPUTER2** sin que el conector **COMPUTER1 IN** o **COMPUTER2 IN** esté recibiendo una señal. Si no desea que se muestre la pantalla de ayuda, ajuste la opción “GUÍA ENTRADA” a “SIMPLE” o “NO”.

## LOGO INICIAL

Puede activar/desactivar el logo que se muestra cuando enciende el proyector. Pulse ◀ ▶ para seleccionar la opción que desee.

- **ACTIVADO** Activado
- **NO** Desactivado

## BOTÓN DE FUNCIÓN

Puede asignar funciones que utilice con frecuencia al botón **FUNCIÓN** del proyector y utilizarlo como un práctico botón de acceso directo. Las funciones que se pueden asignar a este botón son “**OBTURACIÓN**”, “**AUTO AJUSTE**”, “**MODO IMAGEN**”, “**CONGELADO**” e “**ÍNDICE**”.

Utilice ◀ ▶ para seleccionar la función que desea asignar al botón **FUNCIÓN**..

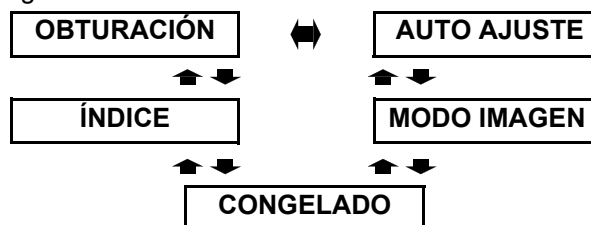

<b>OBTURACIÓN</b>	Activa la función de obturación Consulte “OBTURACIÓN” en la página 38
<b>AUTO AJUSTE</b>	Activa la función de corrección automática de posición Consulte “AUTO AJUSTE” en la página 37
<b>MODO IMAGEN</b>	Cambia el modo de imagen Consulte “MODO IMAGEN” en la página 32.
<b>CONGELADO</b>	Activa la función de congelación Consulte “Captura de imagen” en la página 26
<b>ÍNDICE</b>	Activa la función ÍNDICE-VENTANA Consulte “ÍNDICE-VENTANA” en la página 38

## SELECCIÓN COMPUTER2

Puede cambiar la función del terminal **COMPUTER2 IN/1 OUT**.

- **ENTRADA** **COMPUTER2 IN**
- **SALIDA** **COMPUTER1 OUT**

## ALIMENTACIÓN LÁMPARA

Esta opción cambia la luminosidad de la lámpara. Cuando se ajusta a “**ECONÓMICO**”, la luminosidad de la lámpara se reduce, pero el proyector consume menos energía y también se reduce el ruido. Esto ayuda a prolongar la vida útil de la lámpara. Si utiliza el proyector en salas pequeñas donde no se necesita una alta luminosidad, le recomendamos ajustar la opción “**ALIMENTACIÓN LÁMPARA**” a “**ECONÓMICO**”.

- **ESTÁNDAR** Modo normal
- **ECONÓMICO** Modo ECO

### NOTA:

- No es posible ajustar la opción “**ALIMENTACIÓN LÁMPARA**” cuando no se está recibiendo una señal.

## TIEMPO LÁMPARA

Puede comprobar durante cuánto tiempo la lámpara se ha utilizado.

### NOTA:

- **TIEMPO LÁMPARA** es un tema importante para el tiempo de sustitución de la lámpara. Consulte "Sustitución de la unidad de lámpara" en la página 43.

## TEMPORIZADOR APAGADO

Puede programar el temporizador de desconexión para que desconecte automáticamente la **ALIMENTACIÓN** del proyector si transcurre un cierto período de tiempo sin que se detecte ninguna señal. Pulse ◀ ▶ para seleccionar un período de entre 15 y 60 minutos a intervalos de 5 minutos.



## CONEXIÓN DIRECTA

Puede cambiar el modo en que se inicia el proyector cuando se conecta el **Cable de red eléctrica**. Pulse ◀ ▶ para seleccionar la opción que desee.

- **NO** El proyector se inicia en modo de espera o en modo de proyección. (El proyector se inicia en el mismo estado en que se encontraba en el momento en que se desconectó el cable de alimentación.)
- **ACTIVADO** El proyector se inicia en modo de proyección.

### NOTA:

- Cuando el proyector se inicia en modo de proyección, se puede omitir el paso de pulsar el botón **ALIMENTACIÓN**.

## PANEL CONTROL

Puede desactivar los botones del panel de control situado en el cuerpo del proyector. Pulse ◀ ▶ para seleccionar la opción que desee.

- **INVÁLIDO** Para desactivar los botones del panel de control. Se visualiza la pantalla de confirmación.
- **VÁLIDO** Para activar los botones del panel de control.

## AUTO AJUSTE

Puede desactivar la función **AUTO AJUSTE** para cuando se detecta la señal **COMPUTER**.

- **AUTO** Cuando el proyector detecta una señal **COMPUTER**, la posición de la imagen proyectada se ajusta automáticamente para **BÚSQUEDA SEÑAL**, **RELOJ** y **FASE RELOJ**.
- **BOTÓN** La posición de la imagen proyectada se ajusta para **RELOJ** y **FASE RELOJ** sólo cuando se pulsa el botón **AUTO AJUSTE**. Consulte "Control remoto" en la página 12.

### NOTA:

- Normalmente, el ajuste recomendado es **AUTO**.

## BÚSQUEDA SEÑAL

Puede desactivar el sistema de detección automática de señal.

- **ACTIVADO** Se detecta la señal de entrada de los terminales y se proyecta la imagen.
- **NO** Desactivado

### NOTA:

- La función **BÚSQUEDA SEÑAL** no está disponible durante la proyección de señales de entrada.
- Normalmente, el ajuste recomendado es **ACTIVADO**.

## INSTALACIÓN

Cuando instale el proyector, seleccione el método de proyección de acuerdo con la posición del proyector. Pulse ◀ ▶ para cambiar entre las opciones. Consulte "Método de proyección" en la página 18.

<b>FRONTAL/MESA</b>	Configuración en mesa/suelo y proyección frontal
<b>FRONTAL/TECHO</b>	Montaje en techo y proyección frontal
<b>RETRO/MESA</b>	Configuración en mesa/suelo y retroproyección
<b>RETRO/TECHO</b>	Montaje en techo y retroproyección

## Menú OPCIONES

### ALTITUD

Si se utiliza el proyector a gran altitud, la opción **ALTITUD** debe ajustarse a **ACTIVADO** para que el ventilador funcione a alta velocidad. Pulse ◀ ▶ para seleccionar la opción que desee.

- **NO** Velocidad de ventilador baja.
- **ACTIVADO** Velocidad de ventilador alta.

#### NOTA:

- A 1 400 m (4 593 ft) por encima del nivel del mar, el ajuste debe ser **ACTIVADO**.
- El nivel de ruido que el ventilador produce depende del ajuste **ALTITUD**.

### RGB/YPbPr

(sólo 480i, 576i, 480p, 576p, 1080/60i, 1080/50i, 720/60p y VGA480)

Determina la señal que se recibe en el conector **COMPUTER1 IN** y **COMPUTER2 IN/1 OUT**.

Normalmente, seleccione "**AUTO**". La opción **RGB** o **YPbPr** se selecciona automáticamente en función del estado de la señal de sincronización.

Si una imagen no se proyecta correctamente, seleccione "**RGB**" o "**YPbPr**" según el tipo de señal de entrada.

- **AUTO** automáticamente
- **RGB** RGB
- **YPbPr** YPbPr

### VOLUMEN

Puede ajustar el volumen del sonido que se emite a través el altavoz incorporado del proyector y desde el conector **VARIABLE AUDIO OUT**.

### AJUSTE AVANZADO

Puede realizar ajustes más detallados para diversos elementos.

#### ■ ÍNDICE-VENTANA

#### ■ OBTURACIÓN

#### ■ DISEÑO MENÚ

Puede cambiar el color de fondo del menú. Pulse ◀ ▶ para seleccionar la opción que desee.

TIPO1	Negro semitransparente
TIPO2	Azul sólido
TIPO3	Azul oscuro semitransparente

#### ■ MODO SXGA

(sólo COMPUTER SXGA)

Puede cambiar el ajuste entre **SXGA** y **SXGA+** (la opción más grande). Pulse ◀ ▶ para seleccionar la opción que desee.

#### ■ MODO XGA

(sólo COMPUTER XGA)

Puede cambiar el ajuste entre **XGA** y **WXGA** (la opción más ancha). Pulse ◀ ▶ para seleccionar la opción que desee.

#### ■ PIZARRA

Puede excluir la **PIZARRA** de los elementos de menú de la opción **MODO IMAGEN** del menú **IMAGEN**. Pulse ◀ ▶ para seleccionar la opción que desee.

- **ACTIVADO** Para incluir la **PIZARRA** en los elementos de menú.
- **NO** Para excluir la **PIZARRA** de los elementos de menú.

#### ■ COLOR FONDO

Puede elegir una pantalla **AZUL** o **NEGRO** cuando no esté entrando ninguna señal al proyector. Pulse ◀ ▶ para seleccionar la opción que desee.

# Menú SEGURIDAD

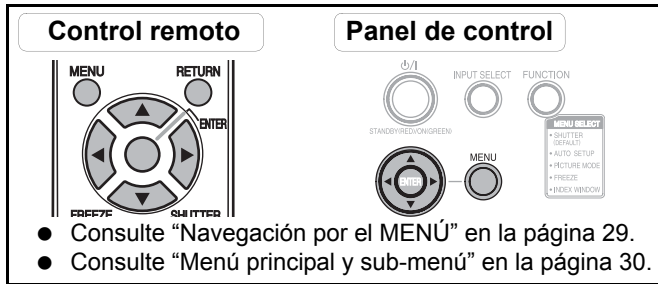

- Consulte "Navegación por el MENÚ" en la página 29.
- Consulte "Menú principal y sub-menú" en la página 30.

## Cómo acceder al menú SEGURIDAD

Cada vez que intente acceder al menú **SEGURIDAD**, se le pedirá que introduzca una contraseña.

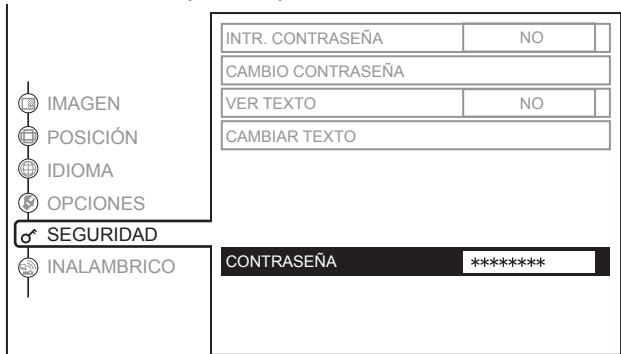

Si intenta acceder al menú **SEGURIDAD** sin haber establecido una contraseña propia, realice la operación que se describe a continuación para introducir la contraseña predeterminada de fábrica.

- Pulse **▲▶▼◀▲▶▼◀** y **ENTRAR**.

## Después de cambiar la contraseña

Si accede al menú **SEGURIDAD** después de cambiar la contraseña por una propia en el menú **CAMBIO CONTRASEÑA**, introduzca la nueva contraseña.

### NOTA:

- La contraseña predeterminada de fábrica se mantiene válida hasta que se cambia la contraseña en el menú **CAMBIO CONTRASEÑA**.
- Cuando se introduce la contraseña, los caracteres de la misma se visualizan como asteriscos en el campo de introducción.

## INTR. CONTRASEÑA

Si activa el sistema de seguridad, se le pedirá que introduzca la contraseña para iniciar el modo de proyección. A menos que introduzca la contraseña correcta, todos los botones quedarán inhabilitados, excepto el botón **ALIMENTACIÓN**.

- **NO** Desactivado
- **ACTIVADO** Activado

### NOTA:

- Al activar el sistema de seguridad, asegúrese de cambiar la contraseña por una propia para mayor seguridad.
- La contraseña predeterminada de fábrica se mantiene válida hasta que se cambia la contraseña en el menú **CAMBIO CONTRASEÑA**.

## CAMBIO CONTRASEÑA

Puede cambiar la contraseña por una propia.

1. Puede pulsar una serie de hasta 8 botones para introducir la contraseña; puede utilizar los botones **▲▼◀▶**.
2. Pulse **ENTRAR**.
3. Pulse exactamente la misma serie de botones que introdujo en el cuadro de contraseña **NUEVO** para confirmarla.
  - Si la serie de botones es incorrecta, se le pedirá que vuelva a introducirla.
4. Pulse **ENTRAR**.

### NOTA:

- Cuando se introduce la contraseña, los caracteres de la misma se visualizan como asteriscos en el campo de introducción.

## VER TEXTO

Puede introducir un texto, como el nombre o la URL de su compañía, para que se visualice permanentemente en la parte inferior de la imagen proyectada.

- **NO** Desactivado
- **ACTIVADO** Activado

## CAMBIAR TEXTO

Puede introducir un texto de hasta 22 caracteres de largo para **VER TEXTO**.

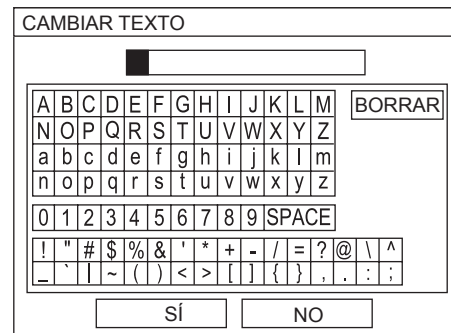

1. Utilice **▲▼◀▶** para especificar la posición del carácter que desee.
2. Pulse **ENTRAR**.
  - El carácter seleccionado aparecerá en el cuadro **CAMBIAR TEXTO**.
3. Repita este procedimiento hasta introducir el texto completo.
  - Seleccione **BORRAR** para borrar el último carácter introducido y, a continuación, pulse **ENTRAR**.
4. Seleccione **SÍ** y pulse **ENTRAR** para establecer el texto introducido.
  - Seleccione **NO** o pulse los botones **MENÚ/VOLVER** para volver al menú anterior.

# Menú WIRELESS (sólo para el PT-LB51NTU)

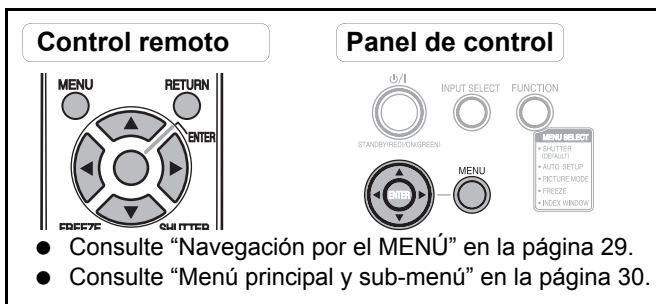

## NOTA:

- Para instrucciones más detalladas, consulte el contenido del **CD-ROM** suministrado con el proyector.

## Elementos del menú RED

En el menú **INALÁMBRICO**, los siguientes elementos están disponibles.

- **RED**
- **CAMB. NOMBRE**
- **INTR. CONTRASEÑA**
- **CAMBIO CONTRASEÑA**
- **CONTROL WEB**
- **MODO LIVE INTERRUMPIDO**
- **ESTADO**
- **INICIALIZAR**



# Indicadores TEMP, LÁMPARA

## Cómo solucionar los problemas indicados

Si ocurre algún problema en el proyector, los indicadores **TEMP** y **LÁMPARA** le informarán del problema. Solucione los problemas indicados como se describe a continuación.

1. Compruebe el estado de todos los indicadores y del proyector, y apague el proyector de forma correcta.
2. Determine la causa del problema observando el estado de los indicadores **TEMP** y **LÁMPARA**.
3. Siga las instrucciones para cada una de las indicaciones siguientes y solucione el problema.
4. Encienda el proyector correctamente y verifique que el indicador no está indicando ya ningún problema.

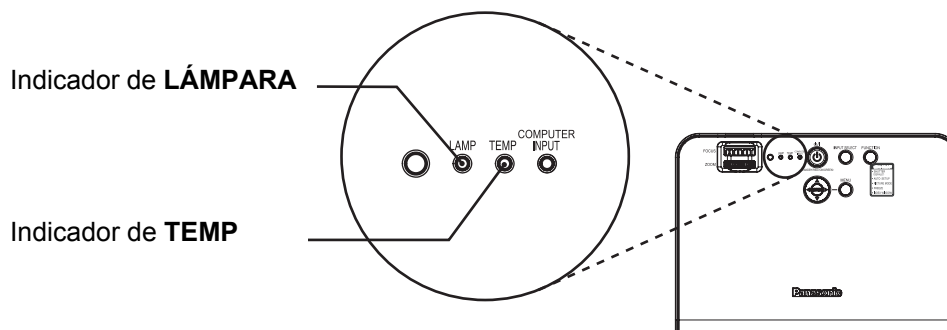

### NOTA:

- Si no encuentra ningún problema o el problema persiste, no encienda el proyector. Póngase en contacto con un centro de servicio técnico autorizado.

### Indicador **LÁMPARA**

<b>Indicador</b>	● Iluminado en <b>ROJO</b>	● Parpadeando en <b>ROJO</b>		
<b>Problema</b>	El <b>TIEMPO LÁMPARA</b> ha alcanzado las 1800 horas.		Falla en los circuitos de la <b>LÁMPARA</b> o funcionamiento anormal o daños en <b>Unidad de lámpara</b> .	
<b>Causa</b>	La <b>Unidad de lámpara</b> se agotará pronto y deberá ser reemplazada.	Se ha vuelto a conectar la <b>ALIMENTACIÓN</b> antes de que la <b>Unidad de lámpara</b> se haya enfriado lo suficiente.	Falla en los circuitos de la <b>LÁMPARA</b> función anormal.	La <b>Unidad de lámpara</b> está dañada.
<b>Acción correctiva</b>	Consulte “Sustitución de la unidad de lámpara” en la página 43.	Permita que la <b>Unidad de lámpara</b> se enfríe y, a continuación, conecte la <b>ALIMENTACIÓN</b> .	Póngase en contacto con un centro de servicio técnico autorizado.	Consulte “Sustitución de la unidad de lámpara” en la página 43.

### Indicador **TEMP**

<b>Indicador</b>	● Iluminado en <b>ROJO</b> y proyectando. ● Parpadeando en <b>ROJO</b> y la <b>ALIMENTACIÓN</b> desconectada.		
<b>Problema</b>	La temperatura dentro y/o fuera del proyector es anormalmente alta.		
<b>Causa</b>	Las aberturas de ventilación están obstruidas.	La temperatura ambiente es demasiado alta.	El proyector se encuentra a gran altitud (a más de 1400 m).
<b>Acción correctiva</b>	Retire las obstrucciones de las aberturas de ventilación o despeje el espacio alrededor del proyector.	Instale el proyector en un lugar con temperatura controlada. Consulte “Especificaciones” en la página 50.	Encienda el proyector* <sup>1</sup> y ajuste la opción <b>ALTITUD</b> a <b>ACTIVADO</b> . Consulte “ALTITUD” en la página 38.

\*1. Cuando se encuentre a una altitud elevada, el proyector sólo funcionará durante 2 minutos si el ajuste es **NO**.

# Cuidados y sustitución

## Limpieza del proyector

### Antes de limpiar el proyector

- Desconecte la clavija de alimentación de la toma de corriente.
- Desenchufe todos los cables del proyector.

### Limpieza de la superficie exterior del proyector

Limpe la suciedad y el polvo cuidadosamente con un paño suave.

- Si se hace difícil quitar la suciedad, empape un paño con detergente neutro diluido en agua, escurra bien el paño y limpie el proyector. Seque el proyector con un paño seco.
- Si utiliza una toallita tratada químicamente, siga las instrucciones que se suministran con ella.

### Limpieza de la lente

Limpe la suciedad cuidadosamente con un paño sin pelusa.

- Asegúrese de que no queda suciedad ni polvo en la superficie de la lente. Se verá agrandado y proyectado en la pantalla.

### Limpieza del filtro de aire

Si el filtro de aire se obstruye con polvo, la temperatura interna del proyector aumentará, el indicador **TEMP** se iluminará y se desconectará la alimentación del proyector (el indicador **TEMP** parpadeará cuando se desconecte la alimentación). El filtro de aire debe limpiarse cada 100 horas de uso.

**Utilice una aspiradora para quitar el polvo acumulado.**

Cubierta del filtro de aire

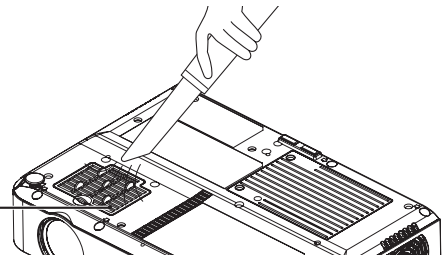

#### NOTA:

- Si no puede eliminar el polvo con una aspiradora, desmonte el filtro de aire y sumérjalo en agua; a continuación, lávelo a mano para quitar el polvo. Asegúrese de instalar el filtro de aire una vez que se haya secado.
- No utilice detergente para lavar el filtro de aire.
- Si no logra eliminar el polvo tras la limpieza, significará que ha llegado el momento de sustituir el filtro de aire. Consulte a su distribuidor. Asimismo, si tiene que sustituir la lámpara, sustituya también el filtro de aire al mismo tiempo.

## Sustitución del filtro de aire

### Antes de limpiar la Filtro de aire

- Desconecte la clavija de alimentación de la toma de corriente.

### Procedimiento de sustitución

1. Invierta cuidadosamente el proyector.
2. Desmonte la **Cubierta del filtro de aire**.
3. Sustituya el filtro de aire y, a continuación, instale la cubierta del filtro de aire.

Cubierta del filtro de aire

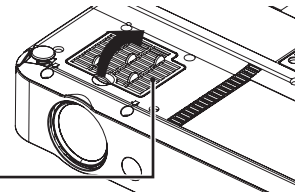

Filtro de aire

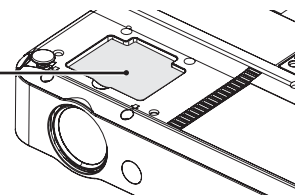

#### NOTA:

- Asegúrese de instalar el filtro de aire antes de utilizar el proyector. Si se utiliza el proyector sin haber instalado el filtro de aire, podrán entrar partículas extrañas y polvo en el interior del proyector, causando problemas de funcionamiento.

## Sustitución de la unidad de lámpara

### Antes de limpiar la Unidad de lámpara

- Desconecte la clavija de alimentación de la toma de corriente.
- Asegúrese de que la **Unidad de lámpara** y sus alrededores se han enfriado suficientemente.
- Prepare un destornillador Phillips.
- Póngase en contacto con el centro de servicio técnico autorizado para adquirir una **Unidad de lámpara** (ET-LB50) de reemplazo.
- Si el proyector está montado en el techo, no trabaje directamente debajo del proyector ni acerque su cara al proyector.

#### NOTA:

- Antes de sustituir la unidad de lámpara, deje que se enfríe para evitar el riesgo de quemaduras, daños y otros peligros.
- No intente sustituir la unidad de lámpara por una unidad de lámpara no autorizada.



### Cuándo sustituir la Unidad de lámpara

La **Unidad de lámpara** es un producto fungible. Aun cuando no se haya alcanzado el término de la vida útil de la bombilla, la luminosidad de la lámpara disminuirá gradualmente. Por lo tanto, la lámpara debe sustituirse periódicamente.

El intervalo de sustitución normal de la lámpara es de 2000 horas, pero es posible que sea necesario sustituir la lámpara antes debido a variables tales como las características particulares de cada lámpara, las condiciones de uso y el entorno de instalación.

Se recomienda realizar los preparativos necesarios para la sustitución de la lámpara con la debida antelación.

Cuando se alcancen las 2000 horas de uso, la lámpara se apagará automáticamente al cabo de aproximadamente 10 minutos, ya que el riesgo de explosión aumenta significativamente una vez transcurrido este período.

Indicación	En pantalla 	Indicador <b>LÁMPARA</b> 
<b>Sobre 2800 horas</b>	"LÁMPARA DE RECAMBIO" se muestra en la parte superior izquierda de la pantalla durante 30 segundos.	
<b>Sobre 3000 horas</b>	Se visualiza mensaje "LÁMPARA DE RECAMBIO" en la parte superior izquierda de la pantalla, y permanece en la pantalla hasta que usted responda. Para borrar la pantalla inmediatamente, pulse cualquier botón.	Se ilumina en <b>ROJO</b> .

#### NOTA:

- Las horas de uso mencionadas anteriormente corresponden a cuando la opción "**ALIMENTACIÓN LÁMPARA**" del menú "**OPCIONES**" está ajustada a "**ESTÁNDAR**" y a cuando la opción "**MODO AI**" del menú "**IMAGEN**" está ajustada a "**NO**". Si se ajusta la opción "**ALIMENTACIÓN LÁMPARA**" a "**ECONÓMICO**", o la opción "**MODO AI**" a "**ACTIVADO**", se puede prolongar la vida útil de la lámpara.
- Aun cuando el intervalo de sustitución normal es de 2000 horas, este período de tiempo no está cubierto por la garantía.

### Procedimiento de sustitución

#### NOTA:

- Si el tiempo de uso de la lámpara ha excedido las 2000 horas (cuando la opción "**ALIMENTACIÓN LÁMPARA**" está ajustada a "**ESTÁNDAR**" y cuando la opción "**MODO AI**" está ajustada a "**NO**"), el proyector cambiará al modo de espera al cabo de aproximadamente 10 minutos de funcionamiento. En este caso, los pasos **7** a **12** deben completarse en el transcurso de 10 minutos.

1. Desconecte el **Cable de red eléctrica** del proyector (Consulte "Cable de alimentación" en la página 22) y compruebe que el área alrededor de la **Unidad de lámpara** se ha enfriado.

## Cuidados y sustitución

- Utilice un destornillador Phillips para aflojar los **tornillos de fijación de la cubierta de la unidad de lámpara** situados en la parte inferior del proyector y, a continuación, desmonte la **Cubierta de unidad de lámpara**.

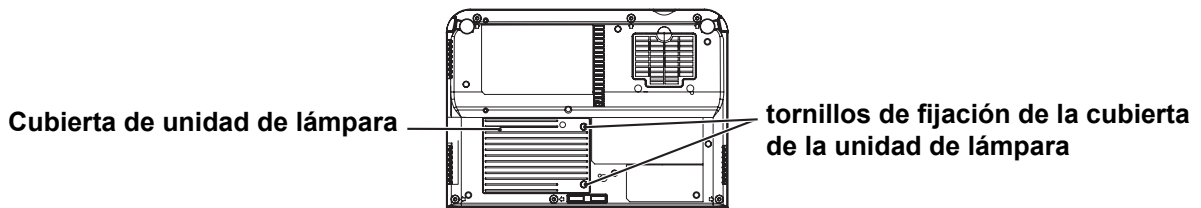

- Utilice un destornillador Phillips para aflojar los dos **tornillos de fijación de la cubierta de la unidad de lámpara** hasta que giren libremente. Luego, tome la **Unidad de lámpara** por las asas y retire la **Unidad de lámpara** cuidadosamente del proyector.

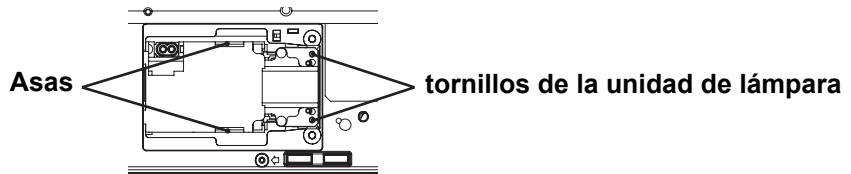

- Instale la nueva **Unidad de lámpara** asegurándose de que la dirección de inserción es la correcta y, a continuación, utilice un destornillador Phillips para apretar los **tornillos de la unidad de lámpara** de forma segura.
  - Al instalar la nueva **Unidad de lámpara**, asegúrese de empujarla hacia dentro en los puntos (A) y (B).

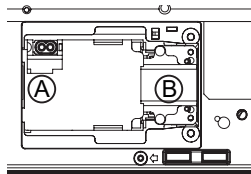

- Instale la **Cubierta de unidad de lámpara** y, a continuación, utilice un destornillador Phillips para apretar los **tornillos de fijación de la cubierta de la unidad de lámpara** de forma segura.

### NOTA:

- Asegúrese de instalar la **Unidad de lámpara** y la **Cubierta de unidad de lámpara** de forma segura. Si no están instalados firmemente, se puede poner en funcionamiento el circuito de protección de forma que no pueda activarse la alimentación.

- Conecte el **Cable de red eléctrica**.
- Pulse el botón **ALIMENTACIÓN** para que la imagen se proyecte en la pantalla.

### NOTA:

- Si la opción "**CONEXIÓN DIRECTA**" del menú "**OPCIONES**" está ajustada a "**ACTIVADO**", la proyección comenzará cuando se conecte el **Cable de red eléctrica**. Consulte "**CONEXIÓN DIRECTA**" en la página 37.

- Pulse el botón **MENÚ** para visualizar la pantalla de menú y, a continuación, pulse el botón ▲ o ▼ para seleccionar el menú "**OPCIONES**".
- Pulse el botón **ENTRAR** y, a continuación, pulse el botón ▲ o ▼ para seleccionar "**TIEMPO LÁMPARA**".
- Pulse y sostenga el botón **ENTRAR** durante aproximadamente 3 segundos.
  - Aparece la pantalla "**TIEMPO LÁMPARA**".

### NOTA:

- Pulse cualquier botón, excepto el botón **ALIMENTACIÓN**, para cerrar la pantalla "**TIEMPO LÁMPARA**".

- Pulse el botón **ALIMENTACIÓN** para desconectar la alimentación.
- Desconecte el cable de alimentación sólo una vez que el botón **ALIMENTACIÓN** del proyector se haya iluminado de color rojo.
  - Esto pone el tiempo acumulado de uso de la lámpara en "0".

# Localización y solución de problemas

Si algún problema persiste, póngase en contacto con su proveedor.

Problema	Causa	Página de referencia
La alimentación no se enciende.	● El cable de alimentación puede no estar conectado.	22
	● No hay suministro eléctrico en la toma de red.	22
	● <b>TEMP</b> está iluminado o parpadea.	41
	● <b>LÁMPARA</b> está iluminado o parpadea.	41
	● La cubierta de la unidad de lámpara no se ha instalado correctamente.	43
No aparece ninguna imagen.	● Los interruptores de circuito se han activado.	-
	● La fuente de entrada de señal de vídeo puede que no esté conectada a la terminal correctamente.	21
	● El ajuste de selección de entrada puede que no sea correcto.	26
	● El ajuste de <b>BRILLO</b> puede estar al mínimo.	32
La imagen está deformada.	● La función <b>OBTURACIÓN</b> puede estar en uso.	26
	● Puede que no se haya ajustado correctamente el enfoque de la lente.	24
	● Puede que el proyector no esté a la distancia correcta de la pantalla.	16
	● Puede que la lente esté sucia.	42
El color es pálido o grisáceo.	● Puede que el proyector esté demasiado inclinado.	24
	● Los ajustes <b>COLOR</b> o <b>TINTE</b> pueden ser incorrectos.	32
El altavoz interno no emite sonido.	● La fuente de entrada que está conectada al proyector puede que no esté ajustada correctamente.	30
	● Es posible que la fuente de señales de audio no esté conectada correctamente.	20
	● Puede haber un cable conectado al terminal <b>VARIABLE AUDIO OUT</b> .	15
Los botones de control del proyector no funcionan.	● Es posible que el volumen esté ajustado al nivel mínimo.	28
	● La opción <b>PANEL CONTROL</b> del menú <b>OPCIONES</b> está invalidada. Si no puede controlar el proyector con el <b>Control remoto</b> mientras la opción <b>PANEL CONTROL</b> está invalidada, pulse el botón <b>MENÚ</b> durante 2 segundos al mismo tiempo que pulsa el botón <b>ENTRAR</b> .	37
El Control remoto no funciona.	● Las baterías pueden estar agotadas.	-
	● Puede que las baterías no estén correctamente insertadas.	12
	● Puede que el receptor de señal del control remoto en el proyector esté obstruido.	25
La imagen no se muestra correctamente.	● La unidad de control remoto puede estar fuera del rango de funcionamiento.	25
	● El formato de señal ( <b>SISTEMA DE TV</b> ) puede que no se haya ajustado correctamente.	33
	● Puede que haya un problema con el VCR u otra fuente de señal.	-
La imagen desde el ordenador no aparece.	● Se está introduciendo una señal que no es compatible con el proyector.	46
	● Es posible que el cable sea más largo que el cable opcional.	-
	● La salida de vídeo externa del portátil puede que sea incorrecta. (Puede cambiar los ajustes de salida externa pulsando las teclas [Fn] + [F3] o [Fn] + [F10] simultáneamente. El método real varía dependiendo del tipo de computadora; consulte la documentación suministrada con la computadora para obtener más detalles.)	49
	● Si uno de los indicadores <b>COMPUTER INPUT</b> está apagado, es posible que las señales de vídeo no se emitan desde la computadora.	14
	● El ajuste de <b>SELECCIÓN COMPUTER2</b> en el menú <b>OPCIONES</b> no es correcto.	36

# Información técnica

## Lista de señales compatibles

Modo	Resolución de exhibición (puntos) <sup>*1</sup>	Frecuencia de barrido		Frecuencia del reloj de puntos (MHz)	Calidad de imagen <sup>*2</sup>	Redimension <sup>*3</sup>	Terminales
		H (kHz)	V (kHz)				
NTSC/NTSC 4.43/ PAL-M/PAL60	720 × 480i	15,7	59,9		A	SÍ	VÍDEO/S-VIDEO
PAL/PAL-N/SECAM	720 × 576i	15,6	50,0		A	SÍ	
480i	720 × 480i	15,7	59,9	13,5	A	SÍ	COMPONENTE/ COMPUTER
576i	720 × 576i	15,6	50,0	13,5	A	SÍ	
480p	720 × 483	31,5	59,9	27,0	A	SÍ	
576p	720 × 576	31,3	50,0	27,0	A	SÍ	
1080/60i	1920 × 1080i	33,8	60,0	74,3	A		
1080/50i	1920 × 1080i	28,1	50,0	74,3	A		
720/60p	1280 × 720	45,0	60,0	74,3	A		
VGA400	640 × 400	31,5	70,1	25,2	A	SÍ	
	640 × 400	37,9	85,1	31,5	A	SÍ	COMPUTER
VGA480 <sup>*4</sup>	640 × 480	31,5	59,9	25,2	A	SÍ	
	640 × 480	35,0	66,7	30,2	A	SÍ	
	640 × 480	37,9	72,8	31,5	A	SÍ	
	640 × 480	37,5	75,0	31,5	A	SÍ	
	640 × 480	43,3	85,0	36,0	A	SÍ	
SVGA	800 × 600	35,2	56,3	36,0	A	SÍ	
<sup>*4</sup>	800 × 600	37,9	60,3	40,0	A	SÍ	
	800 × 600	48,1	72,2	50,0	A	SÍ	
	800 × 600	46,9	75,0	49,5	A	SÍ	
	800 × 600	53,7	85,1	56,3	A	SÍ	
MAC16	832 × 624	49,7	74,6	57,3	A	SÍ	
XGA <sup>*4</sup>	1024 × 768	48,4	60,0	65,0	AA		
	1024 × 768	56,5	70,1	75,0	AA		
	1024 × 768	60,0	75,0	78,8	AA		
	1024 × 768	68,7	85,0	94,5	AA		
	1024 × 768i	35,5	87,0	44,9	AA		
MXGA	1152 × 864	64,0	71,2	94,2	A		
	1152 × 864	67,5	74,9	108,0	B		
	1152 × 864	76,7	85,0	121,5	B		
MAC21	1152 × 870	68,7	75,1	100	B		
MSXGA <sup>*4</sup>	1280 × 960	60,0	60,0	108,0	B		
SXGA <sup>*4</sup>	1280 × 1024	64,0	60,0	108,0	B		
	1280 × 1024	80,0	75,0	135,0	B		
	1280 × 1024	91,1	85,0	157,5	B		
SXGA+ <sup>*4</sup>	1400 × 1050	64,0	60,0	108,0	B		
<sup>*4</sup>	1400 × 1050	65,1	59,9	122,4	B		
UXGA60 <sup>*4</sup>	1600 × 1200	75,0	60,0	162,0	B		
WXGA <sup>*5</sup>	1280 × 768	47,8	59,9	79,5	A		
<sup>*4</sup>	1280 × 800	49,7	59,8	83,5	A		
<sup>*4</sup>	1440 × 900	55,9	59,9	106,5	A		

\*1. La "i" después de la resolución indica una señal entrelazada.

\*2. Los siguientes símbolos se utilizan para indicar la calidad de la imagen.

AA Se puede obtener máxima calidad de imagen.

A Las señales son convertidas por el circuito de procesamiento de imagen antes de que se proyecte la imagen.

B Se produce una cierta pérdida de datos para facilitar la proyección.

\*3. Las señales marcadas "SÍ" son compatibles con la función "REDIMENSION". Consulte "REDIMENSION" en la página 35.

\*4. Señales que son compatibles con la función "BLOQUEO IMAGEN". Consulte "BLOQUEO IMAGEN" en la página 35.

\*5. Señales que son compatibles con la norma CVT.

## Terminal en serie

El conector en serie que se encuentra ubicado en el panel de conectores del proyector se ajusta a la especificación de interfaz RS-232C, de forma que el proyector pueda controlarse mediante una computadora personal que esté conectada a este conector.

### Conexión

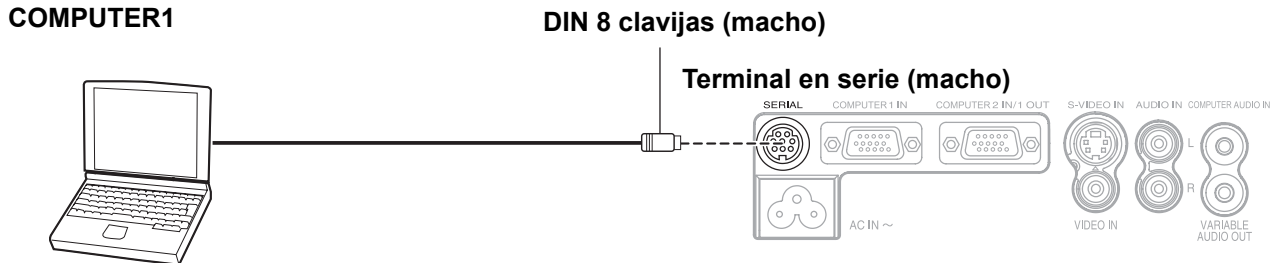

### Asignación de clavijas y nombres de señales

	Núm. de clavijas	Nombre de señal	Contenido
	① ② ⑥		Conectado internamente
	③	RXD	Datos recibidos
	④	GND	Tierra
	⑤	TXD	Datos transmitidos
	⑦ ⑧		NC

### Ajuste de comunicaciones

Nivel de señal	RS-232C	Cantidad de caracteres	8 bits
Método de sincronización	Asíncrono	Bit de parada	1 bit
Tasa de baudios	9 600 bps	Parámetro X	Ninguno
Paridad	Ninguno	Parámetro S	Ninguno

### Formato básico

STX	Comando	:	Parámetro	ETX
Byte de comienzo (02h)	3 bytes	1 byte	1 byte – 4 bytes	Finalización (03h)

Los datos enviados desde la computadora comenzarán con STX y continuarán con Comando, Parámetro y terminarán con ETX. Puede añadir el parámetro necesario.

- El proyector no puede recibir ningún comando por aproximadamente 10 segundos después de que se ha encendido la lámpara y por aproximadamente 1 segundo después de haberse detenido el ventilador de enfriamiento y el proyector ha vuelto al modo de espera (aproximadamente 90 segundos después de que se ha apagado el indicador).  
Asegúrese de esperar hasta que el tiempo mencionado anteriormente haya transcurrido antes de enviar el comando.
- Si envía múltiples comandos, verifique que se haya recibido respuesta del proyector para un comando antes de enviar el siguiente comando.
- Cuando se envía un comando que no requiere parámetros, no son necesarios los dos puntos (:).
- Si la computadora personal envía un comando incorrecto, el proyector enviará el comando "ER401" a la computadora personal.

## Información técnica

### ■ Especificaciones del cable

(Cuando se conecta a una computadora personal)

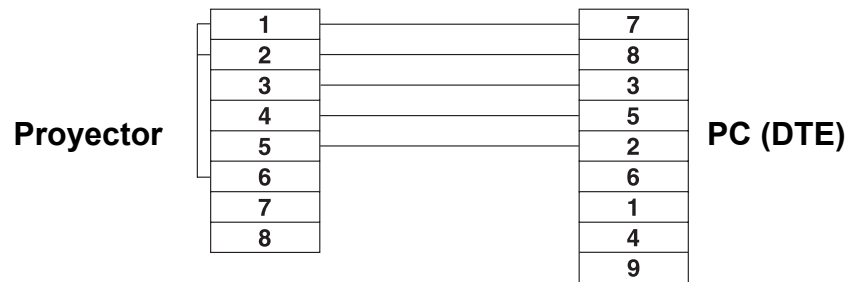

### ■ Comandos de control

Comando	Contenidos de control	Observaciones
<b>PON</b>	Encendido	En el modo de espera, se ignoran todos los comandos excepto el comando PON. ● El comando PON se ignora durante el control SÍ de la lámpara.
<b>POF</b>	Desconexión	Si se recibe un comando PON mientras está funcionando el ventilador de enfriamiento después de que la lámpara ha sido apagada, la lámpara no se enciende de nuevo inmediatamente, a fin de proteger la lámpara.
<b>AVL</b>	Volumen	Parámetro 000 - 063 (Valor de ajuste 0 - 63)
<b>IIS</b>	SERIAL	Parámetro: VID = VÍDEO RG1 = COMPUTER1 NWP = INALAMBRICO (sólo PT-LB51NTU)
<b>Q\$S</b>	Consulta de condición de lámpara	Devolver la llamada 0 = En espera 1 = Control SÍ de lámpara activo
<b>OSH</b>	OBTURACION	Apaga temporalmente la proyección. Envíe el comando para cambiar entre SÍ y NO. No envíe el comando consecutivamente. Si se envía un comando distinto de "OSH" al proyector mientras la función de obturación está activada, el proyector envía el comando "ER401" a la computadora y la función de obturación se desactiva.



## Guía de conexión a una computadora

Puede conmutar las señales que se emiten desde el terminal **COMPUTER1 OUT** pulsando una combinación de teclas en la computadora. La combinación de teclas que se debe pulsar depende de la marca de la computadora. Si se seleccionan los terminales de la computadora que no tienen señales mientras la **GUÍA ENTRADA** está ajustada a **DETALLE**, se visualiza la guía de conexión a una computadora.

Fabricante	Combinación de teclas	Fabricante	Combinación de teclas	Fabricante	Combinación de teclas
Panasonic NEC	<b>Fn</b> + <b>F3</b>	TOSHIBA SHARP HP	<b>Fn</b> + <b>F5</b>	IBM SONY	<b>Fn</b> + <b>F7</b>
				Apple	<b>F7</b>
FUJITSU	<b>Fn</b> + <b>F10</b>	EPSON DELL	<b>Fn</b> + <b>F8</b>	Otros	<b>Fn</b> + 

### NOTA:

- La guía de conexión a una computadora desaparece al cabo de 5 minutos.
- Para obtener información más detallada, consulte las instrucciones suministradas con las computadoras.

## Especificaciones

<b>Suministro de energía</b>		AC 100 - 240 V 50 Hz/60 Hz
<b>Consumo de energía</b>		240 W Durante modo de espera (con el ventilador apagado): 4 W
<b>Amperios</b>		2,8 A – 1,3 A
<b>Panel LCD</b>	<b>Tamaño de panel (diagonal)</b>	Tipo 0,6 (15,24 mm)
	<b>Relación de aspecto</b>	4 : 3
	<b>Método de exhibición</b>	3 paneles transparentes LCD (RGB)
	<b>Método de accionamiento</b>	Método de matriz activa
	<b>Píxeles</b>	PT-LB51NTU/PT-LB51U: 786 432 (1 024 × 768) × 3 paneles PT-LB51SU: 480 000 (800 × 600) × 3 paneles
<b>Lente</b>		Zoom manual (1 - 1,2 ×)/Enfoque manual F 1,6 - 1,9, f 18,8 mm - 22,6 mm
<b>Lámpara</b>		Lámpara UHM (165 W)
<b>Luminosidad*1</b>		2 000 lm
<b>Ambiente de funcionamiento</b>		Temperatura 0 °C - 40 °C (32 °F - 104 °F) Cuando la opción <b>ALTITUD</b> (página 38) está ajustada a Sí: 0 °C - 35 °C (32 °F - 95 °F) Humedad 20% – 80% (sin condensación)
<b>Frecuencia de barrido*2 (para señal RGB)</b>	<b>Frecuencia de barrido horizontal</b>	15 kHz – 91 kHz
	<b>Frecuencia de barrido vertical</b>	50 Hz – 85 Hz
	<b>Frecuencia de reloj de puntos</b>	Menos de 100 MHz
<b>COMPONENTE (YPBPR)</b>		480i, 480p, 576i, 576p, 720/60p, 1080/50i, 1080/60i,
<b>Sistema de color</b>		7 (NTSC/NTSC 4.43/PAL/PAL-M/PAL-N/PAL60/SECAM)
<b>Tamaño de proyección</b>		33" - 300" (838,2 mm - 7 620 mm)
<b>Distancia de proyección</b>		PT-LB51NTU/PT-LB51U: 1,1 m - 11,1 m (3'7" - 36'5") PT-LB51SU: 1,1 m - 10,9 m (3'7" - 35'9")
<b>Desplazamiento del eje óptico</b>		6:1 (fijo)
<b>Relación de aspecto de pantalla</b>		4 : 3
<b>Instalación</b>		FRONTAL/MESA, FRONTAL/TECHO, RETRO/MESA, RETRO/TECHO (Método de selección de menú)
<b>Altavoz</b>		1 unidad 4 cm × 2 cm, ovalado
<b>Volumen de salida útil máximo</b>		1,0 W

\*1. La medida, las condiciones de medición y el método de anotación cumplen todos con las normas internacionales ISO 21118.

\*2. Consulte "Lista de señales compatibles" en la página 46 para las señales disponibles.

Terminales	<b>S-VIDEO IN</b>	Línea única, Mini DIN 4 clavijas Y: 1,0 V [p-p], C: 0,286 V [p-p], 75 Ω	
	<b>VIDEO IN</b>	Línea única, toma de clavijas RCA 1,0 V [p-p], 75 Ω	
	<b>COMPUTER1 IN</b>	Línea única, D - sub HD 15 clavijas (hembra) R.G.B. 0,7 V [p-p], 75 Ω Alta impedancia de TTL, compatible con polaridad positiva/negativa automática HD, VD/SYNC	
	<b>COMPUTER2 IN/1 OUT</b>	Línea única, D - sub HD 15 clavijas (hembra) Se puede seleccionar para entrada y salida desde el menú. R.G.B. 0,7 V [p-p], 75 Ω Alta impedancia de TTL, compatible con polaridad positiva/negativa automática HD, VD/SYNC	
	<b>COMPONENT IN</b>	Y, PB/CB, PR/CR Y: 1,0 V [p-p] (incluyendo sincronización), 75 Ω PB/CB, (PR/CR) 0,7 V [p-p], 75 Ω Línea única, toma de clavijas RCA × 3	
	<b>AUDIO IN</b>	Línea única, 0,5 V [rms], toma de clavijas RCA × 2 (I - D)	
	<b>COMPUTER AUDIO IN</b>	Línea única, 0,5 V [rms], conector M3 (estéreo MINI)	
	<b>VARIABLE AUDIO OUT</b>	Línea única, 0,5 V [rms], conector M3 (estéreo MINI) Compatible con salida de monitor/estéreo 0 V [rms] - 2,0 V [rms] (variable)	
	<b>EN SERIE</b>	DIN 8 clavijas, compatible con RS-232C	
LAN inalámbrica (sólo PT-LB51NTU)	<b>Compatible</b>	IEEE802.11b/IEEE802.11g (Protololo estándar de LAN inalámbrica)	
	<b>Canal inalámbrico</b>	IEEE802.11b/IEEE802.11g: 1 - 11 canales	
	<b>Distancia</b>	30 m (98'5") Varía según el entorno de uso	
<b>Gabinete</b>	Plástico moldeado (PC+ABS)		
<b>Dimensiones</b>	Anchura	297 mm (11 - 11/16")	
	Altura	57 mm (2 - 7/32") (Excluyendo las partes salientes)	
	Longitud	210 mm (8 - 1/4")	
<b>Peso</b>	PT-LB51NTU: 1,9 kg (4,2 lbs.) PT-LB51U/PT-LB51SU: 1,8 kg (4,0 lbs.)		
<b>Certificaciones</b>	UL60950 FCC Clase B	C-UL	
<b>Control remoto</b>	<b>Suministro de energía</b>	3 V CC (baterías AA × 2)	
	<b>Rango de funcionamiento</b>	Aprox. 15 m (49'2") (cuando se maneja directamente delante del receptor de señal)	
	<b>Peso</b>	117 g (4,2 ozs.) (baterías incluidas)	
	<b>Dimensiones</b>	Anchura 48 mm (1 - 7/8") Longitud 163 mm (6 - 13/32") Altura 24,5 mm (-15/16") (excluyendo las partes salientes de la superficie)	
<b>Opciones</b>	<b>Soporte de techo</b>	ET-PKB50	
	<b>Control remoto inalámbrico</b>	ET-RM300	
	<b>Adaptador en serie</b>	ET-ADSER	

## Dimensiones

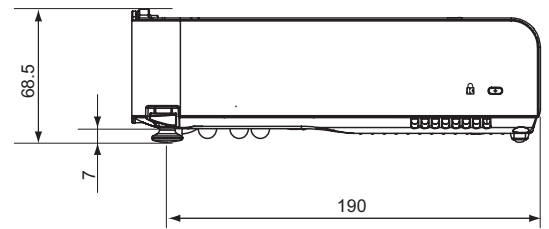
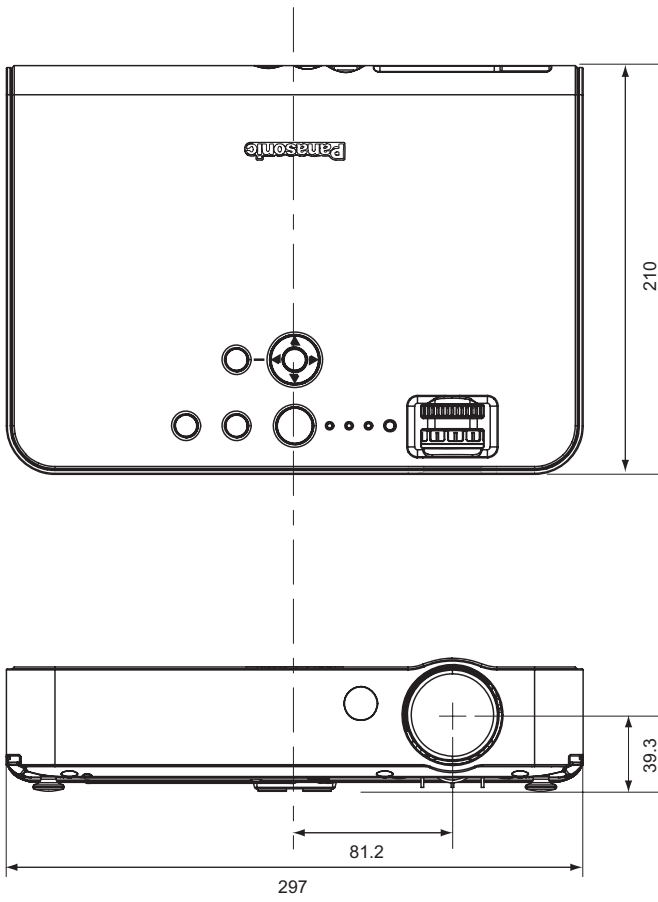

## Reconocimiento de marcas registradas

- VGA y XGA son marcas registradas de la International Business Machines Corporation.
- S-VGA es una marca registrada de Video Electronics Standards Association.
- HDMI, el logotipo HDMI y High-Definition Multimedia Interface son marcas comerciales o marcas comerciales registradas de HDMI Licensing LLC.
- La fuente usada en las visualizaciones de la pantalla es un tipo de fuente de mapas de bits Ricoh, fabricada y vendida por Ricoh Company, Ltd.

Todas las otras marcas registradas son propiedad de sus respectivos dueños.

# Apéndice

<b>A</b>		
AC IN .....	15	
Accesorios .....	11	
AJUSTE AVANZADO		
Menú IMAGEN .....	33	
Menú OPCIONES .....	38	
Ajuste de patas delanteras .....	15, 19, 24	
ALIMENTACIÓN		
Botón de control a distancia .....	12	
Estado del indicador .....	22	
Panel de control .....	14	
ALIMENTACIÓN LÁMPARA .....	36	
ALTITUD .....	38	
Ángulo de proyección .....	19	
Anillo		
Anillo de enfoque .....	14	
Anillo de zoom .....	14	
Anillo de enfoque .....	14	
Anillo de zoom .....	14	
ASPECTO .....	34	
AUDIO IN .....	15	
AUTO AJUSTE		
Botón de control a distancia .....	12	
Control remoto .....	25	
Menú .....	37	
<b>B</b>		
BALANCE DE BLANCOS .....	33	
Bloqueo de seguridad .....	14	
BLOQUEO IMAGEN .....	35	
BOTÓN DE FUNCIÓN .....	36	
Botones de navegación		
Botón de control a distancia .....	12	
Botón del panel de control .....	14	
BRILLO .....	32	
BUSQUEDA DE COMPUTADOR .....	12	
BUSQUEDA SEÑAL .....	37	
<b>C</b>		
CAMBIAR TEXTO .....	39	
CAMBIO CONTRASEÑA .....	39	
CD-ROM		
Accesorios .....	11	
COLOR .....	32	
COLOR FONDO .....	38	
Compartimento de las baterías .....	12	
COMPUTER		
Botón de control a distancia .....	12	
Control remoto .....	26	
Guía de conexión .....	49	
COMPUTER AUDIO IN .....	15	
COMPUTER1 IN .....	15	
COMPUTER2 IN/1 OUT .....	15	
CONEXION DIRECTA		
Función .....	22	
Menú .....	37	
Conexiones .....	20	
CONGELADO		
Botón de control a distancia .....	12	
Control remoto .....	26	
CONTRASTE .....	32	
Correa de mano .....	13	
<b>D</b>		
DAYLIGHT VIEW .....	33	
DEFINICION .....	32	
Desconexión directa .....	22	
Dimensiones .....	52	
DISEÑO MENÚ .....	38	
Distancia de proyección		
16:9 .....	16	
4:3 .....	16	
<b>E</b>		
EN SERIE .....	15	
Ajuste de comunicaciones .....	47	
Asignación de contactos .....	47	
Comandos de control .....	48	
Conexión .....	47	
Especificaciones del cable .....	48	
Formato básico .....	47	
ENTRAR		
Botón de control a distancia .....	12	
Botón del panel de control .....	14	
Especificaciones .....	50	
ESTÁNDAR		
Botón de control a distancia .....	12	
Control remoto .....	27	
<b>F</b>		
FASE RELOJ .....	34	
Filtro de aire .....	15	
<b>G</b>		
GUIA ENTRADA .....	36	
<b>I</b>		
IDIOMA .....	30	
IMAGEN FIJA .....	33	
INALAMBRICO		
Botón de control a distancia .....	12	
Control remoto .....	26	
ÍNDICE-VENTANA		
Botón de control a distancia .....	12	
Control remoto .....	27	
Información técnica .....	46	
INSTALACIÓN		
Menú .....	37	
Método de proyección .....	18	
INTR. CONTRASEÑA .....	39	
<b>L</b>		
LÁMPARA		
Compartimento de la unidad de lámpara .....	15	
Estado del indicador .....	41	
Indicador .....	14	
Sustitución .....	43	
TIEMPO LÁMPARA .....	37	
Lente de proyección .....	14	
Limpieza .....	42	
Localización y solución de problemas .....	45	
LOGO INICIAL .....	36	
<b>M</b>		
Mains lead		
Accesorios .....	11	
Conexión .....	22	

MENÚ		TRAPECIO TIEMPO REAL .....	34
Botón de control a distancia .....	12	<b>V</b>	
Botón del panel de control .....	14	VARIABLE AUDIO OUT .....	15
Menú principal .....	30	VER TEXTO .....	39
Navegación .....	29	VÍDEO	
Menú de POSICIÓN .....	34	Botón de control a distancia .....	12
Menú IMAGEN .....	32	Control remoto .....	26
Menú OPCIONES .....	36	VIDEO IN .....	15
Menú SEGURIDAD .....	39	VOLUMEN .....	38
Métodos de cálculo		Botón de control a distancia .....	12
4:3 .....	17	Remote control .....	28
MODO AI		VOLVER	
Menú IMAGEN .....	33	Botón de control a distancia .....	12
MODO IMAGEN .....	32	<b>Z</b>	
MODO SXGA .....	38	ZOOM DIGITAL	
MODO XGA .....	38	Botón de control a distancia .....	12
<b>O</b>		Remote control .....	28
OBTURACIÓN			
Botón de control a distancia .....	12		
Remote control .....	26		
Orificio de admisión de aire .....	15		
Orificio de escape de aire .....	15		
<b>P</b>			
PÁGINA .....	12		
PANEL CONTROL .....	37		
PIZARRA .....	38		
POSICIÓN .....	34		
<b>R</b>			
Receptor de señal .....	14		
REDIMENSION .....	35		
REDUCCIÓN DE RUIDO .....	33		
RELOJ .....	34		
Remote control			
Accesorios .....	11		
Emisor de señal .....	12		
Indicador .....	13		
RGB/YPBPR .....	38		
<b>S</b>			
SELECCIÓN COMPUTER2 .....	36		
SELECCIÓN DE ENTRADA			
Botón de control a distancia .....	12		
Botón del panel de control .....	14		
Selección .....	24, 26		
Sensor de luminancia .....	14		
SISTEMA DE TV .....	33		
Sub-menú .....	30		
S-VIDEO IN .....	15		
<b>T</b>			
Tamaño de pantalla			
16:9 .....	16		
4:3 .....	16		
TEMP			
Estado del indicador .....	41		
Indicador .....	14		
TEMPERATURA DE COLOR .....	32		
TEMPORIZADOR APAGADO .....	37		
TINTE .....	32		
TRAPECIO .....	34		

**NOTE:**

This product contains a CR Coin Cell Lithium Battery which contains Perchlorate Material - special handling may apply.

See [www.dtsc.ca.gov/hazardouswaste/perchlorate](http://www.dtsc.ca.gov/hazardouswaste/perchlorate).

---

# Panasonic<sup>®</sup>

Projectors

---

**Panasonic Projector Systems Company**

Unit of Panasonic Corporation of North America

One Panasonic Way, Secaucus, NJ 07094  
(201) 392 - 6591

**Technical Support:**

(888) 411 - 1996

FAX: (201) 348 - 7523

E-Mail: [projectorsupport@us.panasonic.com](mailto:projectorsupport@us.panasonic.com)

© 2007 Matsushita Electric Industrial Co., Ltd. All Rights Reserved.

Printed in Japan  
S0607-1077B