

Panasonic®

Bedienungsanleitung

LCD-Projektor **Gewerbliche Nutzung**

Modell Nr. **PT-FW100NTE**

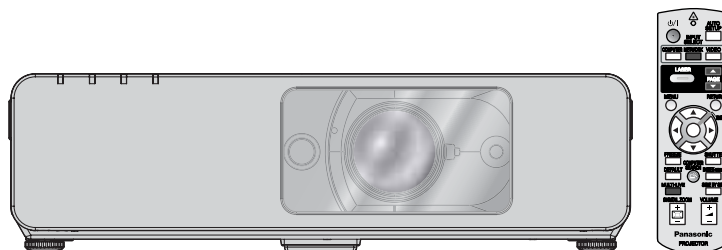

Lesen Sie vor der Nutzung dieses Produkts die Bedienungsanleitung sorgfältig durch. Bewahren Sie dieses Handbuch auf.

TQBJ0217-1

DEUTSCH

Wichtige Hinweise zur Sicherheit

Lieber Panasonic-Kunde:

In dieser Bedienungsanleitung finden Sie alle Informationen zum Betrieb des Projektors. Wir hoffen, dass sie dazu beitragen werden, dass Sie Ihr neues Produkt bestmöglich nutzen können, und dass Sie mit Ihrem Panasonic-LCD-Projektor zufrieden sein werden. Die Seriennummer dieses Produkts finden Sie auf der Unterseite des Geräts. Tragen Sie bitte diese Seriennummer in den nachstehenden Freiraum ein und bewahren Sie diese Anleitung zum späteren Nachschlagen an einem sicheren Ort auf.

Modellnummer: **PT-FW100NTE**

Seriennummer:

WARNUNG: DIESES GERÄT MUSS GEERDET WERDEN.

WARNUNG: Zur Vermeidung von Beschädigungen, die ein Feuer oder elektrische Schläge verursachen können, darf dieses Gerät weder Regen noch hoher Feuchtigkeit ausgesetzt werden.

Verordnung 3 für Geräusentwicklung. GSGV, 18 Januar 1991: Der Schalldruckpegel am Bedienerplatz ist gleich oder weniger als 70 dB (A) gemäß ISO 7779.

WARNUNG:

1. Ziehen Sie den Netzstecker aus der Steckdose, falls das Gerät für längere Zeit nicht verwendet wird.
2. Zur Vermeidung eines elektrischen Schlages darf die Abdeckung nicht entfernt werden. Im Innern befinden sich keine zu wartenden Teile. Wartungs- und Reparaturarbeiten dürfen nur durch einen qualifizierten Fachmann ausgeführt werden.
3. Der Erdungskontakt des Netzsteckers darf nicht entfernt werden. Dieses Gerät ist mit einem dreipoligen Netzstecker ausgerüstet. Als Sicherheitsvorkehrung lässt sich der Stecker nur an einer geerdeten Netzsteckdose anschließen. Wenden Sie sich an einen Elektriker, falls sich der Netzstecker nicht an die Steckdose anschließen lässt. Die Steckererdung darf nicht außer Funktion gesetzt werden.

VORSICHT: Befolgen Sie die beiliegende Installationsanleitung, um die Einhaltung der Sicherheitsstandards zu gewährleisten. Dazu gehört auch die Verwendung des im Lieferumfang enthaltenen Stromkabels und der abgeschirmten Schnittstellenkabel, wenn ein Computer oder ein anderes Peripheriegerät angeschlossen werden. Wenn Sie einen seriellen Anschluss verwenden, um einen PC zur externen Steuerung des Projektors anzuschließen, müssen Sie ein im Handel erhältliches serielles RS-232C-Schnittstellenkabel mit Ferritkern verwenden. Durch nicht autorisierte Änderungen und Modifikationen dieses Gerätes kann die Berechtigung für den Betrieb entzogen werden.

Entsprechend der Richtlinie 2004/108/EG, Artikel 9(2)

Panasonic-Testcenter

Panasonic Service Europe, eine Abteilung der Panasonic Marketing Europe GmbH

Winsbergring 15, 22525 Hamburg, Deutschland

Benutzerinformationen zur Entsorgung von elektrischen und elektronischen Geräten (private Haushalte)



Dieses Symbol auf Produkten und/oder der zugehörigen Dokumentation bedeutet, dass elektrische und elektronische Geräte getrennt vom Hausmüll entsorgt werden müssen.

Bringen Sie bitte diese Produkte für die Behandlung, Rohstoffrückgewinnung und für das Recycling zu den kommunalen Sammelstellen bzw. Wertstoffsammelhöfen, die diese Geräte kostenlos entgegennehmen. In manchen Ländern können Sie diese Produkte beim Kauf eines ähnlichen neuen Geräts auch vom Händler entsorgen lassen. Die ordnungsgemäße Entsorgung dieses Produkts dient dem Umweltschutz und verhindert mögliche schädliche Auswirkungen auf Mensch und Umwelt, die

sich aus einer unsachgemäßen Entsorgung ergeben können. Genauere Informationen zur nächstgelegenen Sammelstelle bzw. zu Wertstoffhöfen erhalten Sie bei Ihrer Gemeindeverwaltung.

Die unsachgemäße Entsorgung kann in bestimmten Ländern mit Geldbußen belegt werden.

Für Geschäftskunden in der Europäischen Union

Bitte treten Sie mit Ihrem Händler oder Lieferanten in Kontakt, wenn Sie elektrische oder elektronische Geräte entsorgen möchten. Er hält weitere Informationen für Sie bereit.

Informationen zur Entsorgung in Ländern außerhalb der Europäischen Union

Dieses Symbol gilt nur innerhalb der Europäischen Union.

Wenn Sie dieses Produkt entsorgen möchten, wenden Sie sich an die Kommunalverwaltung oder Ihren Händler und fragen Sie nach der richtigen Entsorgung.

Wichtige Hinweise zur Sicherheit

Konformitätserklärung



Declaration of Conformity (DoC)

This equipment is in compliance with the essential requirements and other relevant provisions of Directive 1999/5/EC.

Customers can download a copy of the original DoC for this product from our DoC server: <http://www.doc.panasonic.de>

Contact in the EU: Panasonic Services Europe, a Division of Panasonic Marketing Europe GmbH, Panasonic Testing Centre, Winsbergring 15, 22525 Hamburg, F.R.Germany

This product is intended to be used in the following countries.

Austria, Belgium, Bulgaria, Czech, Cyprus, Denmark, Estonia, Finland, France, Germany, Greece, Hungary, Iceland, Ireland, Italy, Latvia, Lithuania, Luxembourg, Malta, Netherlands, Norway, Poland, Portugal, Romania, Slovenia, Slovak, Spain, Sweden, Switzerland & UK



Konformitätserklärung (KE)

Dieses Gerät entspricht den grundlegenden Anforderungen und den weiteren entsprechenden Vorgaben der Richtlinie 1999/5/EU.

Kunden können eine Kopie der Original-KE für dieses Produkt von unserem KE-Server herunterladen: <http://www.doc.panasonic.de>

Kontaktadresse in der EG: Panasonic Services Europe, a Division of Panasonic Marketing Europe GmbH, Panasonic Testing Centre, Winsbergring 15, 22525 Hamburg, F.R.Germany

Dieses Produkt ist für den Einsatz in den folgenden Ländern vorgesehen.

Österreich, Belgien, Bulgarien, Tschechische Republik, Zypern, Dänemark, Estland, Finnland, Frankreich, Deutschland, Griechenland, Ungarn, Island, Irland, Italien, Lettland, Litauen, Luxemburg, Malta, Niederlande, Norwegen, Polen, Portugal, Rumänien, Slowenien, Slowakei, Spanien, Schweden, Schweiz und Großbritannien



Déclaration de Conformité (DC)

Cet appareil est conforme aux exigences essentielles et aux autres dispositions pertinentes de la Directive 1999/5/EC.

Les clients peuvent télécharger une copie de la DC originale pour ce produit à partir de notre serveur DC: <http://www.doc.panasonic.de>

Coordonnées dans l'UE : Panasonic Services Europe, a Division of Panasonic Marketing Europe GmbH, Panasonic Testing Centre, Winsbergring 15, 22525 Hamburg, F.R.Germany

Ce produit est conçu pour l'utilisation dans les pays suivants.

Autriche, Belgique, Bulgarie, République Tchèque, Chypre, Danemark, Estonie, Finlande, France, Allemagne, Grèce, Hongrie, Islande, Irlande, Italie, Lettonie, Lituanie, Luxembourg, Malte, Pays-Bas, Norvège, Pologne, Portugal, Roumanie, Slovénie, Slovaquie, Espagne, Suède, Suisse et Royaume-Uni



Declaración de conformidad (DC)

Este equipo cumple con los requisitos esenciales así como con otras disposiciones de la Directiva 1999/5/CE.

El cliente puede descargar una copia de la DC original de este producto desde nuestro servidor DC: <http://www.doc.panasonic.de>

Contacto en la U.E.: Panasonic Services Europe, a Division of Panasonic Marketing Europe GmbH, Panasonic Testing Centre, Winsbergring 15, 22525 Hamburg, F.R.Germany

Este producto ha sido desarrollado para el uso en los siguientes países.

Austria, Bélgica, Bulgaria, República Checa, Chipre, Dinamarca, Estonia, Finlandia, Francia, Alemania, Grecia, Hungría, Islandia, Irlanda, Italia, Letonia, Lituania, Luxemburgo, Malta, Holanda, Noruega, Polonia, Portugal, Rumania, Eslovenia, Eslovaquia, España, Suecia, Suiza y el Reino Unido



Dichiarazione di conformità (DoC)

Questo apparato è conforme ai requisiti essenziali ed agli altri principi sanciti dalla Direttiva 1999/5/CE.

I clienti possono scaricare la copia del DoC originale per questo prodotto dal nostro server DoC: <http://www.doc.panasonic.de>

Contatto nella EU: Panasonic Services Europe, a Division of Panasonic Marketing Europe GmbH, Panasonic Testing Centre, Winsbergring 15, 22525 Hamburg, F.R.Germany

I prodotti sono stati prodotti per l'uso nei seguenti paesi.

Austria, Belgio, Bulgaria, Repubblica Ceca, Cipro, Danimarca, Estonia, Finlandia, Francia, Germania, Grecia, Irlanda, Islanda, Italia, Lettonia, Lituania, Lussemburgo, Malta, Olanda, Norvegia, Polonia, Portogallo, Romania, Regno Unito, Slovenia, Slovacchia, Spagna, Svezia, Svizzera, Ungheria

България

Това устройство отговаря на съществените изисквания и останалите приложими разпоредби на Директива 1999/5/ЕО.

Česky

Toto zařízení je v souladu se základními požadavky a ostatními odpovídajícími ustanoveními Směrnice 1999/5/EC.

Dansk

Denne udstyr er i overensstemmelse med de væsentlige krav og andre relevante bestemmelser i Direktiv 1999/5/EF.

Eesti

See seade vastab direktiivi 1999/5/EÜ olulistele nõuetele ja teistele asjakohastele sätetele.

Ελληνική

Αυτός ο εξοπλισμός είναι σε συμμόρφωση με τις ουσιώδεις απαιτήσεις και άλλες σχετικές διατάξεις της Οδηγίας 1999/5/ΕΚ.

Íslenska

Þetta tæki er samkvæmt grunnkröfum og öðrum viðeigandi ákvæðum Tilskipunar 1999/5/EC.

Latviski

Šī iekārta atbilst Direktīvas 1999/5/EK būtiskajām prasībām un citiem ar to saistītajiem noteikumiem.

Lietuvių

Šis įrenginys tenkina 1999/5/EB Direktyvos esminius reikalavimus ir kitas šios direktyvos nuostatas.

Nederlands

Dit apparaat voldoet aan de essentiële eisen en andere van toepassing zijnde bepalingen van de Richtlijn 1999/5/EC.

Malti

Dan I-apparat huwa konformi mal-ħtiġiet essenzjali u I-provedimenti I-oħra rilevanti tad-Direttiva 1999/5/EC.

Magyar

Ez a készülék teljesíti az alapvető követelményeket és más 1999/5/EK irányelvben meghatározott vonatkozó rendelkezéseket.

Norsk

Denne utstyret er i samsvar med de grunnleggende krav og andre relevante bestemmelser i EU-direktiv 1999/5/EF.

Polski

Urządzenie jest zgodne z ogólnymi wymaganiami oraz szczególnymi warunkami określonymi Dyrektywą UE: 1999/5/EC.

Português

Este equipamento está em conformidade com os requisitos essenciais e outras provisões relevantes da Directiva 1999/5/EC.

România

Acest echipament este conform cu cerințele de bază și celelalte prevederi relevante ale Directivei 1999/5/CE.

Slovensko

Ta naprava je skladna z bistvenimi zahtevami in ostalimi relevantnimi pogoji Direktive 1999/5/EC.

Slovensky

Toto zariadenie je v zhode so základnými požiadavkami a inými príslušnými nariadeniami direktív: 1999/5/EC.

Suomi

Tämä laite täyttää direktiivin 1999/5/EY olennaiset vaatimukset ja on siinä asetettujen muiden laitetta koskevien määräysten mukainen.

Svenska

Denna utrustning är i överensstämmelse med de väsentliga kraven och andra relevanta bestämmelser i Direktiv 1999/5/EC.

Inhalt

Schnellanleitung

1. Aufstellung des Projektors
Siehe „Aufstellung“ auf Seite 16.



2. Anschluss an andere Geräte
Siehe „Anschlüsse“ auf Seite 20.



3. Inbetriebnahme der Fernbedienung
Siehe „Fernbedienung“ auf Seite 13.



4. Beginn der Projektion
Siehe „Ein- und Ausschalten des Projektors“ auf Seite 22.



5. Bildanpassung
Siehe „Menünavigation“ auf Seite 29.

- Wenn Sie zum ersten Mal ein Bild projizieren, wird ein Bildschirm angezeigt, in dem Sie die erforderlichen Mindesteinstellungen vornehmen müssen. Siehe „Bildschirm für erforderliche Mindesteinstellungen“ auf Seite 12.

Wichtige Hinweise

Wichtige Hinweise zur Sicherheit	2
Konformitätserklärung	4
Hinweise für die Sicherheit	8
WARNUNG	8
VORSICHT	9
Vorsichtshinweise für den Transport	10
Vorsichtshinweise für die Aufstellung	10
Hinweise für den Betrieb	11
Zubehör	11

Vorbereitung

Vor Gebrauch lesen	12
Bildschirm für erforderliche Mindesteinstellungen	12
Anordnung und Funktion der Bedienelemente	13
Fernbedienung	13
Projektorgehäuse	14

Erste Schritte

Aufstellung	16
Größe der Projektionsfläche und Reichweite	16
Projektionsarten	17
Vorderfußanpassung und Projektionswinkel	17
Objektivverschiebung und -positionierung	18
Anschlüsse	20
Vor dem Anschluss an den Projektor	20
Anschluss an Computer	20
Anschluss an AV-Geräte	21

Grundlagen der Bedienung

Ein- und Ausschalten des Projektors	22
Netzkabel	22
BETRIEBSTATUS-Anzeige	22
Einschalten des Projektors	23
Ausschalten des Projektors	23
Projizieren eines Bildes	24
Wahl des Eingangssignals	24
Positionieren des Bildes	24
Bedienung der Fernbedienung	25
Reichweite	25
Automatische Einrichtung der Bildposition	25
Umschalten des Eingangssignals	26
Verwendung des Laserzeigers	26
Standbild	27
Projektion vorübergehend anhalten	27
Wiederherstellung der werkseitig festgelegten Standardeinstellungen	27
Projektion eines Bildes im INDEX-WINDOW-Modus (Doppelbildfunktion)	27
Projektion von 2 Bildern zugleich	28
Vergrößerung eines Bildbereichs	28
Einstellung der Lautstärke der Lautsprecher	28

Einstellungen

Menünavigation	29
Navigation durch das MENÜ.....	29
Hauptmenü und Untermenüs.....	30
BILD-Menü	32
BILDAUSWAHL	32
KONTRAST	32
HELLIGKEIT	32
FARBE	32
TINT	32
BILDSCHÄRFE.....	32
COLOUR TEMPERATURE	32
DAYLIGHT VIEW.....	32
ERWEITERTE EINSTELLUNG	33
POSITION-MENÜ	34
TRAPEZ.....	34
POSITION.....	34
DOT CLOCK.....	34
CLOCK PHASE	34
BILDFORMAT	34
BILDSPERRE	35
OPTIONEN-MENÜ	36
EINGABEFÜHRUNG.....	36
EINSCHALT LOGO	36
COMPUTER2 AUSWAHL.....	36
FILTER-EINRICHTUNG	36
FILTERSTATUS	36
LAMPEN BETRIEBSZEIT.....	37
ZEITSCHALTUHR (AUS)	37
STROM DIREKT AN.....	37
BEDIENTEIL.....	37
AUTOMATIK.....	37
SIGNALSUCHE	37
INSTALLATION	37
FORMAT DER PROJEKTIONSFLÄCHE.....	37
HOCHLAND.....	38
TESTBILD.....	38
ERWEITERTE EINSTELLUNG	38
SICHERHEIT-Menü	39
PASSWORT EINGABE	39
PASSWORT ÄNDERN	39
TEXTAUSGABE	39
TEXTWECHSEL.....	39
NETZWERK-Menü	40
Optionen im NETZWERK-Menü	40

Wartung

Die Anzeigen TEMP, LAMP und FILTER	41
Behebung der angezeigten Probleme	41
Pflege und Ersatzteile	42
Reinigung des Projektors.....	42
Austausch des ARF (Automatischer Umwälzfilter)	42
Austausch der Lampe	43
Sicherheitsmaßnahmen für Deckenhalterungen.....	44
Fehlerbehebung	45

Anhang

Technische Informationen	46
Verzeichnis kompatibler Signale	46
Serieller Anschluss	47
Computeranschlusshilfe	48
REMOTE-Anschluss.....	49
Technische Angaben.....	50
Größe der Projektionsfläche und Reichweite für das Bildformat 16:9	52
Größe der Projektionsfläche und Reichweite für das Bildformat 4:3	52
Abmessungen.....	53
Eingetragene Warenzeichen	53
Index	54

Wichtige
Hinweise

Vorbereitung

Erste Schritte

Grundlagen der
Bedienung

Einstellungen

Wartung

Anhang

Hinweise für die Sicherheit

WARNUNG

Falls Rauch, ungewöhnliche Gerüche und Geräusche aus dem Projektor austreten, muss der Netzstecker aus der Steckdose gezogen werden.

- Bei fortgesetztem Betrieb besteht die Gefahr eines Feuers ausbruchs oder eines elektrischen Schlages.
- Kontrollieren Sie, dass kein Rauch mehr entsteht und wenden Sie sich für die Reparatur an einen autorisierten Kundendienst.
- Versuchen Sie niemals, den Projektor selbst zu reparieren, da dies gefährlich sein kann.

Der Aufstellungsort muss eine ausreichende Tragfähigkeit für den Projektor aufweisen.

- Bei ungenügender Tragfähigkeit kann der Projektor herunterfallen und beschädigt werden. Dabei besteht eine hohe Verletzungsgefahr.

Installationen wie das Aufhängen an einer Decke müssen von einem qualifizierten Fachmann durchgeführt werden.

- Bei fehlerhafter Installation besteht Verletzungsgefahr und die Gefahr eines elektrischen Schlages.
- Verwenden Sie keine andere Deckenhalterung als eine von Panasonic autorisierte Halterung.

Falls Fremdkörper oder Wasser in den Projektor gelangt sind, der Projektor fallen gelassen wurde oder das Gehäuse beschädigt ist, muss der Netzstecker aus der Steckdose gezogen werden.

- Bei fortgesetztem Betrieb besteht die Gefahr eines Feuers ausbruchs oder eines elektrischen Schlages.
- Wenden Sie sich an einen autorisierten Kundendienst, um die notwendigen Reparaturen ausführen zu lassen.

Die Steckdose darf nicht überlastet werden.

- Bei Überlastung der Netzsteckdose, wenn z.B. zu viele Netzadapter angeschlossen sind, besteht Überhitzungsgefahr, die zu einem Brandausbruch führen kann.

Versuchen Sie nicht, den Projektor baulich zu verändern oder zu demontieren.

- Die im Inneren vorhandene Hochspannung kann elektrische Schläge verursachen.
- Für Einstellungs- und Reparaturarbeiten müssen Sie sich an einen autorisierten Kundendienst wenden.

Das Netzstecker sauber halten, es darf nicht mit Staub bedeckt sein.

- Bei einer Staubansammlung kann die Isolation durch Luftfeuchtigkeit beschädigt werden, so dass die Gefahr eines Feuers ausbruchs vorhanden ist. Ziehen Sie den Netzstecker aus der Steckdose und wischen Sie das Kabel mit einem trockenen Tuch sauber.
- Falls Sie den Projektor für längere Zeit nicht verwenden, ziehen Sie die Netzstecker aus der Steckdose.

Der Netzstecker nicht mit nassen Händen anfassen.

- Wenn der Netzstecker mit nassen Händen berührt wird, kann ein elektrischer Schlag ausgelöst werden.

Den Netzstecker vollständig in die Steckdose einstecken.

- Bei unvollständigem Einstecken des Netzsteckers in die Steckdose kann sich Wärme entwickeln, was zu einem Feuers ausbruch führen kann.
- Verwenden Sie keine beschädigten Stecker oder lokalen Steckdosen.

Den Projektor nicht auf instabile Flächen aufstellen.

- Bei der Aufstellung auf einer instabilen oder geneigten Fläche kann der Projektor herunterfallen oder umkippen, so dass eine hohe Verletzungsgefahr besteht und der Projektor beschädigt werden kann.

Der Projektor darf nicht nass werden.

- Es besteht eine hohe Gefahr eines Feuers ausbruchs oder eines elektrischen Schlages.

Das Netzkabel und der Netzstecker dürfen nicht beschädigt werden.

- Das Netzkabel darf nicht abgeändert, mit schweren Gegenständen belastet, erhitzt, verdreht, stark gebogen, gezogen oder gebündelt werden.
- Bei Verwendung eines beschädigten Netzkabels besteht eine hohe Gefahr von Kurzschlüssen, eines Feuers ausbruchs oder eines elektrischen Schlages.
- Ein beschädigtes Netzkabel muss von einem autorisierten Kundendienst repariert oder ersetzt werden.

Stellen Sie den Projektor nicht auf eine weiche Unterlage, wie Teppiche oder Schaumgummimatten.

- Dadurch kann sich der Projektor überhitzen, was zu Verbrennungen oder einem Brand führen kann; der Projektor kann zudem beschädigt werden.

Keine Behälter mit Flüssigkeiten auf den Projektor stellen.

- Bei Eindringen von Wasser besteht die Gefahr eines Feuers ausbruchs oder eines elektrischen Schlages.
- Wenden Sie sich an einen autorisierten Kundendienst, falls Wasser in den Projektor eingedrungen ist.

Keine Fremdkörper in den Projektor stecken.

- Stecken Sie keine metallenen oder brennbaren Gegenstände in den Projektor und lassen Sie keine Fremdkörper in den Projektor fallen, weil dabei eine hohe Gefahr eines Feuers ausbruchs oder eines elektrischen Schlages besteht.

Die Batterieklemmen dürfen nicht mit metallenen Gegenständen, wie Halsketten oder Haarnadeln in Berührung kommen.

- Bei Nichtbeachtung können die Batterien auslaufen, sich überhitzen, explodieren oder Feuer fangen.
- Bewahren Sie Batterien in einem Plastikbeutel auf und halten Sie sie von metallenen Gegenständen fern.

Berühren Sie auf keinen Fall die ausgelaufene Flüssigkeit einer Batterie.

- Falls Ihre Haut in Kontakt mit der Flüssigkeit kommt, könnten Sie sich Hautverletzungen zuziehen. Waschen Sie evtl. auf die Haut gelangte Flüssigkeit sofort mit reichlich Wasser ab und konsultieren Sie einen Arzt.
- Falls ausgelaufene Batterieflüssigkeit in Ihre Augen gelangt sein sollte, könnte dies zur Beeinträchtigung des Sehvermögens oder zum Erblinden führen. Reiben Sie die Augen in einem solchen Fall niemals, waschen Sie sie vielmehr mit reichlich Wasser und konsultieren Sie einen Arzt.

Während eines Gewitters darf der Projektor oder das Kabel nicht berührt werden.

- Es kann ein elektrischer Schlag ausgelöst werden.

Das Gerät darf nicht in einem Badezimmer oder einer Dusche verwendet werden.

- Es kann ein elektrischer Schlag oder ein Brand ausgelöst werden.

Halten Sie bei eingeschalteter Projektion keine Körperteile in den Lichtstrahl.

- Vom Projektionsobjektiv wird starkes Licht abgestrahlt. Wenn Körperteile direkt in diesen Lichtstrahl gehalten werden, können Hautschäden auftreten.

Bei eingeschaltetem Projektor nicht in das Objektiv schauen.

- Vom Projektionsobjektiv wird starkes Licht abgestrahlt. Wenn Sie bei eingeschaltetem Projektor direkt in das Objektiv schauen, besteht die Gefahr von Augenschäden.
- Seien Sie besonders vorsichtig, dass keine kleinen Kinder in das Objektiv schauen. Schalten Sie außerdem den Projektor aus und ziehen Sie den Netzstecker ab, wenn Sie nicht anwesend sind.

Halten Sie die Hände oder andere Gegenstände nicht in die Nähe der Luftauslassöffnung.

- An der Luftauslassöffnung tritt heiße Luft aus. Halten Sie die Hände, das Gesicht oder andere wärmeempfindliche Gegenstände nicht in die Nähe der Luftauslassöffnung. Halten Sie einen Abstand von mindestens 50 cm (20") ein, weil sonst Verbrennungen und Beschädigungen auftreten können.

VORSICHT

Die Luftein- und -auslassöffnungen dürfen nicht abgedeckt werden.

- Bei abgedeckten Entlüftungsöffnungen kann sich der Projektor überhitzen, was zu einem Feuersausbruch oder zu anderen Beschädigungen führen kann.
- Stellen Sie den Projektor nicht unter engen und schlecht belüfteten Verhältnissen wie in einem Schrank oder einem Bücherregal auf.
- Stellen Sie den Projektor nicht auf einem Tuch oder Papier auf, weil solche Unterlagen von der Ansaugöffnung angesaugt werden können.

Stellen Sie den Projektor nicht an feuchten oder staubigen Orten oder an Orten auf, an denen der Projektor mit öligem Rauch oder Dampf in Kontakt kommen kann.

- Die Verwendung des Projektors in einer derartigen Umgebung kann zu Bränden, Stromschlägen oder zur Zersetzung der Kunststoffbauteile führen. Die Zersetzung der Kunststoffbauteile kann dazu führen, dass ein ggf. an der Decke angebrachter Projektor herunterfallen kann.

Stellen Sie den Projektor in keiner Umgebung mit hoher Temperatur auf, wie beispielsweise in der Nähe eines Heizgeräts oder in direktem Sonnenlicht.

- Anderenfalls könnte es zu einem Brand, einer Fehlfunktion oder einer Beschädigung des Plastikgehäuses kommen.

Stellen Sie den Projektor niemals im Freien auf.

- Der Projektor ist ausschließlich für die Verwendung in geschlossenen Räumen vorgesehen.

Zum Lösen des Netzsteckers den Stecker festhalten, nicht am Kabel ziehen.

- Beim Herausziehen am Kabel kann das Kabel beschädigt werden, so dass die Gefahr eines Feuer- ausbruchs Kurzschluss oder eines elektrischen Schlages vorhanden ist.

Der Austausch der Lampe sollte von einem qualifizierten Techniker vorgenommen werden.

- Die Lampe steht unter hohem Druck. Bei falscher Handhabung kann die Lampe explodieren.
- Die Lampeneinheit kann beim Anstoßen an andere Gegenstände oder Fallenlassen leicht beschädigt werden, was zu Verletzungen und Betriebsstörungen führen kann.

Vor dem Ersetzen der Lampe muss die Lampe für mindestens eine Stunde abkühlen.

- Die Lampenabdeckung kann sehr heiß werden, so dass Sie sich Verbrennungen zuziehen können.

Für das Ersetzen der Lampe muss der Netzstecker aus der Steckdose gezogen werden.

- Es kann ein elektrischer Schlag oder eine Explosion ausgelöst werden.

Erlauben Sie Kindern und Tieren nicht, die Fernbedienung zu berühren.

- Bewahren Sie die Fernbedienung nach der Verwendung außer Reichweite von Kindern und Tieren auf.

Vor dem Wechseln des Standortes müssen sämtliche Kabel aus der Steckdose gezogen werden.

- Bei einem Wechsel des Standortes mit angeschlossenen Kabeln können die Kabel beschädigt werden und es besteht die Gefahr eines Feuersausbruchs oder eines elektrischen Schlages.

Keine schweren Gegenstände auf den Projektor stellen.

- Stellen Sie keine schweren Gegenstände auf den Projektor, weil dieser beim Umfallen beschädigt werden und Verletzungen verursachen kann.

Batterien dürfen nicht kurzgeschlossen, erhitzt oder zerlegt werden und nicht in Wasser oder Feuer geworfen werden.

- Bei Nichtbeachtung können die Batterien auslaufen, sich überhitzen, explodieren oder Feuer fangen und Verbrennungen und andere Verletzungen verursachen.

Beim Einsetzen der Batterien müssen die Polaritäten beachtet werden.

- Falls die Batterien falsch eingesetzt werden, können sie explodieren oder auslaufen und ein Brand oder Verletzungen verursachen; außerdem können das Batteriefach und die angrenzenden Teile verschmutzt werden.

Nur die vorgeschriebenen Batterien verwenden.

- Falls falsche Batterien verwendet oder die Batterien falsch eingesetzt werden, können sie explodieren oder auslaufen und ein Brand oder Verletzungen verursachen, außerdem können das Batteriefach und die angrenzenden Teile verschmutzt werden.

Hinweise für die Sicherheit

Nicht alte und neue Batterien miteinander verwenden.

- Falls die Batterien falsch eingesetzt werden, können sie explodieren oder auslaufen und einen Brand oder Verletzungen verursachen; außerdem können das Batteriefach und die angrenzenden Teile verschmutzt werden.

Entnehmen Sie erschöpfte Batterien sofort aus der Fernbedienung.

- Falls Sie erschöpfte Batterien über einen längeren Zeitraum in der Fernbedienung belassen, könnte es zu einem Auslaufen der Batterieflüssigkeit kommen; zudem könnte die Innentemperatur ungewöhnlich stark ansteigen oder eine Explosion verursacht werden.

Ziehen Sie den Stecker aus der Steckdose und nehmen Sie die Batterien aus der Fernbedienung, wenn der Projektor längere Zeit nicht verwendet wird.

- Falls sich auf dem Netzstecker Staub befindet, kann die Isolation durch die auftretende Feuchtigkeit beschädigt und ein Brand verursacht werden.
- Wenn die Batterien in der Fernbedienung lange Zeit ungenutzt belassen werden, kann die Isolation beschädigt werden und die Batterien können auslaufen oder explodieren, was zu Bränden führen kann.

Stützen Sie sich nicht auf den Projektor.

- Sie können stürzen und dabei kann der Projektor beschädigt werden; außerdem können Sie sich Verletzungen zuziehen.
- Seien Sie besonders vorsichtig, dass keine kleinen Kinder auf dem Projektor stehen oder sitzen.

Wir sind bemüht, die Umwelt sauber und schadstofffrei zu halten. Darum bitten wir Sie, das nicht mehr zu reparierende Gerät zu Ihrem Händler oder einer Recyclingsammelstelle zu bringen.

Vor dem Reinigen den Netzstecker aus der Steckdose ziehen.

- Falls das Netzkabel angeschlossen bleibt, kann ein elektrischer Schlag ausgelöst werden.

Lüften Sie den Raum sofort, wenn die Lampe beschädigt wird. Berühren Sie die Scherben nicht, nähern Sie sich ihnen auch nicht mit dem Gesicht.

- Bei Nichtbeachtung ist es möglich, dass der Benutzer das Gas aufnimmt, das beim Bruch der Lampe freigesetzt wurde und das fast genau so viel Quecksilber enthält wie Leuchtstofflampen. Die Scherben können zu Verletzungen führen.
- Wenn Sie glauben, dass Sie das Gas aufgenommen haben oder dass es in Mund oder Augen gelangt ist, suchen Sie sofort einen Arzt auf.
- Konsultieren Sie Ihren Händler bezüglich des Austauschs der Lampe und überprüfen Sie das Innere des Projektors.

Den Projektor innen jährlich von einem autorisierten Kundendienst reinigen lassen.

- Bei der Ansammlung von Staub erhöht sich die Gefahr eines Feuersausbruchs und von Betriebsstörungen.
- Lassen Sie den Projektor vor Anbruch der feuchten Jahreszeit von einem autorisierten Kundendienst reinigen. Der autorisierte Kundendienst kann Ihnen gegebenenfalls einen Kostenvoranschlag unterbreiten.

Vorsichtshinweise für den Transport

Schützen Sie den Projektor vor übermäßigen Erschütterungen und Vibrationen.

- Das Objektiv des Projektors muss mit Vorsicht behandelt werden.
- Decken Sie das Objektiv mit dem Objektivdeckel ab, wenn Sie den Projektor transportieren.

Halten Sie das Gehäuse beim Transport des Projektors sicher an der Unterseite fest.

- Halten Sie nicht die Vorderfüße oder die Abdeckung fest, um den Projektor an einen anderen Platz zu stellen, da dies den Projektor beschädigen kann.

Vorsichtshinweise für die Aufstellung

Vermeiden Sie Orte, an denen der Projektor Vibrationen oder Stößen ausgesetzt ist.

- Die inneren Teile können beschädigt werden, was Störungen und Unfälle verursachen kann.

Vermeiden Sie die Aufstellung an Orten mit starken Temperaturschwankungen, wie in der Nähe einer Klimaanlage oder von Geräten, die Licht ausstrahlen.

- Die Lebensdauer der Lampe kann sich verringern oder der Projektor schaltet sich von selbst aus. Siehe „TEMP-Anzeige“ auf Seite 41.

Den Projektor nicht in der Nähe von Hochspannungsleitungen und Motoren aufstellen.

- Der Projektor kann durch elektromagnetische Störungen beeinflusst werden.

Wenden Sie sich für die Aufhängung des Projektors an der Decke an einen qualifizierten Fachmann.

- Es ist ein separat erhältlicher Einbausatz (Modell ET-PKF100H, ET-PKF100S) notwendig. Außerdem muss die Installation von einem qualifizierten Fachmann ausgeführt werden.
- Siehe „Sicherheitsmaßnahmen für Deckenhalterungen“ auf Seite 44 zur Installation des **Sicherheitskabels**.

Bei Verwendung dieses Projektors in Höhenlagen von über 1 400 m muss HOCHLAND auf EIN eingestellt werden. Siehe „HOCHLAND“ auf Seite 38.

- Dies kann bei Nichtbeachtung zu einer Fehlfunktion führen; zudem könnte die Lebensdauer der Lampe oder anderer Komponenten verringert werden.

Hinweise für den Betrieb

Optimale Bildqualität

- Schließen Sie die Vorhänge Oder Fensterläden und schalten Sie alle beleuchtungen in Leinwandnähe aus, um eine Beeinflussung durch Lichteinfall von außen oder durch die Innenbeleuchtung auf die Leinwand zu vermeiden.

Berühren Sie die Objektivoberfläche oder das Glas nicht mit bloßen Händen.

- Berühren Sie das Objektiv nicht mit der bloßen Hand, weil Schmutz oder Fingerabdrücke vergrößert und auf die Leinwand projiziert werden. Schließen Sie außerdem die **Vorderseitenabdeckung**, wenn der Projektor nicht verwendet wird.

LCD-Panel

- Projizieren Sie ein Bild nicht über längere Zeit, weil auf dem LCD-Panel Nachbilder zurück bleiben können.
- Das LCD-Panel des Projektors wird mit hoher Präzision gefertigt, um die feinsten Bilddetails abzubilden. Es kann vorkommen, dass einige nicht aktive Bildpunkte als blaue, grüne oder rote Punkte abgebildet werden. Es wird empfohlen, den Projektor einmal auszuschalten und es nach einer Stunde erneut zu versuchen. Dadurch wird die Leistung des Projektors nicht beeinträchtigt.

Der Projektor ist mit einer Hochdruck-Quecksilberlampe ausgestattet, die über die folgenden Eigenschaften verfügt:

- Die Helligkeit der Lampe hängt von der Verwendungsdauer ab.
- Durch Stöße oder Splitter könnte sich die Lebensdauer der Lampe verkürzen oder die Lampe könnte explodieren.
- In einigen Fällen könnte die Lampe auch nach Verwendung des Projektors explodieren.
- Die Lampe könnte zudem explodieren, wenn der Projektor selbst nach der vorgesehenen Austauschzeit der Lampe weiter verwendet wird.
- Die Lebensdauer der Lampe hängt von den jeweiligen Lampeneigenschaften, den Betriebsbedingungen sowie der Installationsumgebung ab. Insbesondere die fortgesetzte Verwendung des Projektors für mehr als 10 Stunden oder ein häufiges Ein und Ausschalten hat große Auswirkungen auf die Lebensdauer der Lampe.

Leinwand



- Wenden Sie keine flüchtigen Mittel an, die eine Verfärbung der Leinwand bewirken können und schützen Sie die Leinwand vor Schmutz und Beschädigung.

Optische Komponenten

- Wenn Sie den Projektor täglich 6 Stunden verwenden, müssen die optischen Komponenten u. U. bereits innerhalb eines Jahres ausgetauscht werden.

Zubehör

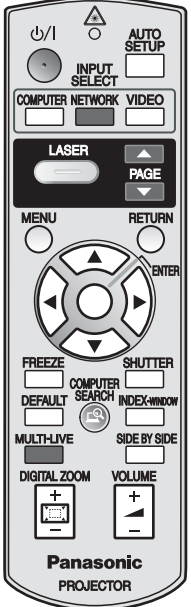
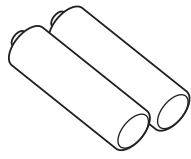
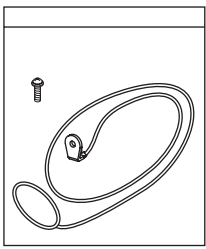
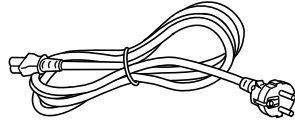
Kontrollieren Sie, ob das nachstehend aufgeführte Zubehör vollständig vorhanden ist.

<p>Fernbedienung für PT-FW100NTE (×1) N2QAYB000158</p> 	<p>AA-Batterien für Fernbedienung (×2)</p> 	<p>Sicherheitskabel TTRA0141 Befestigungsschraube (×1) Sicherheitskabel (×1)</p> 
	<p>Netz Kabel (×1) K2CM3DH00015</p> 	<p>CD-ROM (×1) TQBH9009</p> 

* Die Schutzvorrichtungen für beiliegende Produkte, wie eine Steckerabdeckung oder Schaumstoffkartons, müssen ordnungsgemäß gehandhabt werden.

Vor Gebrauch lesen

Bildschirm für erforderliche Mindesteinstellungen

Wenn Sie zum ersten Mal ein Bild projizieren, wird ein Bildschirm angezeigt, in dem Sie die erforderlichen Mindesteinstellungen vornehmen müssen.

SPRACHE

Wählen Sie die gewünschte Menüsprache aus.

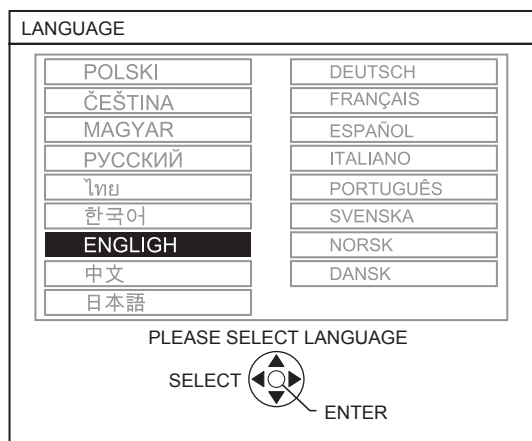

Markieren Sie die gewünschte Sprache mit den Tasten ▲ ▼ ◀ ▶ auf der **Fernbedienung** oder dem **Bedienkonsole** am Projektor und drücken Sie **ENTER**, um mit der nächsten Einstellung fortzufahren.

OPTIONEN

Wählen Sie das gegenwärtige Projektionsverfahren, die Größe der Projektionsfläche sowie die Geschwindigkeit des Kühlgebläses aus. Wenn Sie zur vorhergehenden Einstellung zurückkehren möchten, drücken Sie die **ZURÜCK**-Taste.

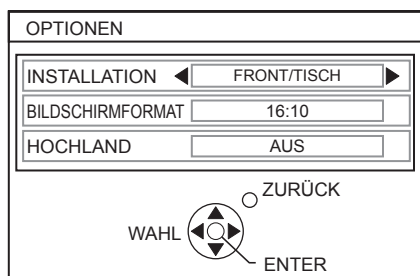

INSTALLATION

Wählen Sie die gewünschte Installationsart mit den Tasten ◀ ▶ auf der **Fernbedienung** oder der **Bedienkonsole** am Projektor aus. Drücken Sie ▼, um mit der Einstellung **HOCHLAND** fortzufahren.

FRONT/TISCH	Aufstellung auf einem Tisch/ auf dem Fußboden, Projektion von vorn
FRONT/DECKE	Anbringung an der Decke, Projektion von vorn
RÜCK/TISCH	Aufstellung auf einem Tisch/ auf dem Fußboden, Projektion von hinten
RÜCK/DECKE	Anbringung an der Decke, Projektion von hinten

BILDschirmFORMAT

Wählen Sie das gewünschte Format der Projektionsfläche durch Drücken von ◀ ▶ aus.

- **16:10** Bei einer Projektion auf eine Projektionsfläche mit dem Bildseitenverhältnis 16:10 oder 4:3.
- **16:9** Bei einer Projektion auf eine Projektionsfläche mit dem Bildseitenverhältnis 16:9.

HOCHLAND

Wenn Sie den Projektor in Höhenlagen verwenden, muss die Option **HOCHLAND** auf **EIN** gestellt werden, um die Lüftergeschwindigkeit zu erhöhen. Wählen Sie die gewünschte Option mit den Tasten ◀ ▶ aus. Wenn Sie zur Option **INSTALLATION** zurückkehren möchten, drücken Sie ▲.

- **AUS** Die Lüftergeschwindigkeit ist langsam.
- **EIN** Die Lüftergeschwindigkeit ist schnell.

HINWEIS:

- Ab 1 400 m (4 593 ft) über dem Meeresspiegel muss diese Einstellung auf **EIN** gesetzt werden.
- Die Lautstärke des Lüftergeräuschs hängt von der Einstellung **HOCHLAND** ab.

Drücken Sie die ENTER-Taste, um mit der Projektion zu beginnen.

- Sobald Sie die Einstellungen zur Erfüllung der Mindestanforderungen durchgeführt haben, wird dies nur noch bei Initialisierung des Projektors angezeigt. Siehe „AUSLIEFERUNGSZUSTAND“ auf Seite 38.
- Sie können diese Einstellungen vom **Aktuelle Einstellungen** aus ändern. Siehe „Menünavigation“ auf Seite 29.

Anordnung und Funktion der Bedienelemente

Fernbedienung

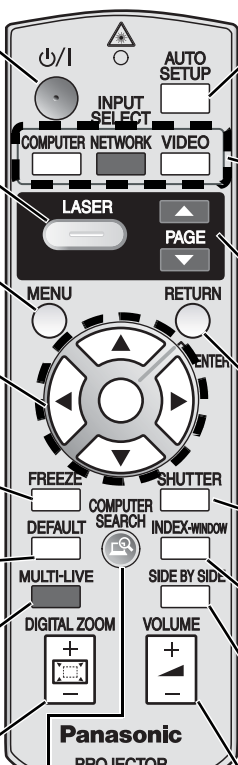



POWER-Taste  Wenn der **HAUPTSCHALTER** eingeschaltet ist, können Sie zwischen Bereitschaftsmodus und Projektionsmodus umschalten. (Seite 22)

Laserzeiger. (Seite 26) 

Zeigt **Aktuelle Einstellungen** an. (Seite 29) 

Steuern Sie mit  durch die Menüs und aktivieren Sie einen Menüpunkt mit **ENTER**. (Seite 29)

Fängt das projizierte Bild als Standbild ein. (Seite 27) 

Setzt bestimmte Einstellungen auf die werkseitig voreingestellten zurück. (Seite 27) 

• Weitere Informationen finden Sie auf der **CD-ROM**. 

Dient der Größenänderung durch digitalen Zoom. (Seite 28) 

COMPUTER SEARCH  • Weitere Informationen finden Sie auf der **CD-ROM**.

AUTO SETUP  Die Einstellung für **DOT CLOCK, CLOCK PHASE** und **SIGNALSUCHE** kann für die projizierten Bilder von **COMPUTER-SIGNAL** automatisch eingestellt werden. (Seite 25)

COMPUTER EINGANGSSIGNAL-Tasten  Drücken Sie zur Auswahl die gewünschte Signaltaste. • Weitere Informationen finden Sie auf der **CD-ROM**.

NETWORK VIDEO 

PAGE  • Weitere Informationen finden Sie auf der **CD-ROM**.

RETURN  Kehrt zum vorhergehenden Menü zurück. (Seite 29)

SHUTTER  Mit diesem Befehl kann das Bild kurzzeitig ausgeschaltet werden. (Seite 27)

INDEX-WINDOW  Zeigt das Standbild an, während die Anzeige der folgenden Bilder fortgesetzt wird. (Seite 27)

SIDE BY SIDE  Dient der gleichzeitigen Anzeige von 2 unterschiedlichen Quellenbildern. (Seite 27)

VOLUME  Regelt die Lautstärke der Lautsprecher. (Seite 28)

Vorbereitung

Batteriefach

1. Drücken Sie auf die Lasche und heben Sie die Abdeckung ab.
2. Legen Sie die Batterien entsprechend der Polabbildung im Inneren ein.



Ansicht von oben

Sender für das Signal der Fernbedienung und den Laserzeiger. (Seite 25)

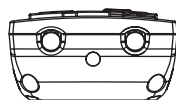

Anbringen einer Handschlaufe

Sie können eine beliebige Schlaufe an der **Fernbedienung** anbringen.

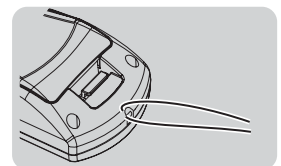

Fernbedienungsanzeige

Wenn Sie eine beliebige Taste (außer der **LASER-Taste**) drücken, blinkt die **Fernbedienungsanzeige**. Wenn Sie die **LASER-Taste** drücken, leuchtet sie.

Fernbedienungsanzeige

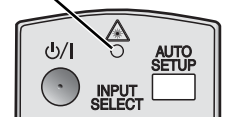

HINWEIS:

- Lassen Sie die **Fernbedienung** nicht fallen.
- Halten Sie sie von Flüssigkeiten und Feuchtigkeit fern.
- Verwenden Sie für die **Fernbedienung** bitte Mangan- oder Alkali-Batterien.
- Versuchen Sie nicht, die **Fernbedienung** baulich zu verändern oder zu demontieren. Wenden Sie sich an einen autorisierten Kundendienst, um die notwendigen Reparaturen ausführen zu lassen.
- Vermeiden Sie die unnötige Betätigung von Tasten der **Fernbedienung**, da dies die Lebensdauer der Batterien verkürzen kann.
- Richten Sie den Laserzeiger nicht direkt in die Augen von Personen, sehen Sie nicht in den Strahl.
- Siehe „Bedienung der Fernbedienung“ auf Seite 25.

Projektorgehäuse

Sicht von oben und Vorderansicht

Vorbereitung

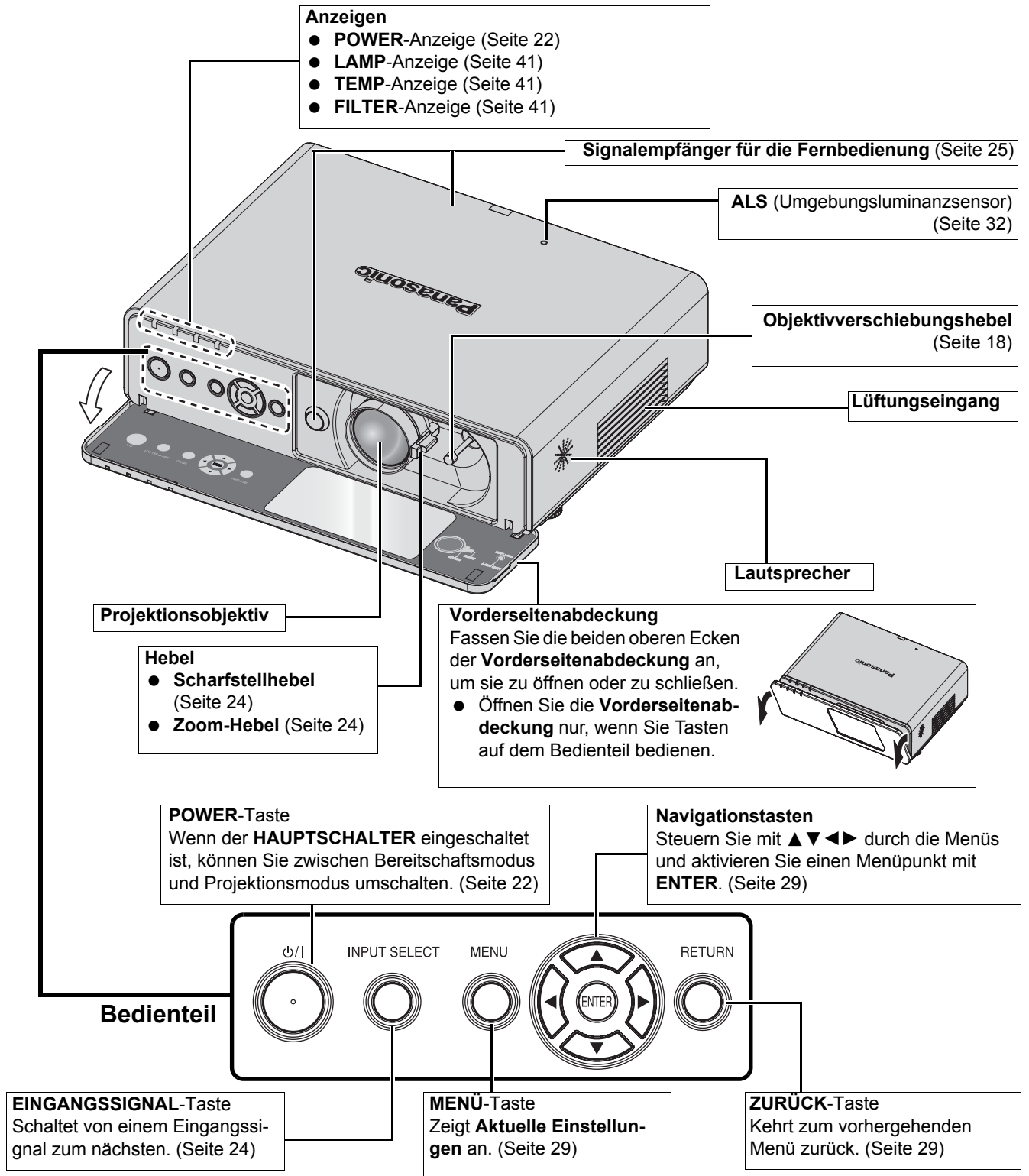

HINWEIS:

- Decken Sie die Lüftungsöffnungen nicht ab und stellen Sie keine Gegenstände im Umkreis von 50 cm (20") der Öffnungen auf, da dies zu Beschädigungen und Verletzungen führen kann.
- Halten Sie die **VORDERSEITENABDECKUNG** geschlossen, wenn das Gerät nicht verwendet wird, um das Objektiv zu schützen.

Rück- und Unteransicht

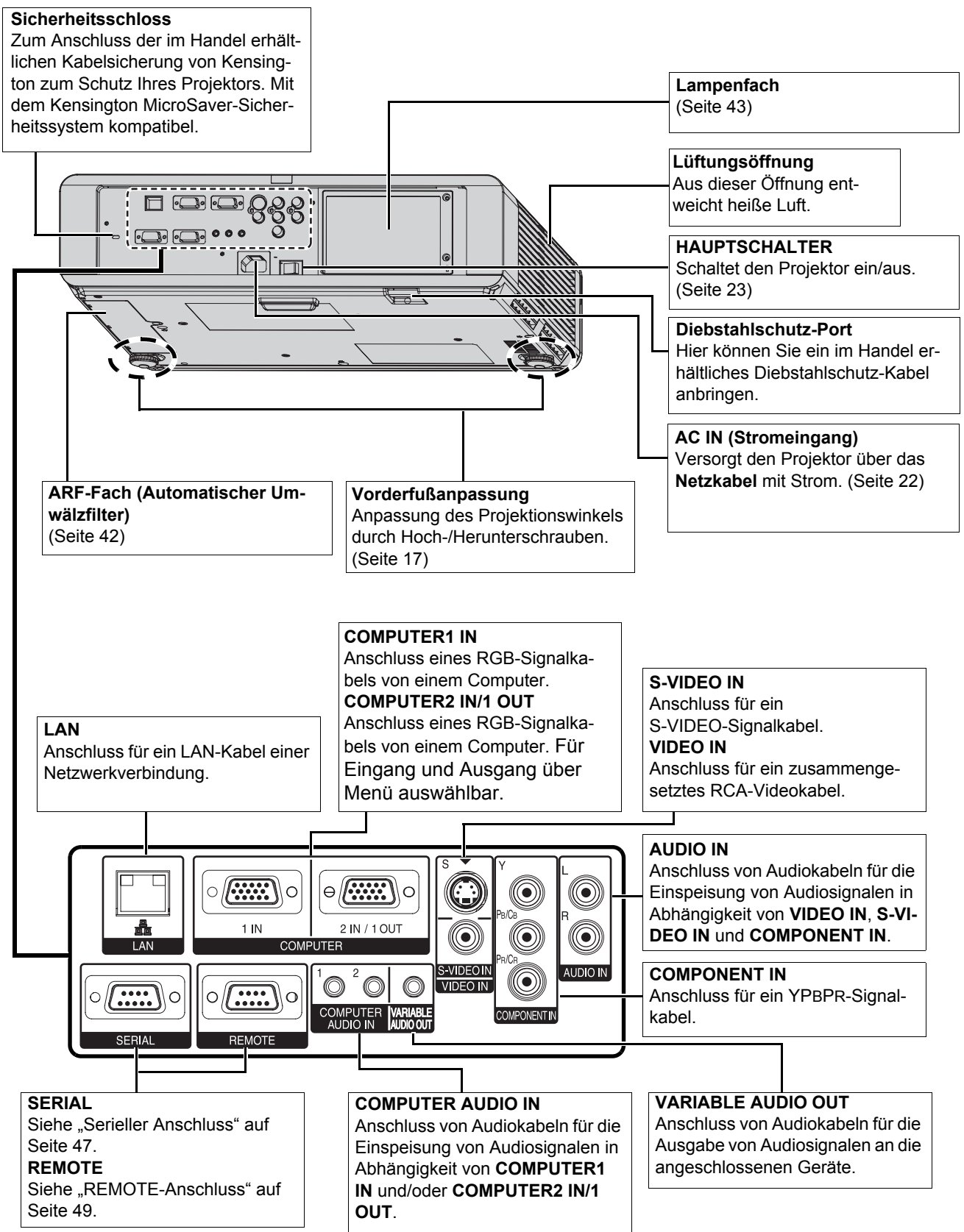

HINWEIS:

- Decken Sie die Lüftungsöffnungen nicht ab und stellen Sie keine Gegenstände im Umkreis von 50 cm (20") der Öffnungen auf, da dies zu Beschädigungen und Verletzungen führen kann.
- Wenn ein Kabel an **VARIABLE AUDIO OUT** angeschlossen wird, wird der integrierte Lautsprecher deaktiviert.

Aufstellung

Größe der Projektionsfläche und Reichweite

Sie können die Projektionsgröße mit dem 2,0x-Zoomobjektiv anpassen. Die Reichweite des Projektors wird folgendermaßen berechnet.

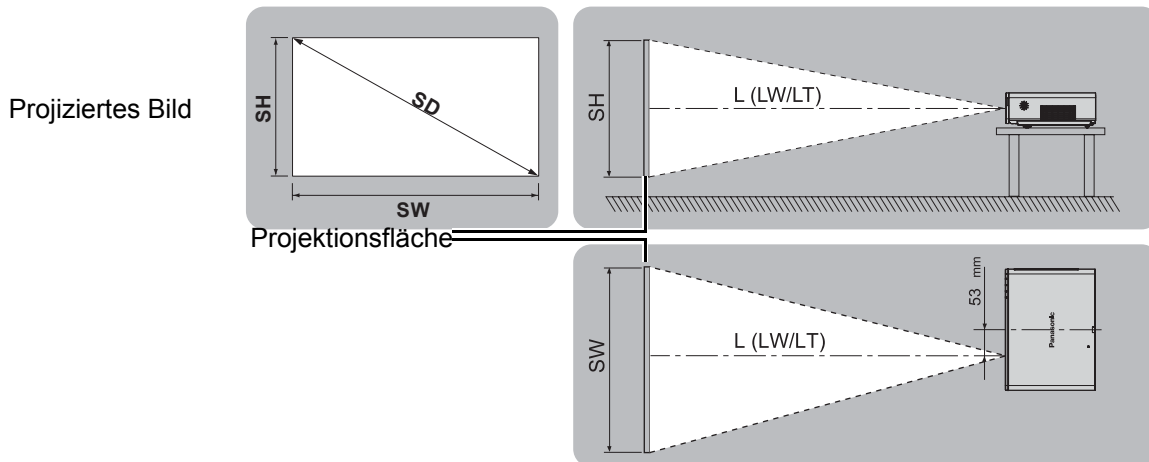

Erste Schritte

Projektionsgröße (16 : 10)			Reichweite (L)	
Diagonale der Projektionsfläche (SD)	Höhe der Projektionsfläche (SH)	Breite der Projektionsfläche (SW)	Mindestabstand (LW)	Höchstabstand (LT)
(0,84 m) 33"	0,44 m (1'5")	0,71 m (2'3")		1,8 m (5'10")
(1,02 m) 40"	0,54 m (1'9")	0,86 m (2'9")	1,1 m (3'7")	2,3 m (7'6")
(1,27 m) 50"	0,67 m (2'2")	1,08 m (3'6")	1,4 m (4'7")	2,8 m (9'2")
(1,52 m) 60"	0,81 m (2'7")	1,29 m (4'2")	1,7 m (5'6")	3,4 m (11'1")
(1,78 m) 70"	0,94 m (3'1")	1,51 m (4'11")	2,0 m (6'6")	4,0 m (13'1")
(2,03 m) 80"	1,08 m (3'6")	1,72 m (5'7")	2,3 m (7'6")	4,6 m (15'1")
(2,29 m) 90"	1,21 m (3'11")	1,94 m (6'4")	2,6 m (8'6")	5,1 m (16'8")
(2,54 m) 100"	1,35 m (4'5")	2,15 m (7')	2,9 m (9'6")	5,7 m (18'8")
(3,05 m) 120"	1,62 m (5'3")	2,58 m (8'5")	3,4 m (11'1")	6,9 m (22'7")
(3,81 m) 150"	2,02 m (6'7")	3,23 m (10'7")	4,3 m (14'1")	8,6 m (28'2")
(5,08 m) 200"	2,69 m (8'9")	4,31 m (14'1")	5,7 m (18'8")	11,5 m (37'8")
(6,35 m) 250"	3,37 m (11')	5,38 m (17'7")	7,2 m (23'7")	14,3 m (46'10")
(7,62 m) 300"	4,04 m (13'3")	6,46 m (21'2")	8,6 m (28'2")	17,2 m (56'5")

* Alle oben aufgeführten Maße sind Schätzwerte und können geringfügig von den tatsächlichen Maßen abweichen.

■ Berechnung der Abmessungen der Projektionsfläche

Genauere Abmessungen der Projektionsfläche können Sie mit der Diagonale der Projektionsfläche berechnen.

$$SW (m) = SD (") \times 0,0215$$

$$SH (m) = SD (") \times 0,0135$$

$$LW (m) = 0,0289 \times SD (") - 0,046$$

$$LT (m) = 0,0576 \times SD (") - 0,061$$

* Alle oben aufgeführten Ergebnisse sind Schätzwerte und können geringfügig von den tatsächlichen Maßen abweichen.

HINWEIS:

- Siehe Seite 52 hinsichtlich der Größe der Projektionsfläche und Reichweite für das Bildformat 4:3/16:9.
- Verwenden Sie den Projektor nicht in einer angehobenen oder horizontal gekippten Position oder in horizontal gekippter Position, da dies zu einem Versagen des Projektors führen kann.
- Stellen Sie sicher, dass das Projektorobjektiv parallel zur Projektionsfläche ist. Sie können den Projektor vertikal um ca. 30° kippen. Ein zu hoher Neigungswinkel kann die Lebensdauer der Bauteile senken.
- Eine hohe Qualität des Projektionsbildes kann erreicht werden, wenn die Projektionsfläche an einem Ort angebracht wird, an den weder Sonnenlicht noch Raumbelichtung dringen. Schließen Sie Rollläden oder Vorhänge, um Licht auszuschießen.

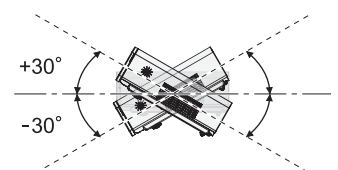

Projektionsarten

Der Projektor kann für folgende vier Projektionsarten verwendet werden. Zur Einrichtung der gewünschten Projektionsart auf dem Projektor, Siehe „INSTALLATION“ auf Seite 37.

■ Aufstellung auf einem Tisch/auf dem Fußboden, Projektion von vorn

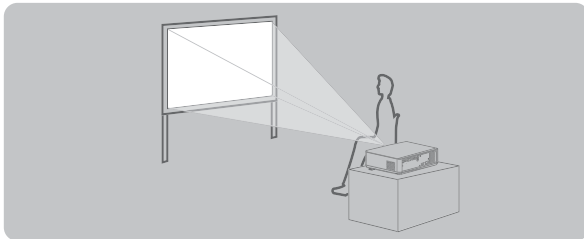

INSTALLATION: FRONT/TISCH

■ Aufstellung auf einem Tisch/auf dem Fußboden, Projektion von hinten

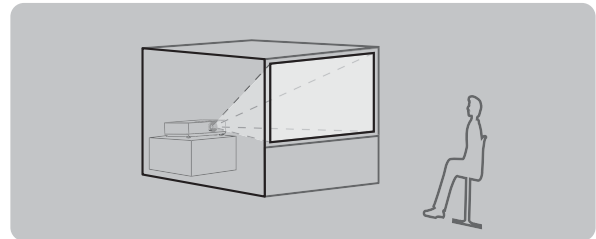

INSTALLATION: RÜCK/TISCH

■ Anbringung an der Decke, Projektion von vorn

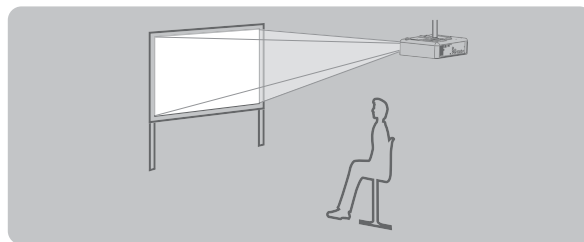

INSTALLATION: FRONT/DECKE

■ Anbringung an der Decke, Projektion von hinten

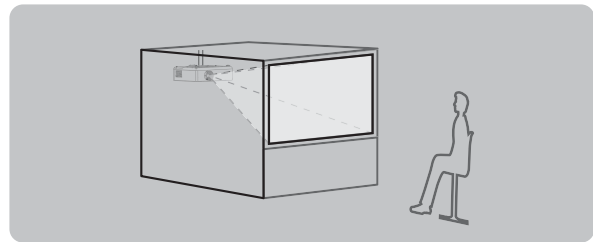

INSTALLATION: RÜCK/DECKE

HINWEIS:

- Für die Projektion von hinten ist eine durchscheinende Projektionsfläche notwendig.
- Zur Anbringung an der Decke ist die getrennt erhältliche Deckenhalterung (ET-PKF100H, ET-PKF100S) notwendig.
- Siehe „Sicherheitsmaßnahmen für Deckenhalterungen“ auf Seite 44.

Vorderfußanpassung und Projektionswinkel

Sie können die Vorderfüße nach oben oder nach unten schrauben, um die Neigung des Projektors zu verändern und somit den Projektionswinkel anzupassen. Siehe „Positionieren des Bildes“ auf Seite 24.

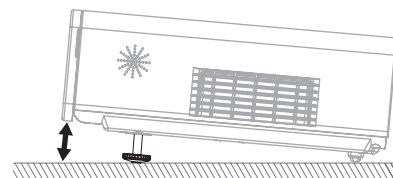
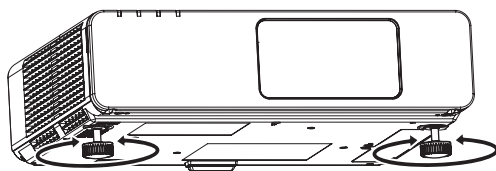

HINWEIS:

- Aus dem **Lüftungsöffnung** entweicht heiße Luft. Berühren Sie den **Lüftungsöffnung** nicht direkt.
- Falls Trapezverzerrungen auftreten, lesen siehe „TRAPEZ“ auf Seite 34.
- Schrauben Sie die Einstellbeine an; ist die Schraube fest genug angezogen, hören Sie einen Klick.

Objektivverschiebung und -positionierung

Wenn sich der Projektor nicht direkt vor der Mitte der Projektionsfläche befindet, können Sie die Position des projizierten Bildes mit dem **Objektivverschiebungshebel** im Verschiebungsbereich des Objektivs ändern.

■ Einstellen des Objektivverschiebungshebels

1. Öffnen Sie die **Vorderseitenabdeckung**.
2. Schrauben Sie den **Objektivverschiebungshebel** gegen den Uhrzeigersinn locker.
3. Verschieben Sie den **Objektivverschiebungshebel**, um die Position des projizierten Bildes anzupassen.
4. Schrauben Sie den **Objektivverschiebungshebel** im Uhrzeigersinn wieder fest.

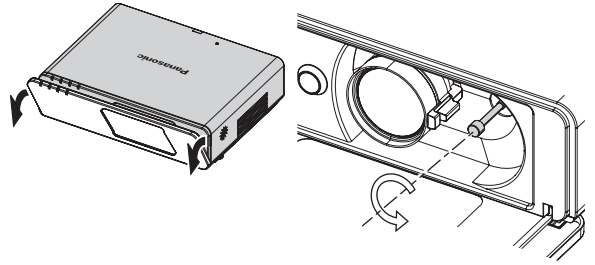

● Horizontale Verschiebung

Sie können den Projektor so aufstellen, dass das Objektiv des Projektors in der waagerechten Ebene um bis zu 24% von der Mitte der Projektionsfläche entfernt ist. Dann können Sie die Bildposition mit dem **Objektivverschiebungshebel** anpassen.

Bis zu 24% der Projektionsfläche

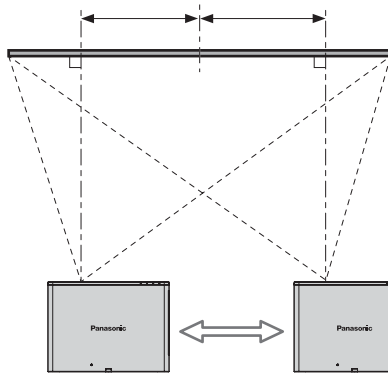

Verschiebung des Hebels nach rechts: Bewegt das Bild nach rechts.

Verschiebung des Hebels nach links: Bewegt das Bild nach links.

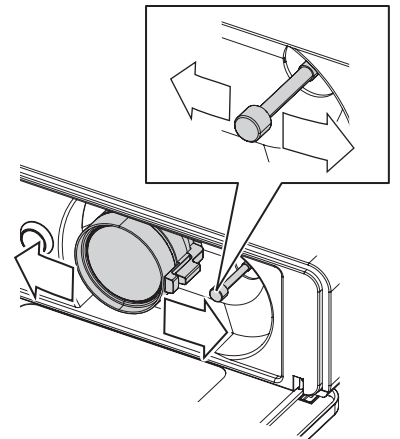

● Vertikale Verschiebung

Sie können den Projektor so aufstellen, dass das Objektiv des Projektors in der waagerechten Ebene um bis zu 51% von der Mitte der Projektionsfläche entfernt ist. Dann können Sie die Bildposition mit dem **Objektivverschiebungshebel** anpassen.

Bis zu 51% der Projektionsfläche

Bis zu 51% der Projektionsfläche

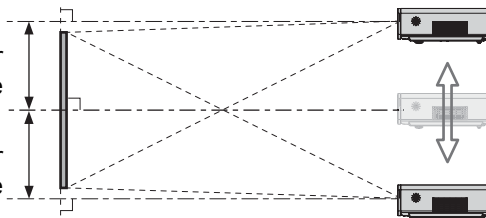

Verschiebung des Hebels nach unten: Bewegt das Bild nach unten.

Verschiebung des Hebels nach oben: Bewegt das Bild nach oben.

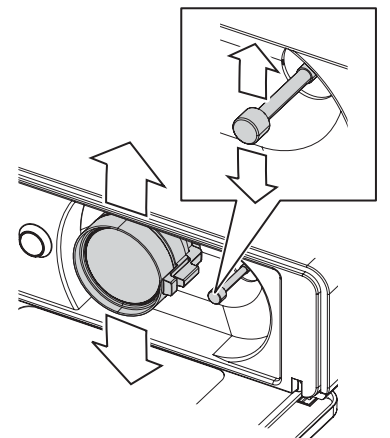

■ Aufstellungsbereich des Projektors

Ziehen Sie bei der Bestimmung des Aufstellungsorts von Projektionsfläche und Projektor auch die Möglichkeiten der Objektivverschiebung in Betracht. Siehe „Positionieren des Bildes“ auf Seite 24.

● Wenn die Position der Projektionsfläche nicht geändert werden kann

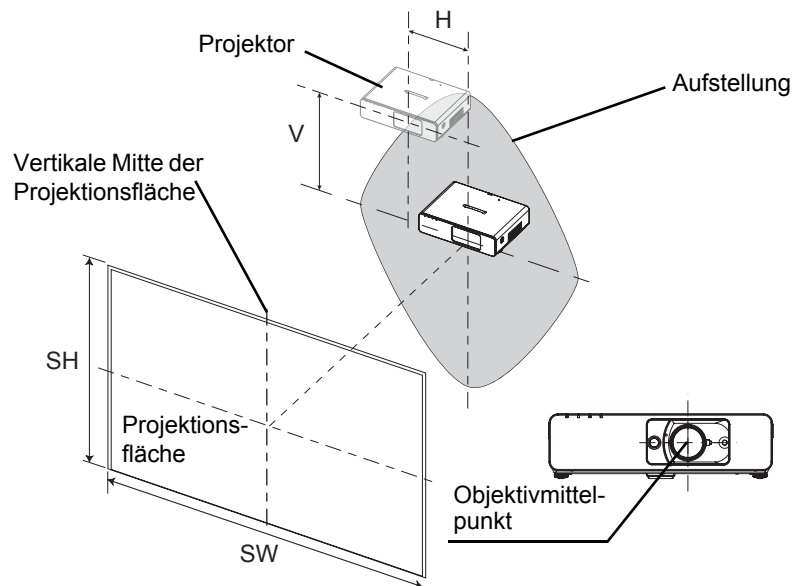

● Wenn die Position des Projektors nicht geändert werden kann

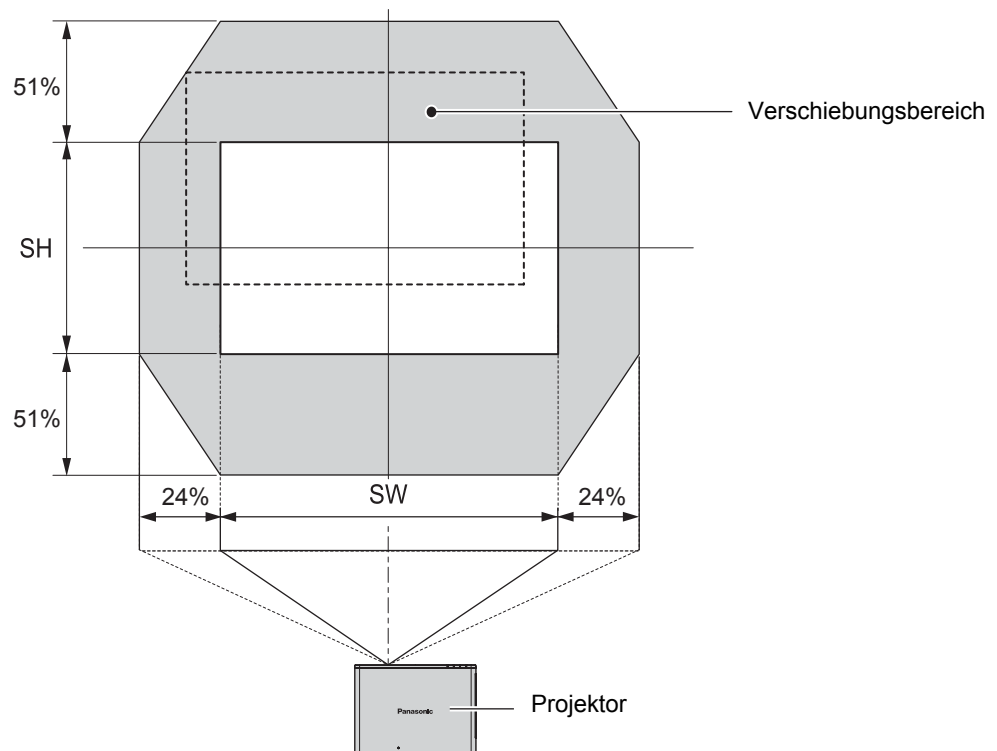

HINWEIS:

- Die höchste Qualität des projizierten Bildes wird erreicht, wenn sich der Projektor direkt vor der Projektionsfläche befindet und der **Objektivverschiebungshebel** in der Mittelstellung ist.
- Wenn sich der **Objektivverschiebungshebel** vertikal am Anschlag befindet, kann er horizontal nicht bis zum Anschlag verschoben werden. Wenn sich der **Objektivverschiebungshebel** horizontal am Anschlag befindet, kann er vertikal nicht bis zum Anschlag verschoben werden.
- Wenn der Projektor geneigt steht und Sie das **TRAPEZ** anpassen, müssen die Mitte der Projektionsfläche und das Objektiv neu ausgerichtet werden.
- Ziehen Sie bei der Einstellung nicht zu stark am **Objektivverschiebungshebel**.

Anschlüsse

Vor dem Anschluss an den Projektor

- Lesen und befolgen Sie die Betriebs- und Anschlussanleitung für alle Peripheriegeräte.
- Die Peripheriegeräte müssen ausgeschaltet werden.
- Verwenden Sie Kabel, die zu dem entsprechenden Peripheriegerät passen.
- Wenn das Eingangssignal gestört ist, kann die Qualität des projizierten Bildes leiden, und die Zeitkorrektur wird aktiviert.
- Überprüfen Sie die Art des Videosignals. Siehe „Verzeichnis kompatibler Signale“ auf Seite 46.

Anschluss an Computer

Erste Schritte

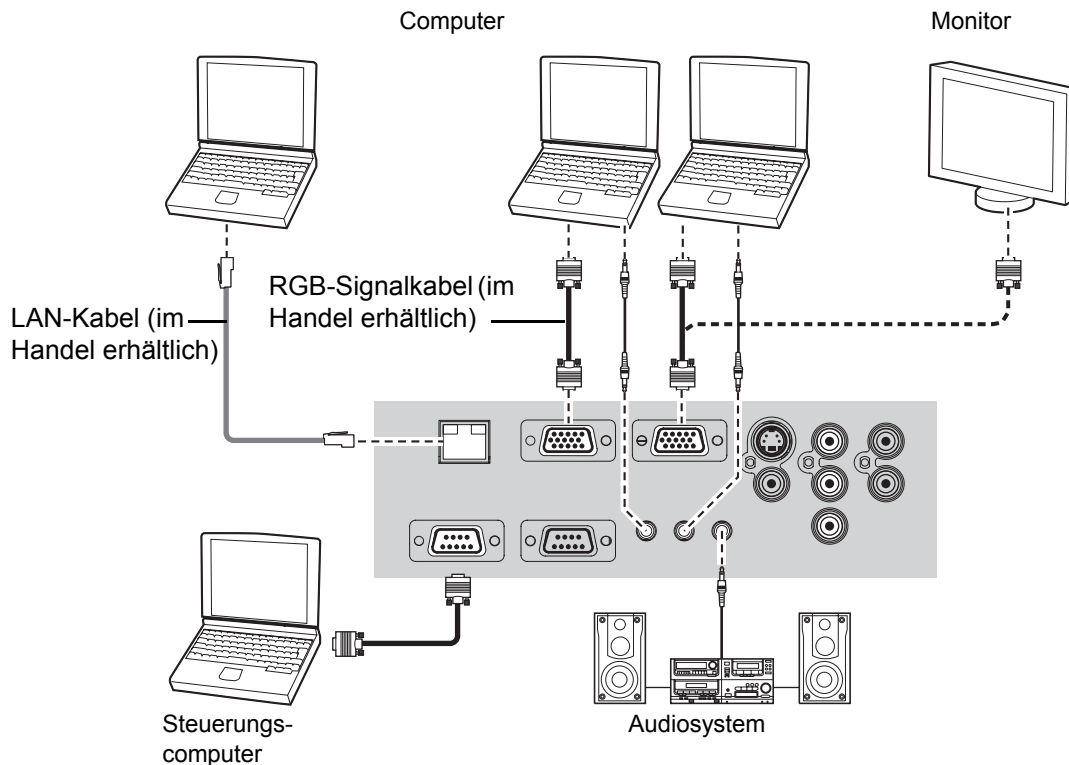

HINWEIS:

- Schließen Sie keine Eingangssignale an, wenn die Option **COMPUTER2 AUSWAHL** im Menü **OPTIONEN** auf **AUSGANG** gestellt wurde.
- Siehe die **CD-ROM** mit Informationen über den LAN-Netzwerk-Anschluss.

LAN-Anschluss

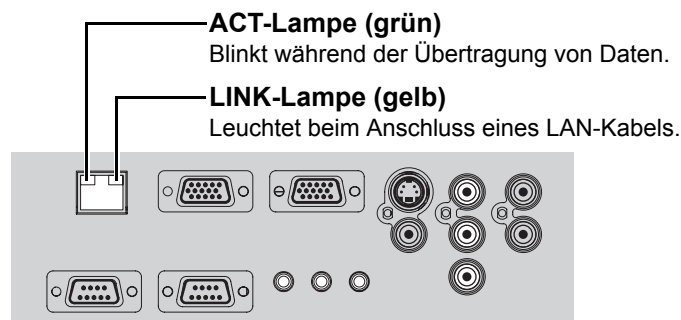

HINWEIS:

- Berühren Sie auf keinen Fall die Metallteile des **LAN**-Anschlusses. Anderenfalls kann eine Fehlfunktion durch statische Aufladung verursacht werden.

Anschluss an AV-Geräte

Anschluss an VIDEO IN/S-VIDEO IN

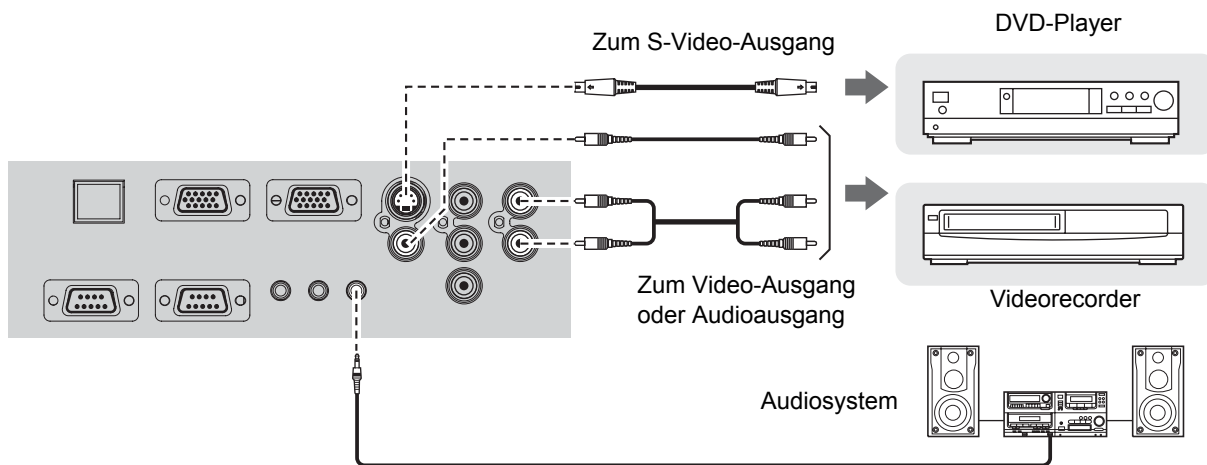

HINWEIS:

- Wenn Sie mehr als ein AV-Gerät anschließen, müssen Sie die Audio-Verbindung von Hand umschalten.

Anschluss an COMPONENT IN

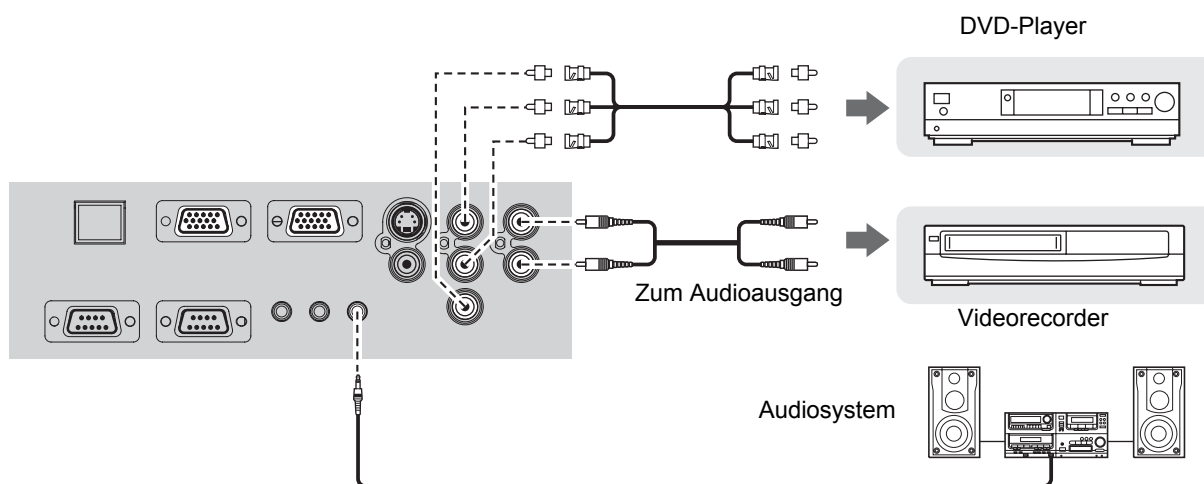

HINWEIS:

- Verwenden Sie zum Anschluss von BNC-Kabeln einen im Handel erhältlichen BNC-RCA-Adapter.

Ein- und Ausschalten des Projektors

Netzkabel

Anschluss

1. Stellen Sie sicher, dass die Form des Netzsteckers und des **AC IN (Stromeingang)-Anschlusses** auf der Rückseite des Projektors übereinstimmen. Stecken Sie dann den Stecker vollständig ein.
2. Schließen Sie das **Netzkabel** an eine Steckdose an.

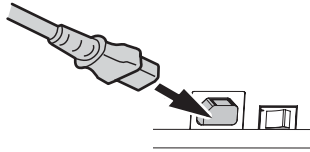

Trennen des Anschlusses

1. Überprüfen Sie, dass der **HAUPTSCHALTER** ausgeschaltet ist und ziehen Sie das **Netzkabel** aus der Steckdose.
2. Ziehen Sie dann das **Netzkabel** vom **AC IN (Stromeingang)-Anschluss** auf der Rückseite des Projektors ab. Ziehen Sie dabei am Stecker, nicht am Kabel.

Direkte Ausschaltfunktion

Sie können das **Netzkabel** vom Projektor abziehen oder den **HAUPTSCHALTER** während der Projektion oder kurz nach der Projektion ausschalten. Die integrierte Lampenkühlung wird durch die interne Stromversorgung weiterbetrieben.

HINWEIS:

- Wenn der Projektor wieder eingeschaltet wird, während der von der internen Stromversorgung betriebene interne Lüfter noch in Betrieb ist, kann es einige Zeit dauern, bis die Projektion wieder aufgenommen wird.

Direkte Einschaltfunktion

Wenn Sie die Funktion **STROM DIREKT AN** aktivieren, können Sie mit der Projektion beginnen, indem Sie das **Netzkabel** anschließen oder den **HAUPTSCHALTER** einschalten. Siehe „STROM DIREKT AN“ auf Seite 37.

HINWEIS:

- Verwenden Sie ausschließlich das im Lieferumfang enthaltene **Netzkabel**.
- Stellen Sie sicher, dass alle Eingabegeräte angeschlossen und ausgeschaltet sind, bevor Sie das **Netzkabel** anschließen.
- Führen Sie den Stecker nicht mit Gewalt ein, da sonst der Projektor und/oder das Kabel beschädigt werden können.
- Verschmutzungen und Staubschichten in der Umgebung von Steckern können zu Feuer oder elektrischen Gefahren führen.
- Schalten Sie den Projektor aus, wenn er nicht verwendet wird.

BETRIEBSSTATUS-Anzeige

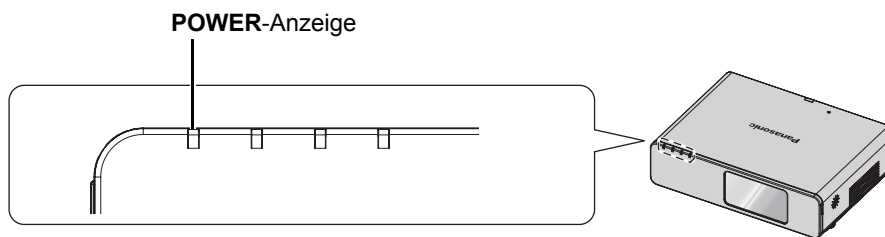

Betriebsstatus		Status
Leuchtet nicht und blinkt nicht		Der HAUPTSCHALTER ist ausgeschaltet.
ROT	Leuchtet	Der HAUPTSCHALTER ist angeschaltet, der Projektor befindet sich in Bereitschaft. Wenn die Anzeige LAMP oder TEMP blinkt, wird die Anzeige POWER nicht angeschaltet.
	Blinkt	Beim Ausschalten von POWER ist die Netzwerkverbindung bereit.
GRÜN	Blinkt	Der POWER -Schalter ist eingeschaltet und der Projektor bereitet sich auf die Projektion vor.
	Leuchtet	Der Projektor ist projektionsbereit.
ORANGE	Leuchtet	Der POWER -Schalter ist ausgeschaltet und der Projektor kühlt die Lampe.
	Blinkt	Der POWER -Schalter wird beim Kühlen der Lampe wieder angeschaltet und geht in den Projektionsmodus über. Dieser Vorgang kann einige Zeit in Anspruch nehmen.

HINWEIS:

- Wenn der Projektor wieder eingeschaltet wird, während der von der internen Stromversorgung betriebene interne Lüfter noch in Betrieb ist, kann es einige Zeit dauern, bis die Projektion wieder aufgenommen wird.
- Der Stromverbrauch im Bereitschaftsmodus beträgt 4 W.

Einschalten des Projektors

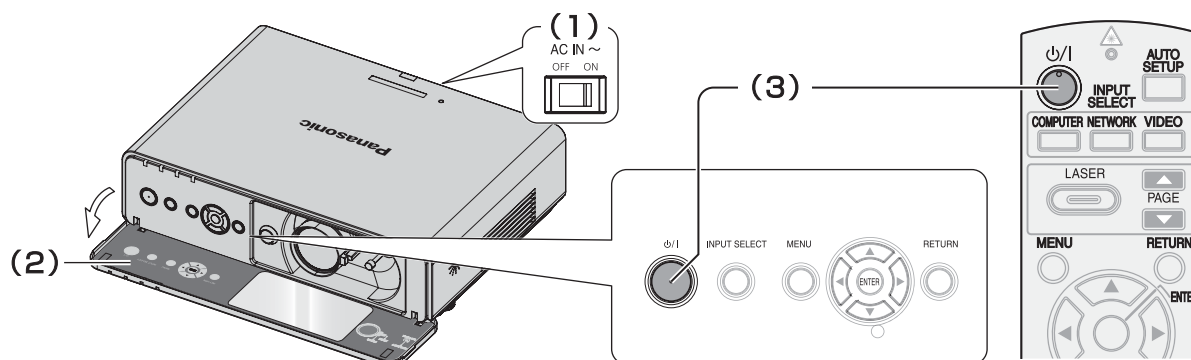

- Schalten Sie den **HAUPTSCHALTER** ein.
 - Die Betriebsstatusanzeige leuchtet **ROT**.
- Öffnen Sie die **Vorderseitenabdeckung**.
 - Bei der Bedienung über die **Fernbedienung** ist dies nicht notwendig.
- Drücken Sie die Taste **POWER**.
 - Nachdem die Betriebsstatusanzeige mehrmals geblinkt hat, leuchtet sie **GRÜN**.
 - Das **EINSCHALT LOGO** wird auf der Projektionsfläche angezeigt. Siehe „EINSCHALT LOGO“ auf Seite 36.

HINWEIS:

- Beim Starten des Projektors könnte ein kurzes Klappern oder Klirren zu hören sein oder das Display könnte aufgrund der Lampeneigenschaften flimmern. Dies ist normal und beeinträchtigt die Leistung des Projektors nicht.
- Wenn Sie während der Projektion das **Netzkabel** abgezogen oder den **HAUPTSCHALTER** ausgeschaltet haben, beginnt die Projektion, wenn das **Netzkabel** angeschlossen oder der **HAUPTSCHALTER** eingeschaltet wird. Siehe „STROM DIREKT AN“ auf Seite 37.

Ausschalten des Projektors

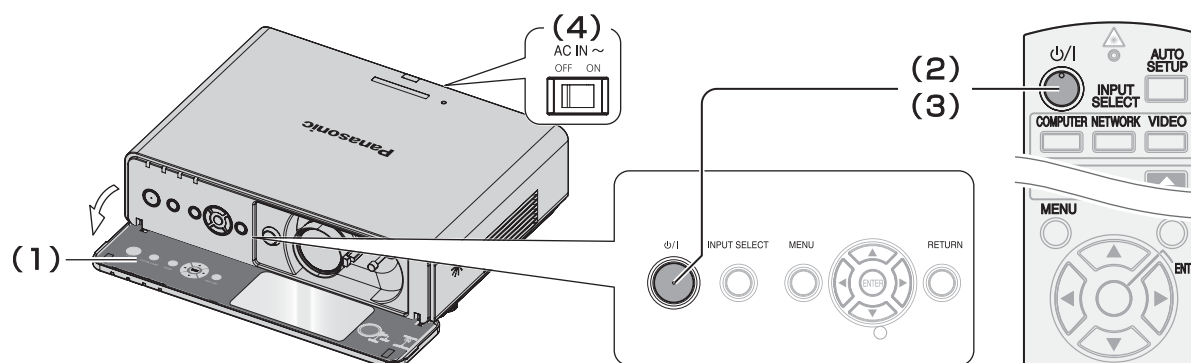

- Öffnen Sie die **Vorderseitenabdeckung**.
 - Bei der Bedienung über die **Fernbedienung** ist dies nicht notwendig.
- Drücken Sie die Taste **POWER**.
 - Ein Bestätigungsdiallog wird angezeigt. Dieser wird ausgeblendet und die Projektion wird nach 10 Sekunden ohne Bedienung fortgesetzt.
 - Drücken Sie eine beliebige Taste (außer der **POWER**-Taste) um mit der Projektion fortzufahren.
- Drücken Sie die Taste **POWER**.
 - Die Betriebsanzeige leuchtet **ORANGE**, wenn die Glühlampe gekühlt wird, und anschließend **ROT**, wenn der **HAUPTSCHALTER** ausgeschaltet werden kann.
- Schalten Sie den **HAUPTSCHALTER** auf der Rückseite des Projektors aus.

HINWEIS:

- Drücken Sie die Taste **POWER** zwei Mal oder halten Sie sie länger gedrückt, um das Gerät auszuschalten.
- Sie können stattdessen auch das **Netzkabel** abziehen oder den **HAUPTSCHALTER** ausschalten. Siehe „STROM DIREKT AN“ auf Seite 37.
- Sie können den Projektor durch Drücken der **POWER**-Taste für mindestens 0,5 Sekunden ausschalten.

Projizieren eines Bildes

Wahl des Eingangssignals

1. Schalten Sie die angeschlossenen Geräte ein.
 - Drücken Sie die Wiedergabetaste des entsprechenden Gerätes.
2. Drücken Sie bei Bedarf die **EINGANGSWAHL**-Tasten, um die gewünschte Eingangsart auszuwählen. Siehe „Umschalten des Eingangssignals“ auf Seite 26.
 - Das Bild wird auf die Projektionsfläche projiziert.

HINWEIS:

- **SIGNALSUCHE** ist standardmäßig auf **EIN** gestellt, das Signal der angeschlossenen Geräte wird automatisch erkannt. Siehe „SIGNALSUCHE“ auf Seite 37.

Positionieren des Bildes

1. Öffnen Sie die **Vorderseitenabdeckung**.
2. Passen Sie das projizierte Bild mit dem **Objektivverschiebungshebel** an. Siehe „Objektivverschiebung und -positionierung“ auf Seite 18.

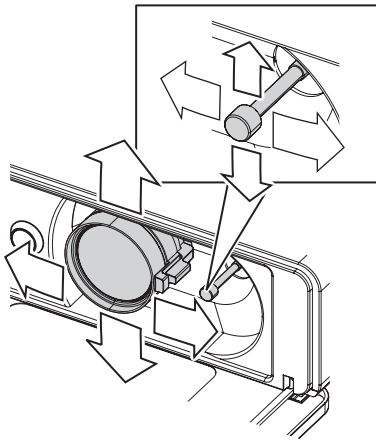

4. Passen Sie die Schärfe und die Größe des projizierten Bildes an.
 - Drehen Sie am **Scharfstellhebel** und am **Zoom-Hebels**, um das Bild einzustellen.
 - Sie können die Wirkung der Einstellung mit **TEST-BILD** im Menü **OPTIONEN** überprüfen. Siehe „TESTBILD“ auf Seite 38.

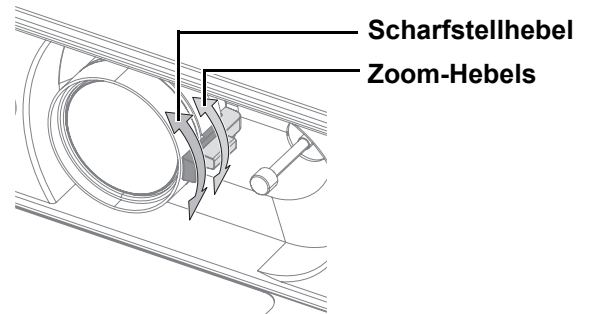

3. Passen Sie den Winkel des Projektors an.
 - Schrauben Sie die **Vorderfußanpassung** herunter und passen Sie den vertikalen Winkel an.
 - Siehe „Vorderfußanpassung und Projektionswinkel“ auf Seite 17.

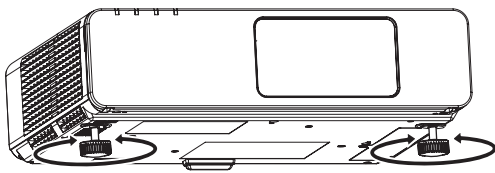

HINWEIS:

- Berühren Sie den **Lüftungsöffnung** nicht, da dies zu Verbrennungen und Verletzungen führen kann.
- Wenn Trapezverzerrungen auftreten, siehe „TRAPEZ“ auf Seite 34.
- Bei der Einstellung des Fokus müssen Sie u. U. das Bildformat durch erneutes Verschieben des **Zoom-Hebels** einstellen.

Bedienung der Fernbedienung

Reichweite

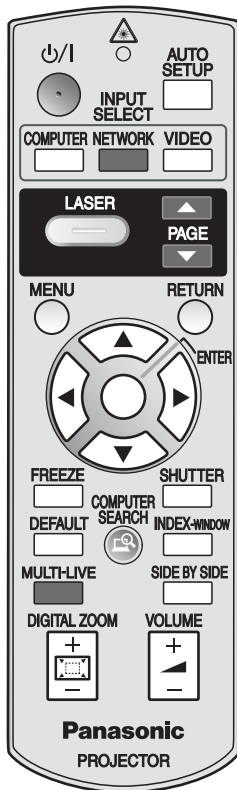

Sie können den Projektor mit der **Fernbedienung** innerhalb einer Reichweite von 15 m (49'2") sowie in einer vertikalen und horizontalen Neigung von ca. $\pm 30^\circ$ bedienen.

● Richtung Projektor

Der **Sender der Fernbedienung** muss auf den **Signalempfänger für die Fernbedienung** an der Vorder- oder Rückseite des Projektors zeigen. Drücken Sie dann die gewünschten Tasten, um das Gerät zu bedienen.

● Richtung Projektionsfläche

Der **Sender der Fernbedienung** kann auch auf die Projektionsfläche zeigen. Betätigen Sie zur Bedienung des Projektors die entsprechenden Tasten. Das Signal wird von der Projektionsfläche reflektiert. Die Reichweite der Fernbedienung ist hierbei vom Material der Projektionsfläche abhängig. Diese Funktion steht bei einem lichtdurchlässigen Bildschirm u. U. nicht zur Verfügung.

HINWEIS:

- Schirmen Sie den Signalempfänger in diesem Fall gegen starke Lichtquellen ab. Bei starken Lichtquellen wie z. B. Leuchtstofflampen kann die **Fernbedienung** eventuell Funktionsstörungen aufweisen.
- Wenn zwischen der **Fernbedienung** und dem **Signalempfänger für die Fernbedienung** Hindernisse vorhanden sind, funktioniert die **Fernbedienung** unter Umständen nicht ordnungsgemäß.

Automatische Einrichtung der Bildposition



Die Einstellung für **POSITION**, **DOT CLOCK** und **CLOCK PHASE** im **POSITION**-Menü kann für das projizierte **COMPUTER**-Signalbild automatisch eingestellt werden.

HINWEIS:

- Wenn die Dot-Clock-Frequenz bei 108 MHz oder mehr liegt, funktioniert die **AUTOMATIK** nicht.
- Wenn das projizierte Bild zu dunkel ist oder die Ränder unscharf sind, hält die **AUTOMATIK** unter Umständen an, bevor die Einstellung abgeschlossen wurde. Projizieren Sie in diesem Fall ein schärferes oder helleres Bild und drücken Sie die **AUTOMATIK**-Taste erneut.

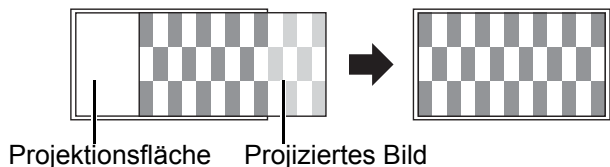

Umschalten des Eingangssignals



Sie können das Eingangssignal von Hand umschalten, indem Sie Tasten **COMPUTER**, **NETZWERK** und **VIDEO** drücken. Drücken Sie die entsprechende Taste mehrmals, oder drücken Sie ◀ ▶, um folgendermaßen durch die Eingänge zu schalten. Das tatsächlich projizierte Bild wird einige Momente später geändert.

- Die grafische Hilfe wird oben rechts im projizierten Bild angezeigt. Sie können den gewählten Eingang, der gelb markiert ist, bestätigen. Siehe „EINGABEFÜHRUNG“ auf Seite 36.

Drücken der COMPUTER-Taste



HINWEIS:

- Nur wenn **COMPUTER2 AUSWAHL** auf **EINGABE** gestellt wurde, können Sie zwischen **COMPUTER1** und **COMPUTER2** umschalten.

HINWEIS:

- Wenn Sie einen Anschluss auswählen, in dem sich kein Kabel befindet, blinken die Hinweise mehrmals.
- Siehe „Verzeichnis kompatibler Signale“ auf Seite 46.
- Siehe „Anschlüsse“ auf Seite 20.

Drücken der NETZWERK-Taste

- Weitere Informationen finden Sie auf der CD-ROM.

Drücken der VIDEO-Taste

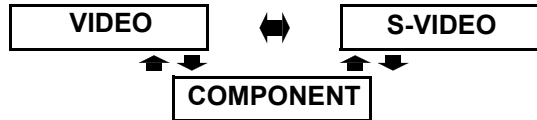

Drücken der EINGANGSWAHL-Taste am Projektor

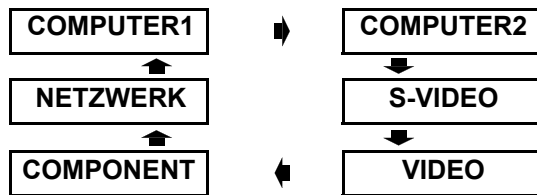

Verwendung des Laserzeigers



Sie können z. B. bei Präsentationen oder visuellen Veranschaulichungen mit dem roten Laserzeiger wie mit einem Zeigestock auf Objekte auf der Projektionsfläche weisen. Halten Sie die **LASER**-Taste gedrückt, um den Laserzeiger einzuschalten, lassen Sie die Taste los, um ihn auszuschalten.

HINWEIS:

- Der Laserzeiger darf nie direkt auf die Augen einer Person oder eines Tieres gerichtet werden.
- Richten Sie den Laser nicht auf reflektierende Flächen.
- Halten Sie den Laserzeiger von Kindern fern.
- Sehen Sie nie direkt in den Laserstrahl.
- Der Laserzeiger funktioniert nicht bei lichtdurchlässigen Projektionsflächen.
- Bitte lesen Sie die Sicherheitshinweise auf der **Fernbedienung**.
- Hierbei handelt es sich um ein Lasergerät der Klasse 2.

Deaktivierung der LASER-Taste

Sie können die **LASER**-Taste deaktivieren, um eine versehentliche Betätigung zu vermeiden.

- Öffnen Sie das Batteriefach der **Fernbedienung**.
- Verschieben Sie den Schalter.
- Schließen Sie das Batteriefach der **Fernbedienung**.

- Siehe „Batteriefach“ auf Seite 13.

- Ansicht von oben

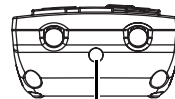

Laserzeiger-Strahlsender

- Deaktivierungsschalter

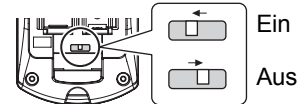

- Vorsicht

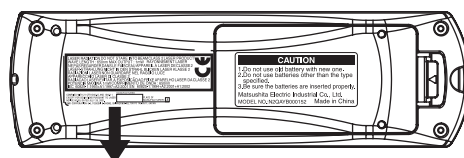

CAUTION
 Do not use the battery with other sizes.
 Do not use batteries other than the type specified.
 Do not use the batteries are recycled products.
 Panasonic Electric Industrial Co., Ltd.
 (SHENZHEN) CO., LIMITED. Made in China

LASER RADIATION DO NOT STARE INTO BEAM CLASS 2 LASER PRODUCT
 WAVE LENGTH : 650nm MAX OUTPUT : 1mW RAYONNEMENT LASER
 NE PAS REGARDER DANS LE FAISCEAU APPAREIL A LASER DE CLASSE 2
 LASER-STRAHLUNG NICHT IN DEN STRAHLEN BLICKEN LASER KLASSE 2
 RADIAZIONI LASER NON GUARDARE NEL RAGGIO LUCE
 APPARECCHIO LASER DI CLASSE 2
 RADIAÇÃO LASER EVITAR A EXPOSIÇÃO AO FEIXE APARELHO LASER DA CLASSE 2
 POTENCIA MÁXIMA 1mW COMPRIMENTO DE ONDA : 650nm
 IEC 60825-1:1993+A1:1997+A2:2001 EN 60825-1:1994+A2:2001+A1:2002

COMPLIES WITH 21 CFR 1040.10 AND 1040.11 EXCEPT FOR DEVIATIONS PERMISSIBLE TO LASER
 NOTE: MODEL DATED JULY 26, 2001.
 SANKI CORPORATION 9-5, 1000SHI 6-HOME, SHINJUKU-KU, TOKYO 162-8501, JAPAN



VORSICHT: Die Durchführung anderer als hier aufgeführter Einstellungen und Verfahren sowie eine nicht sachgemäße Bedienung des Geräts kann zu gefährlicher Strahlung führen.

Standbild



Während der Projektion eines Bildes können Sie das Bild mit der Taste **STANDBILD** erfassen und auf der Projektionsfläche als Standbild

anzeigen. Wenn das Standbild aktiviert wurde, wird der Ton angehalten. Drücken Sie die **STANDBILD**-Taste, um mit der Projektion fortzufahren.

Projektion vorübergehend anhalten



Um Strom zu sparen, können Sie die Lampe vorübergehend ausschalten und die Projektion

unterbrechen. Drücken Sie die **SHUTTER**-Taste, um mit der Projektion fortzufahren.

Wiederherstellung der werkseitig festgelegten Standardeinstellungen



Sie können die meisten benutzerdefinierten Einstellungen auf die fabrikseitig festgelegten Einstellungen zurücksetzen, indem Sie die Taste **DEFAULT** auf der **Fernbedienung** drücken. Gehen Sie in das entsprechende Untermenü oder zu dem entsprechenden Menüpunkt und betätigen Sie die Taste **DEFAULT** noch einmal.

- Siehe „Hauptmenü und Untermenüs“ auf Seite 30.

HINWEIS:

- Bestimmte Menüpunkte können nicht mit der **DEFAULT**-Taste zurückgesetzt werden. Passen Sie diese Menüpunkte von Hand an.
- Wenn Sie alle Einstellungen auf die Werkstandards zurücksetzen möchten, siehe „AUSLIEFERUNGSZUSTAND“ auf Seite 38.

Projektion eines Bildes im INDEX-WINDOW-Modus (Doppelbildfunktion)



Sie können ein Bild in zwei Fenstern als **INDEX-WINDOW** anzeigen lassen: Ein Bild ist ein Standbild, das im Speicher abgelegt und auf der linken Bildhälfte angezeigt wird, die Anzeige der folgenden Bilder wird auf der rechten Seite fortgesetzt.

Um den Modus **INDEX-WINDOW** zu verlassen, drücken Sie die Taste **MENÜ** oder **ZURÜCK**.

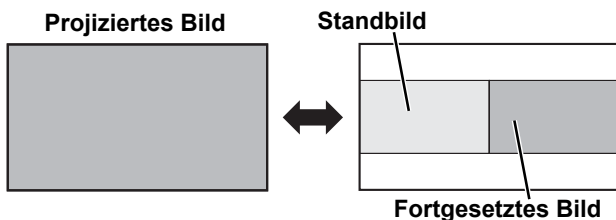

Umschalten der Position

In der Standardeinstellung werden das Standbild auf der linken und das nachfolgende Bild auf der rechten Seite angezeigt. Drücken Sie ◀ ▶, um die Position umzuschalten.

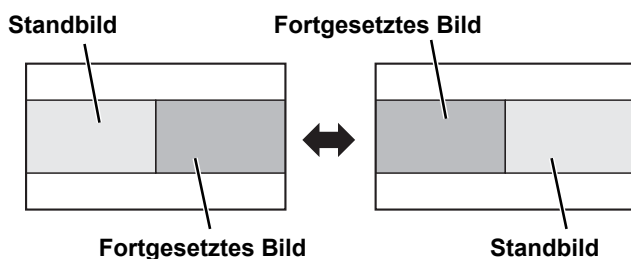

Änderung der Bildgröße

Drücken Sie ▲ ▼, um zwischen den 3 Bildgrößen umzuschalten.

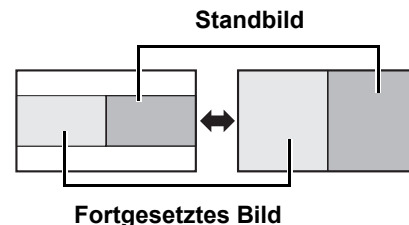

HINWEIS:

- Wenn Sie die Fenstergröße ändern, ändert sich das Bildformat und das Bild wird vertikal gestreckt.

Neues Standbild

Drücken Sie im Modus **INDEX-WINDOW** die Taste **ENTER**, um ein neues Standbild aufzunehmen. Das Standbildfenster wird kurz danach aktualisiert.

Projektion von 2 Bildern zugleich

SIDE BY SIDE



Sie können gleichzeitig ein bestimmtes Bild und eine andere Bildquelle in einem Doppelbild anzeigen lassen. Drücken Sie eine der Tasten **ZURÜCK**, **MENÜ**, **ANSICHT NEBENEINANDER** oder **EINGANGSWAHL**, um mit der Projektion fortzufahren.

HINWEIS:

- **STANDBILD** und **LAUTSTÄRKE** ist nur beim ersten Bild verfügbar.
- Bei aktiviertem **ANSICHT NEBENEINANDER** steht **DIGITAL ZOOM**, **INDEX-WINDOW** und **AUTOMATIK** nicht zur Verfügung.
- Bei aktiviertem **ANSICHT NEBENEINANDER** wird das Hauptmenü nicht angezeigt und bereits durchgeführte Einstellungen werden nur auf das erste Bild angewandt.
- Das zweite Bild verwendet den Wert der **BILD** - Einstellungen des ersten Bildes, mit Ausnahme von **KONTRAST** und **HELLIGKEIT**.
- **COMPUTER** und **NETZWERK** Signale werden das Bild nicht im eingestellten Bildseitenverhältnis projizieren.

● Nicht verfügbare Kombinationen

Die folgenden Kombinationen stehen nicht zur Verfügung:

- **COMPUTER1 - COMPONENT**
- **COMPUTER2 - NETZWERK**
- **S-VIDEO - VIDEO**
- **S-VIDEO - COMPONENT**
- **VIDEO - COMPONENT**

● Umschaltung des Signals

In der Standardeinstellung wird das erste Bild auf der linken und das zweite Bild auf der rechten Seite angezeigt. Durch Drücken von **▲ ▼** können Sie das Signal umschalten und durch die einzelnen Signale des zweiten Bildes wechseln.

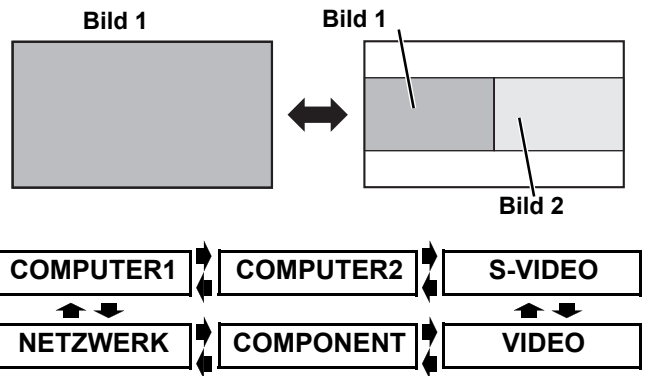

Vergrößerung eines Bildbereichs

DIGITAL ZOOM



Sie können einen Bereich des projizierten Bildes zur Hervorhebung um das Ein- bis Zweifache vergrößern.

HINWEIS:

- Wenn das **COMPUTER**-Signal projiziert wird, wird der Vergrößerungsbereich von 1x auf 3x geändert. Wenn die Option **BILDSPERRE** im Menü **POSITION** auf **EIN** gestellt wurde, ändert sich die Vergrößerung von 1x auf 2x. Siehe „BILDSPERRE“ auf Seite 35.
- Wenn das Eingangssignal geändert wird, während der Modus **DIGITAL ZOOM** aktiviert wurde, wird der Modus **DIGITAL ZOOM** aufgehoben.
- Bei aktiviertem **DIGITAL ZOOM** steht **STANDBILD** nicht zur Verfügung.

● Vergrößern des Bildes

1. Drücken Sie **DIGITAL ZOOM +/-** einmal.
 - Der Vergrößerungsbereich wird auf das 1,5-fache vergrößert.



2. Passen Sie die Bildgröße mit **DIGITAL ZOOM +/-** an.

- Die Bildgröße wird in 0,1-Schritten geändert.



● Verschieben des Vergrößerungsbereichs

Mit **▲ ▼ ◀ ▶** können Sie den Vergrößerungsbereich verschieben.

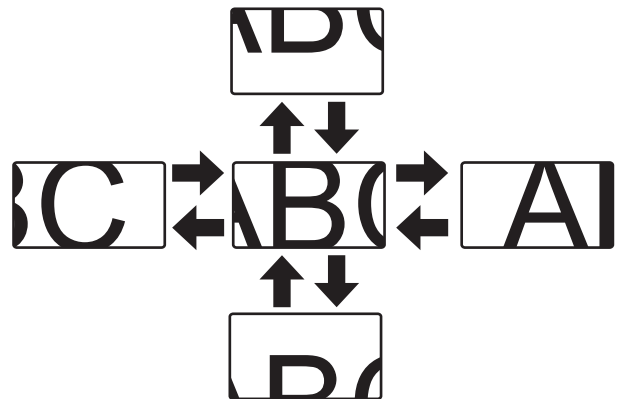

Einstellung der Lautstärke der Lautsprecher

VOLUME



Sie können die Lautstärke der integrierten Lautsprecher und der Ausgabe einstellen. Die Lautstärke können Sie mit +/- regeln.

HINWEIS:

- Der Stromverbrauch kann gesenkt werden, wenn die Lautstärke gesenkt wird.

Menünavigation

Über die verschiedenen Menüs dieses Projektors können Sie auf die Funktionen zugreifen, die keine eigene Taste auf der **Fernbedienung** haben. Die Menüoptionen wurden strukturiert und kategorisiert. Sie können mit den Tasten ▲ ▼ ► ◀ durch das Menü navigieren.

Navigation durch das MENÜ

Anzeige Aktuelle Einstellungen

MENU Betätigen Sie die **MENÜ**-Taste, um Menü **Aktuelle Einstellungen** und die Bedienhinweise anzuzeigen.

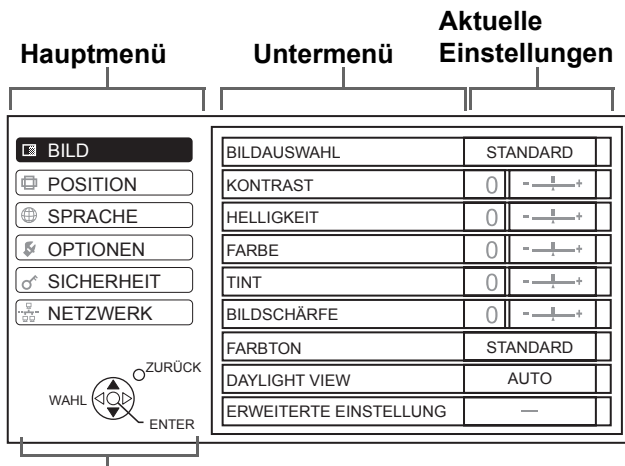

Bedienhinweise

Zeigt die zur Einstellung notwendigen Tasten an.

Balkeneinstellungen

Das Dreieck unter dem Balken zeigt die werkseitigen Einstellungen, das Viereck zeigt die aktuelle Einstellung an.

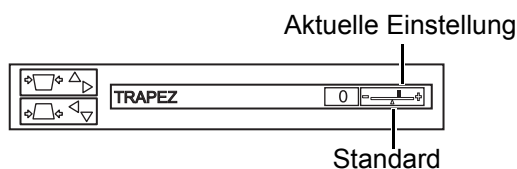

Rückkehr zum vorhergehenden Menü

RETURN Drücken Sie **MENÜ** oder **ZURÜCK**, um in das vorhergehende Menü zurückzukehren. Drücken Sie die Taste mehrmals, um den Menümodus zu verlassen und die Projektion wiederaufzunehmen.

Bedienung

- Mit den Tasten ▲ ▼ können Sie zum gewünschten Menü **Aktuelle Einstellungen** blättern. Drücken Sie die Taste **ENTER**, um dieses auszuwählen.
 - Der ausgewählte Menüpunkt wird orange unterlegt, das entsprechende **Untermenü** wird rechts angezeigt.
 - Siehe „Hauptmenü und Untermenüs“ auf Seite 30.

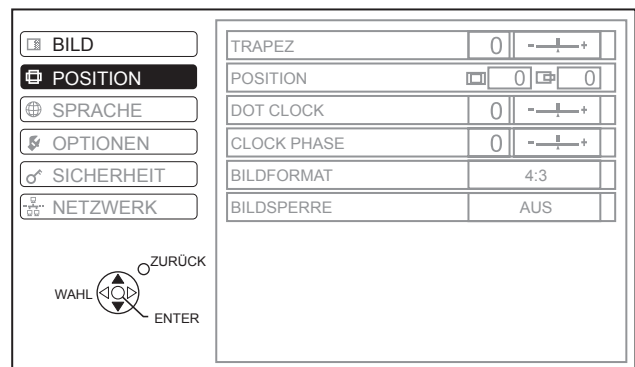

- Blättern Sie mit den Tasten ▲ ▼ zum entsprechenden **Untermenü**-Punkt und drücken Sie ◀ ► oder **ENTER**, um die Option einzustellen.
 - Der ausgewählte Menüpunkt wird aufgerufen, die anderen Menüpunkte werden nicht mehr auf dem Bildschirm angezeigt. Der aufgerufene Menüpunkt wird nach fünf Sekunden ausgeblendet, und das Menü wird wieder angezeigt.
 - Wenn es eine weitere Unterebene gibt, wird diese angezeigt.

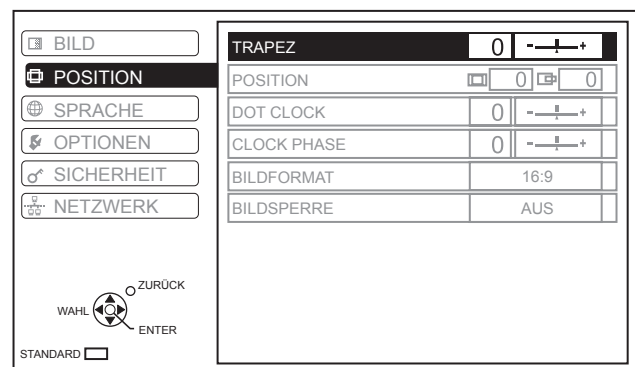

- Mit ◀ ► können Sie den ausgewählten Menüpunkt anpassen oder einstellen.
 - Bei Optionen mit Balken werden die aktuellen Einstellungen links neben dem Balken angezeigt.
 - Mit den Tasten ◀ ► können Sie durch die Optionen des Menüpunktes blättern.

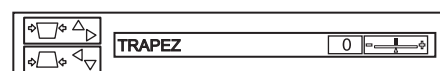

- Drücken Sie **MENÜ** oder **ZURÜCK**, um in das vorhergehende Menü zurückzukehren.

HINWEIS:

- Siehe „Wiederherstellung der werkseitig festgelegten Standardeinstellungen“ auf Seite 27, um einzelne Menüpunkte zurückzusetzen.
- Siehe „AUSLIEFERUNGSZUSTAND“ auf Seite 38, um alle Einstellungen zurückzusetzen.



Menünavigation

Hauptmenü und Untermenüs

Das Menü **Aktuelle Einstellungen** verfügt über sechs Optionen. Wählen Sie das gewünschte Menüelement aus und drücken Sie **ENTER**, um das **Untermenü** anzuzeigen.

HINWEIS:

- Einige Standardeinstellungen unterscheiden sich je nach gewähltem Eingangssignal.
- Die **Untermenü**-Elemente hängen vom ausgewählten Eingangssignal ab.
- Einige Einstellungen können ohne eingehende Signale vorgenommen werden.

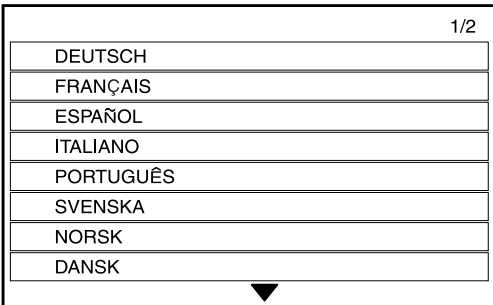
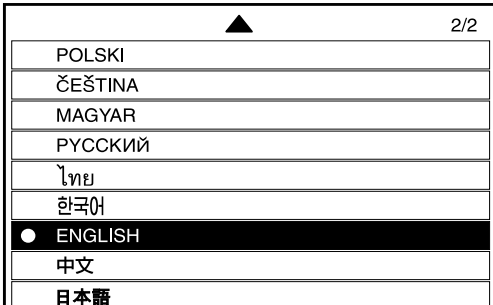
Hauptmenü	Untermenü	Optionen (* ist die Standardeinstellung)				Seite	
BILD 	BILDAUSWAHL	NATUR	DYNAMIK^{*1}			Seite 32	
		STANDARD*	TAFEL				
		KONTRAST	• Standard: 0				Seite 32
		HELLIGKEIT	• Standard: 0				Seite 32
		FARBE^{*2}	• Standard: 0				Seite 32
		TINT^{*2}	• Standard: 0				Seite 32
		BILDSCHÄRFE	• Standard: 0				Seite 32
		FARBTON	NIEDRIG	STANDARD*			Seite 32
			HOCH				
		DAYLIGHT VIEW	AUTO*	EIN			Seite 32
	ERWEITERTE EINSTELLUNG^{*3}	WEISSABGLEICH^{*4}	WEISSABGLEICH ROT			Seite 33	
			WEISSABGLEICH GRÜN				
			WEISSABGLEICH BLAU				
			• Standard: 0				
		TV-SYSTEM (nur S-VIDEO/VIDEO-Signale)	AUTO*	NTSC	NTSC		
			NTSC 4.43	PAL	PAL		
			PAL-M	PAL-N	PAL-N		
		STAND MODUS (S-VIDEO/VIDEO)	AUS*				
			EIN				
		RAUSCHUNTERDRÜCKUNG (S-VIDEO/VIDEO)	EIN*				
			AUS				
POSITION 	TRAPEZ^{*5}	• Standard: 0				Seite 34	
	POSITION	H	• Standard: 0			Seite 34	
		V	• Standard: 0				
		DOT CLOCK^{*4}	• Standard: 0				Seite 34
		CLOCK PHASE^{*6}	• Standard: 0				Seite 34
		BILDFORMAT	AUTO	4:3	S4:3	16:9*	Seite 34
		H-GESTRECKT	V-GESTRECKT	HV-ANPASSEN	DIREKT		
	BILDSPERRE	AUS*	EIN			Seite 35	
SPRACHE 							

*1. Standard-Einstellung für **COMPUTER-/NETZWERK**-Signale

*2. Nicht für **NETZWERKCOMPUTER**-Signale.

*3. Nur **VIDEO/S-VIDEO/COMPUTER**-Signale

*4. Nur **COMPUTER**-Signale

*5. **TRAPEZ** steht nur bei **NETZWERK**-Signalen zur Verfügung.

*6. Nur **COMPUTER/COMPONENT**-Signale



Hauptmenü	Untermenü	Optionen (* ist die Standardeinstellung)		Seite	
	OPTIONEN	EINGABEFÜHRUNG	AUSFÜHRLICH*	EINFACH	Seite 36
			AUS		
		EINSCHALT LOGO	EIN*	AUS	Seite 36
			BENUTZER		
		COMPUTER2 AUSWAHL	EINGABE*	AUSGANG	Seite 36
		FILTER-EINRICHTUNG	1*	3	Seite 36
			2		
		FILTERSTATUS			Seite 36
		LAMPEN BETRIEBSZEIT			Seite 37
		ZEITSCHALTUHR (AUS)	AUS*		Seite 37
			15 MIN.	40 MIN.	
			20 MIN.	45 MIN.	
			25 MIN.	50 MIN.	
			30 MIN.	55 MIN.	
			35 MIN.	60 MIN.	
		STROM DIREKT AN	AUS*	EIN	Seite 37
		BEDIENTEIL	ENTSPERREN*	SPERREN	Seite 37
		AUTOMATIK	AUTO*	TASTE	Seite 37
	SIGNALSUCHE	EIN*	AUS	Seite 37	
	INSTALLATION	FRONT/TISCH*	RÜCK/TISCH	Seite 37	
		FRONT/DECKE	RÜCK/DECKE		
	FORMAT DER PROJEKTIONSFLÄCHE	16:9*	16:10	Seite 37	
	HOCHLAND	AUS*	EIN	Seite 38	
	TESTBILD			Seite 38	
	ERWEITERTE EINSTELLUNG	OSD ANORDNUNG	TYP1	TYP2	Seite 38
			TYP3		
		SXGA ART	SXGA	SXGA+	
		BREITBILD MODUS	EIN	AUS	
		TAFEL	EIN*	AUS	
		HINTERGRUND	BLAU*	SCHWARZ	
		LAUTSTÄRKE			
		AUDIO BALANCE	• Standard: 0		
		AUSLIEFERUNGSZUSTAND			
	SICHERHEIT	PASSWORT EINGABE	AUS*	EIN	Seite 39
		PASSWORT ÄNDERN			Seite 39
		TEXTAUSGABE	AUS*	EIN	Seite 39
		TEXTWECHSEL			Seite 39
 (Siehe dazu den Inhalt der CD-ROM.)	NETZWERK	KABEL-NETZWERK			Seite 40
		KABELLOSES NETZWERK			
		NAMEN ÄNDERN			
		PASSWORT EINGABE			
		PASSWORT ÄNDERN			
		NETZWERK STANDBY			
		WEB STEUERUNG			
		LIVE MODE UNTERBRECHUNG			
		STATUS			
		INITIALISIE.			

BILD-Menü

Fernbedienung	Bedienteil
<ul style="list-style-type: none"> • Siehe „Navigation durch das MENÜ“ auf Seite 29. • Siehe „Hauptmenü und Untermenüs“ auf Seite 30. 	

BILDAUSWAHL

Abhängig von der Projektionsumgebung können Sie diese voreingestellten Parameter verwenden, um die Bildprojektion zu optimieren. Mit den Tasten ◀ ▶ schalten Sie durch die einzelnen Optionen.

NATUR	Wirklichkeitsgetreue Bildfarbe
STANDARD	Einstellung für normale Bilder
DYNAMIK	Helle, scharfe Einstellung
TAFEL	Einstellung für die Projektion auf eine Tafel Siehe „TAFEL“ auf Seite 38.

HINWEIS:

- Es kann einen Moment dauern, bis der ausgewählte Modus sich stabilisiert hat.

KONTRAST

Sie können den Kontrast des projizierten Bildes anpassen. Stellen Sie, wenn nötig, vorher die **HELLIGKEIT** ein.



HELLIGKEIT

Sie können die Helligkeit des projizierten Bildes anpassen.



FARBE

Sie können die Farbsättigung des projizierten Bildes anpassen. (Diese Funktion steht nur bei **VIDEO/S-VIDEO/COMPONENT**-Signalen zur Verfügung.)



TINT

Sie können den Hautfarbton im projizierten Bild anpassen. (Diese Funktion steht nur bei **VIDEO/S-VIDEO/COMPONENT**-Signalen zur Verfügung.)



BILDSCHÄRFE

Sie können die Schärfe des projizierten Bildes anpassen.



FARBTON

Sie können den Weißabgleich des projizierten Bildes anpassen.

- **NIEDRIG** Blauer
- **STANDARD** Abgeglichenes Weiß
- **HOCH** Röter

DAYLIGHT VIEW

Das Bild kann auch in gut ausgeleuchteten Räumen, in denen das Licht nicht eingestellt werden kann (z. B. wenn eine Tür offen ist oder wenn die Vorhänge das Sonnenlicht nicht ausschließen können), hell und wirklichkeitsgetreu wiedergegeben werden.

- **AUTO:** Automatische Anpassung
- **EIN:** Aktiviert
- **AUS:** Deaktiviert

HINWEIS:

- Decken Sie den **ALS** (Umgebungs luminanzsensor) des Projektors nicht ab. Siehe „ALS (Umgebungs luminanzsensor)“ auf Seite 14.
- **AUTO** steht nicht zur Verfügung, wenn die Option **INSTALLATION** im Menü **OPTIONEN** auf **RÜCK/TISCH** oder **RÜCK/DECKE** gestellt wurde.

ERWEITERTE EINSTELLUNG

Sie können das Bild von Hand genauer einstellen.

Bei S-VIDEO/VIDEO-Signalen

● TV-SYSTEM

Wenn das Videosignal geändert wird, schaltet die Einstellung automatisch um. Sie können die Einstellung manuell anhand der Videodaten umstellen. Mit den Tasten ◀ ▶ schalten Sie durch die einzelnen Optionen.

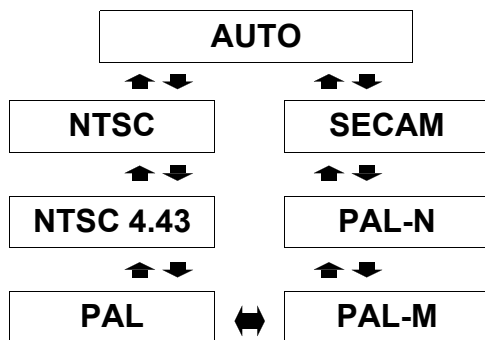

HINWEIS:

- Bei der **AUTO**-Einstellung wird zwischen **NTSC/NTSC 4.43/PAL/PAL60/PAL-M/PAL-N/SECAM** ausgewählt.

● STAND MODUS

Sie können das vertikale Flimmern reduzieren, wenn Sie ein Standbild projizieren.

- **AUS:** Deaktiviert
- **EIN:** Aktiviert

HINWEIS:

- Stellen Sie diese Option auf **AUS**, wenn Sie bewegliche Bilder projizieren.

● RAUSCHUNTERDRÜCKUNG

Sie können das automatische Rauschunterdrückungssystem ein- oder ausschalten. Nehmen Sie die gewünschte Einstellung mit den Tasten ◀ ▶ vor.

- **EIN:** Automatische Rauschunterdrückung
- **AUS:** Keine Rauschunterdrückung

HINWEIS:

- Die Aktivierung der Rauschunterdrückung kann die Bildqualität negativ beeinflussen.

Bei RGB-Signalen

● WEISSABGLEICH

Mit den Tasten ◀ ▶ können Sie den Weißabgleich für drei Farbtöne genauer einstellen.

- **WEISSABGLEICH ROT**
- **WEISSABGLEICH GRÜN**
- **WEISSABGLEICH BLAU**

POSITION-MENÜ

Fernbedienung	Bedienteil
<ul style="list-style-type: none"> • Siehe „Navigation durch das MENÜ“ auf Seite 29. • Siehe „Hauptmenü und Untermenüs“ auf Seite 30. 	

TRAPEZ

Wenn der Projektor nicht genau senkrecht vor der Projektionsfläche steht oder wenn die Projektionsfläche angewinkelt ist, können Sie eine Trapezkorrektur vornehmen.

Bild	Bedienung

HINWEIS:

- Sie können eine Verzerrung von ± 30 Grad von der Senkrechte korrigieren. Um die Bildqualität zu verbessern, wird empfohlen, den Projektor mit einer möglichst geringen Verzerrung zu montieren.
- Ein Teil der Verzerrung kann durch die Objektivverschiebung behoben werden.
- Die Verzerrung des **Aktuelle Einstellungen**-Bildschirms kann nicht ausgeglichen werden.
- Die Trapezkorrektur beeinflusst das Seitenverhältnis und die Bildgröße.

POSITION

Sie können das projizierte Bild zur Feinabstimmung verschieben. Mit den Tasten \blacktriangleleft \blacktriangleright verschieben Sie das Bild horizontal, mit \blacktriangleup \blacktriangledown vertikal. (Diese Funktion steht nur bei **VIDEO/S-VIDEO/COMPUTER/COMPONENT**-Signalen zur Verfügung.)

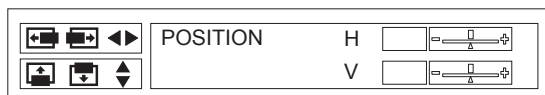

DOT CLOCK

Interferenzmuster im projizierten Bild, sog. Moiremuster oder Bildrauschen, können durch die Einstellung der Taktfrequenz mit \blacktriangleleft \blacktriangleright minimiert werden. (Diese Funktion steht nur bei **COMPUTER**-Signalen zur Verfügung.)

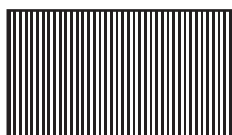

HINWEIS:

- Wenn die Dot-Clock-Frequenz des projizierten Signals über 108 MHz liegt, zeigt eine Anpassung gegebenenfalls keine Wirkung.
- Die Option **DOT CLOCK** muss vor der Option **CLOCK PHASE** eingestellt werden.

CLOCK PHASE

Wenn die **DOT CLOCK**-Einstellung verfeinert werden soll, können Sie hiermit die Taktfrequenz detaillierter anpassen. Drücken Sie hierzu \blacktriangleleft \blacktriangleright . (Diese Funktion steht nur bei **COMPONENT COMPUTER**-Signalen zur Verfügung.)

HINWEIS:

- Wenn die Dot-Clock-Frequenz des projizierten Signals über 108 MHz liegt, zeigt eine Anpassung gegebenenfalls keine Wirkung.

BILDFORMAT

Sie können das Bildkantenverhältnis bei Bedarf manuell umschalten. Mit den Tasten \blacktriangleleft \blacktriangleright schalten Sie durch die einzelnen Optionen.

■ Bildformat-Optionen

● AUTO

Signale, die ein erkennbares Bildseitensignal enthalten, werden erkannt und projizieren das Bild automatisch im richtigen Verhältnis.

● 4:3

Bei Erfassung eines 4:3- oder 5:4-Signals wird das Bild ohne jegliche Veränderung projiziert, und andere Signale werden unter Beibehaltung des Originalformats auf 4:3 eingestellt.

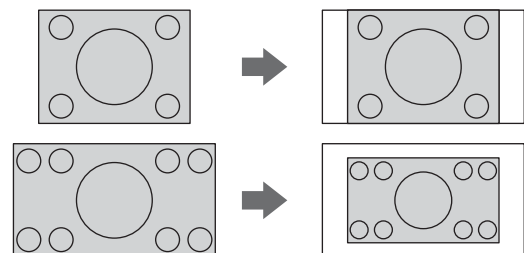

● 16:9

Bei Erfassung eines Signals mit dem Format 16:10, 16:9 oder 15:9 wird das Bild ohne jegliche Veränderung projiziert, und andere Signale werden auf 16:9 eingestellt.

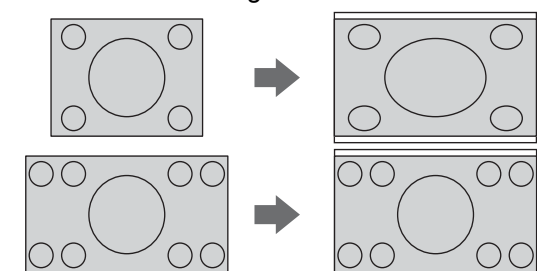

H-GESTRECKT

Das Bild im Format 4:3/5:4 wird unter Beibehaltung des ursprünglichen Verhältnisses zur horizontalen Begrenzung der **FORMAT DER PROJEKTIONSFLÄCHE** Einstellgröße gestreckt; der vertikale Rand wird abgeschnitten.

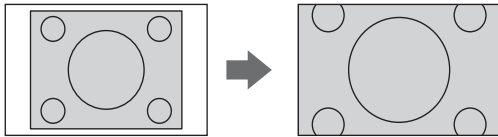

V-GESTRECKT

Das Bild im Format 16:9 (16:10)/15:9 wird unter Beibehaltung des ursprünglichen Verhältnisses bis zur vertikalen Begrenzung der **FORMAT DER PROJEKTIONSFLÄCHE** Einstellgröße gestreckt; der horizontale Rand wird abgeschnitten.

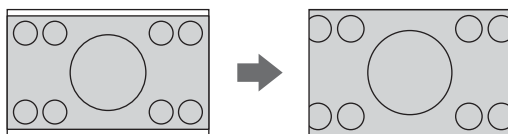

HV-ANPASSEN

Das Bild wird bis zur vertikalen und horizontalen Begrenzung der **FORMAT DER PROJEKTIONSFLÄCHE** Einstellgröße gestreckt. Das ursprüngliche Verhältnis wird nicht beibehalten; der vertikale und horizontale Rand wird nicht abgeschnitten.

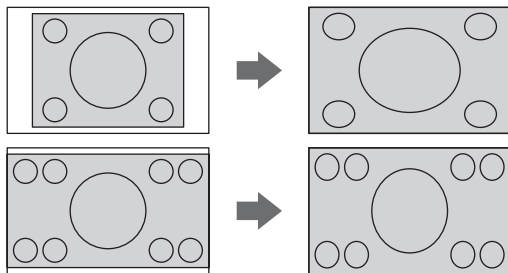

DIREKT

HINWEIS:

- Wenn Sie ein Bild projizieren, dessen Bildkantenverhältnis nicht korrekt ist, wird das Bild gegebenenfalls verzerrt oder es werden Teile davon nicht angezeigt. Wählen Sie ein Bildkantenverhältnis aus, das der Absicht des Bilderstellers entspricht.
- Die Reihenfolge der **ASPEKT-FUNKTION**-Arten wird nicht nur von der Eingabeart bestimmt, sondern auch von den Eingabesignalen. Siehe „Verzeichnis kompatibler Signale“ auf Seite 46.
- Wenn Sie ein urheberrechtlich geschütztes Bild mit der **ASPEKT-FUNKTION**-Funktion vergrößert oder verzerrt zu gewerblichen Zwecken in öffentlichem Raum wie z. B. in Hotels oder Restaurants projizieren, verletzen Sie gegebenenfalls das Urheberrecht des Urhebers.
- **AUTO** kann mit einigen speziellen Signalen von **S-VIDEO/VIDEO/COMPONENT** nicht

Das Bild wird ohne Anpassung des Formats projiziert.

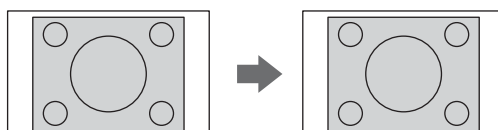

Das Bildformat hängt vom jeweiligen Signal und den **FORMAT DER PROJEKTIONSFLÄCHE**-Menüoptionen ab.

FORMAT DER PROJEKTIONSFLÄCHE-Menü	ASPEKT-FUNKTION-Menü
VIDEO/S-VIDEO/COMPONENT	
16:10	AUTO ◀▶ 4:3 ◀▶ 16:9 ◀▶ H-GESTRECKT ◀▶ HV-ANPASSEN
16:9	AUTO ◀▶ 4:3 ◀▶ H-GESTRECKT ◀▶ HV-ANPASSEN
• 1 080/50i, 1 080/60i, 720/50p, 720/60p	
16:10	16:9 ◀▶ V-GESTRECKT ◀▶ HV-ANPASSEN ◀▶ 4:3
16:9	Nicht verfügbar
COMPUTER	
16:10	4:3 ◀▶ 16:9 ◀▶ H-GESTRECKT ◀▶ HV-ANPASSEN
16:9	4:3 ◀▶ H-GESTRECKT ◀▶ HV-ANPASSEN
• WXGA768	
16:10	16:9 ◀▶ V-GESTRECKT ◀▶ HV-ANPASSEN ◀▶ 4:3
16:9	16:9 ◀▶ HV-ANPASSEN
• WEIT-Signale außer WXGA768	
16:10	16:9 ◀▶ 4:3
16:9	4:3 ◀▶ HV-ANPASSEN
• XGA	
16:10	4:3 ◀▶ 16:9 ◀▶ H-GESTRECKT ◀▶ HV-ANPASSEN ◀▶ DIREKT
16:9	4:3 ◀▶ 16:9 ◀▶ H-GESTRECKT ◀▶ HV-ANPASSEN

BILDSPERRE

Wenn das projizierte Bild Überlappungen aufweist, können Sie die Funktion **BILDSPERRE** zum Abgleich verwenden. Wählen Sie die gewünschte Option mit den Tasten ◀ ▶ aus.

- **AUS** Deaktiviert
- **EIN** Aktiviert

HINWEIS:

- Diese Funktion steht nur für **COMPUTER**-Signale zur Verfügung.

OPTIONEN-MENÜ

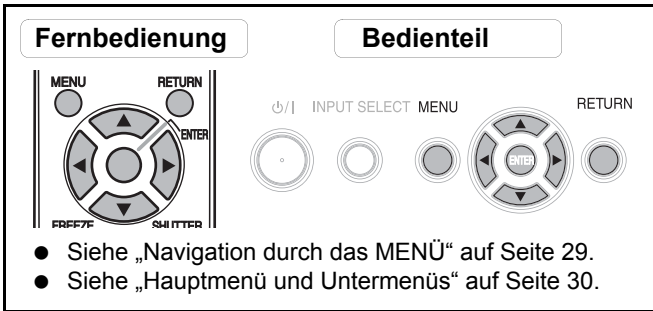

EINGABEFÜHRUNG

Wenn Sie die Eingangsart ändern, wird oben rechts im Bild die Eingabeführung angezeigt. Es stehen folgende Anzeigearten zur Verfügung. Mit den Tasten ◀ ▶ schalten Sie durch die einzelnen Optionen.

Optionen	Funktion
AUS	Schaltet die Anleitung ab.
EINFACH	Stellt die Eingabemodus als Text dar. Der EINGABEFÜHRUNG erlischt nach fünf Sekunden ohne Eingabe.
AUSFÜHRLICH	Stellt die Eingabemodus graphisch dar. Der EINGABEFÜHRUNG erlischt nach zehn Sekunden ohne Eingabe. Wenn Sie einen COMPUTER- Anschluss ohne Signal anwählen, wird die Anschlusshilfe angezeigt. Siehe „Computeranschlusshilfe“ auf Seite 48.

EINSCHALT LOGO

Sie können das beim Start des Projektors angezeigte Logo ein- oder ausschalten. Wählen Sie die gewünschte Option mit den Tasten ◀ ▶ aus. Nun wird für 30 Sekunden das **EINSCHALT LOGO** angezeigt.

- **EIN** Aktiviert
- **AUS** Deaktiviert
- **BENUTZER** Anzeige des Originaltexts

● Bearbeitung des Originaltexts

Wenn Sie die Option **BENUTZER** auswählen, können Sie sich die 2 Zeilen des Originaltexts mit bis zu 40 Zeichen in 1 Zeile anstelle des Logos anzeigen lassen.

TEXTWECHSEL

A	B	C	D	E	F	G	H	I	J	K	L	M	LÖSCHE	
N	O	P	Q	R	S	T	U	V	W	X	Y	Z		
a	b	c	d	e	f	g	h	i	j	k	l	m		
n	o	p	q	r	s	t	u	v	w	x	y	z		
0	1	2	3	4	5	6	7	8	9	SPACE				
!	"	#	\$	%	&	'	*	+	-	/	=	?@		\
_	`		~	()	<	>	[]	{	}	,	.	:

JA
NEIN

1. Wählen Sie **BENUTZER** und drücken dann **ENTER**.
2. Wählen Sie die gewünschte Zeile aus, in der Text eingegeben oder bearbeitet werden soll, und drücken Sie **ENTER**.
3. Wählen Sie das gewünschte Zeichen mit ▲ ▼ ◀ ▶ aus und drücken Sie auf **ENTER**.
 - Das ausgewählte Zeichen wird im Feld angezeigt.
 - Wählen Sie **LÖSCHE**, um das zuletzt eingegebene Zeichen zu löschen, und drücken Sie **ENTER**.
4. Wiederholen Sie Schritt 3, bis der Text zur Anzeige in einer Zeile eingegeben wurde.
5. Wählen Sie die Option **JA** und drücken Sie **ENTER**, um den eingegebenen Text in einem Feld einzustellen.
 - Drücken Sie ▼ und bearbeiten Sie **TEXT2** je nach Erfordernis; wiederholen Sie anschließend Schritt 3 - 5.

COMPUTER2 AUSWAHL

Sie können die Funktion des **COMPUTER2 IN/1 OUT-**Anschlusses umschalten.

- **EINGABE** COMPUTER2 IN
- **AUSGANG** COMPUTER1 OUT

FILTER-EINRICHTUNG

Sie können das Tempo der **ARF** (automatischer Umwälzfilter)-Leistung je nach Betriebsumgebung einstellen. Wählen Sie die gewünschte Option mit den Tasten ◀ ▶ aus.

- **1** Belüftung durch Raumluft (z. B. in einem kleinen Büro)
- **2** Belüftung durch Außenluft (z. B. in einem großen Sitzungssaal oder einem Klassenzimmer)
- **3** Öffentlicher Innenraum (z. B. in einem Restaurant oder einer Gebäude-Lobby)

HINWEIS:

- Beim **ARF** handelt es sich um einen Einwegfilter.
- Wählen Sie die für die jeweilige Betriebsumgebung geeignetste Option aus.
- Wenn Sie eine ungeeignete Option auswählen, kann dies die Lebensdauer des Projektors beeinträchtigen.

FILTERSTATUS

Sie können die verbleibende Betriebszeit des **ARF** (Automatischer Umwälzfilter) überprüfen. Die Farbe des Balkens zeigt den Zustand des **ARF** an.

- Gelb Der Filterstatus nähert sich dem Ende.
- Rot Der Filter muss ausgewechselt werden.

HINWEIS:

- Siehe „Austausch des ARF (Automatischer Umwälzfilter)“ auf Seite 42.
- Nach dem Austausch des ARF muss **FILTER STATUS** durch Drücken der **ENTER**-Taste für 3 Sekunden auf „0“ zurückgestellt werden.

LAMPEN BETRIEBSZEIT

Sie können überprüfen, wie lang die Lampe verwendet wurde.

HINWEIS:

- Die **LAMPEN BETRIEBSZEIT** ist für die Bestimmung des Zeitpunkts wichtig, zu dem die Lampe ausgetauscht werden muss. Siehe „Austausch der Lampe“ auf Seite 43.
- Beim Austausch der Lampeneinheit durch eine neue (ET-LAF100) wird die Einstellung auf „0“ zurückgestellt.

ZEITSCHALTUHR (AUS)

Sie können die Zeitschaltuhr so einstellen, dass sie den Projektor nach einer bestimmten Zeit automatisch ausschaltet, wenn kein Signal erkannt wird. Legen Sie den gewünschten Zeitraum (zwischen 15 und 60 Minuten in 5-Minuten-Intervallen) mit ◀ ▶ fest.

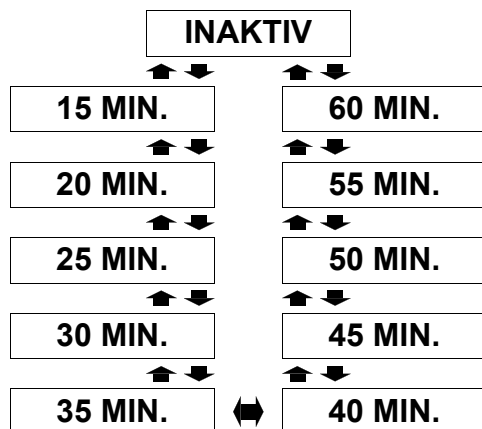

STROM DIREKT AN

Sie können den Startstatus des Projektors für den Fall umschalten, wenn das **Netzkabel** angeschlossen wird, während der **HAUPTSCHALTER** eingeschaltet ist, oder wenn der **HAUPTSCHALTER** eingeschaltet wird, während das **Netzkabel** angeschlossen ist. Wählen Sie die gewünschte Option mit den Tasten ◀ ▶ aus.

- **AUS** Der Projektor schaltet sich im Bereitschaftsmodus oder im Projektionsmodus an.
- **EIN** Der Projektor schaltet sich im Projektionsmodus an.

HINWEIS:

- Wenn der Projektor im Projektionsmodus angeschaltet wird, können Sie das Drücken der **POWER**-Taste auslassen.

BEDIENTEIL

Sie können die Funktionen der Bedienteiltasten am Projektorgehäuse deaktivieren. Wählen Sie die gewünschte Option mit den Tasten ◀ ▶ aus.

- **SPERREN** Deaktiviert die Tasten am Bedienteil. Es wird ein Bestätigungsdialogfeld angezeigt.
- **ENTSPERREN** Aktiviert die Tasten am Bedienteil.

AUTOMATIK

Sie können die **AUTOMATIK**-Funktion deaktivieren, wenn ein **COMPUTER**-Signal erkannt wird.

- **AUTO** Wenn der Projektor ein **COMPUTER**-Signal erkennt, wird die Position des projizierten Bildes automatisch mit **SIGNALSUCHE**, **DOT CLOCK** und **CLOCK PHASE** angepasst.
- **TASTE** Nur wenn die Taste **AUTOMATIK** betätigt wird, wird die Position des projizierten Bildes mit **DOT CLOCK** und **CLOCK PHASE** angepasst. Siehe „Fernbedienung“ auf Seite 13.

HINWEIS:

- Es wird in der Regel empfohlen, diese Einstellung auf **AUTO** zu belassen.

SIGNALSUCHE

Sie können das automatische Signalerfassungssystem deaktivieren.

- **EIN** Erkennt das Eingangssignal, das an den Anschlüssen anliegt, und projiziert das Bild.
- **AUS** Deaktiviert

HINWEIS:

- Die **SIGNALSUCHE** steht nicht zur Verfügung, wenn ein Eingangssignal projiziert wird.
- Es wird in der Regel empfohlen, diese Einstellung auf **EIN** zu belassen.

INSTALLATION

Wählen Sie bei der Installation des Projektors anhand der Position des Projektors die Projektionsart aus. Mit den Tasten ◀ ▶ schalten Sie durch die einzelnen Optionen. Siehe „Projektionsarten“ auf Seite 17.

FRONT/TISCH	Aufstellung auf einem Tisch/ auf dem Fußboden, Projektion von vorn
FRONT/DECKE	Anbringung an der Decke, Projektion von vorn
RÜCK/TISCH	Aufstellung auf einem Tisch/ auf dem Fußboden, Projektion von hinten
RÜCK/DECKE	Anbringung an der Decke, Projektion von hinten

FORMAT DER PROJEKTIONSFLÄCHE

Wählen Sie das gewünschte Format der Projektionsfläche durch Drücken von ◀ ▶ aus.

- **16:10** Bei einer Projektion auf eine Projektionsfläche mit dem Bildseitenverhältnis 16:10 oder 4:3.
- **16:9** Bei einer Projektion auf eine Projektionsfläche mit dem Bildseitenverhältnis 16:9.

OPTIONEN-MENÜ

HOCHLAND

Wenn Sie den Projektor in großen Höhenlagen verwenden, muss die Option **HOCHLAND** auf **EIN** gestellt werden, um die Lüftergeschwindigkeit zu erhöhen. Wählen Sie die gewünschte Option mit den Tasten ◀ ▶ aus.

- **AUS** Die Lüftergeschwindigkeit ist langsam.
- **EIN** Die Lüftergeschwindigkeit ist schnell.

HINWEIS:

- Ab 1 400 m (4 593 ft) über dem Meeresspiegel muss diese Einstellung auf **EIN** gesetzt werden.
- Die Lautstärke des Lüftergeräuschs hängt von der Einstellung **HOCHLAND** ab.

TESTBILD

Sie können die Bildschärfe mit sieben verschiedenen Testbildern einstellen. Siehe „Objektivverschiebung und -positionierung“ auf Seite 18.

1. Drücken Sie **ENTER**, um Testbild 1 anzuzeigen.
2. Wählen Sie mit ◀ ▶ das gewünschte Testbild aus.
3. Stellen Sie das Bild mit dem **Scharfstellhebel** scharf.
4. Mit **MENÜ** oder **ZURÜCK** können Sie in das vorhergehende Menü zurückkehren. Wenn Sie diese Tasten wiederholt drücken, verlassen Sie den Menümodus.

HINWEIS:

- Wenn der Projektor und/oder die Projektionsfläche schräg stehen, müssen Sie die Schärfe in der Bildmitte anpassen. Die Ober- oder Unterkante kann unscharf sein.
- Wenn das Bild beim Trapez verzerrt ist, passen Sie die Option **TRAPEZ** im Menü **POSITION** an.

ERWEITERTE EINSTELLUNG

Sie können verschiedene Optionen genauer einstellen.

OSD ANORDNUNG

Sie können die Hintergrundfarbe des Menüs ändern. Wählen Sie die gewünschte Option mit den Tasten ◀ ▶ aus.

TYP1	Halbtransparent schwarz
TYP2	Blau
TYP3	Halbtransparent dunkelblau

SXGA ART

Sie können zwischen **SXGA** und der größeren Einstellung, **SXGA+**, umschalten. Wählen Sie die gewünschte Option mit den Tasten ◀ ▶ aus.

WIDE MODE

Sie können die Einstellung **EIN/AUS WIDE MODE** schalten.

- **EIN** Für WIDE-Signale
- **AUS** Für Signale anderer Art

TAFEL

Sie können die Option **TAFEL** aus den Menüpunkten **BILDAUSWAHL** im Menü **BILD** ausblenden. Wählen Sie die gewünschte Option mit den Tasten ◀ ▶ aus.

- **EIN** Zeigt die Option **TAFEL** in den Menüpunkten an.
- **AUS** Zeigt die Option **TAFEL** in den Menüpunkten nicht an.

HINTERGRUND

Sie können auswählen, ob ein **BLAUES** oder ein **SCHWARZES** Bild angezeigt werden soll, wenn der Projektor untätig ist. Wählen Sie die gewünschte Option mit den Tasten ◀ ▶ aus.

LAUTSTÄRKE

Sie können die Lautstärke des integrierten Mono-Lautsprechers und des **VARIABLE AUDIO OUT**-Anschlusses einstellen.

- ◀ Leiser
- ▶ Lauter

AUDIO BALANCE

Sie können den Ton so einstellen, dass er gleichmäßig auf dem linken und dem rechten externen Stereo-Lautsprecher ausgegeben wird, oder dass der linke bzw. der rechte Lautsprecher lauter ist.

- ◀ Links ist lauter
- ▶ Rechts ist lauter

AUSLIEFERUNGSZUSTAND

Sie können alle vom Benutzer geänderten Einstellungen außer den Einstellungen **NETZWERK**, **LAMPEN BETRIEBSZEIT** und **FILTER STATUS** auf die werkseitigen Standardeinstellungen zurücksetzen.

1. Drücken Sie die Taste **ENTER**
2. Schalten Sie den Projektor durch Drücken der **POWER**-Taste aus.
3. Schalten Sie die **HAUPTSCHALTER**-Taste aus, um den Projektor zurückzustellen.
4. Nun wird der Bildschirm mit den minimal erforderlichen Einstellungen angezeigt.
 - Siehe „Bildschirm für erforderliche Mindesteinstellungen“ auf Seite 12.

SICHERHEIT-Menü

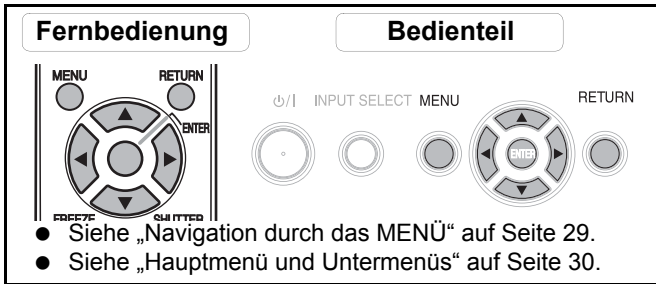

Einschalten des SICHERHEIT-Menüs

Jedes Mal, wenn Sie auf das **SICHERHEIT**-Menü zugreifen, müssen Sie das Passwort eingeben.

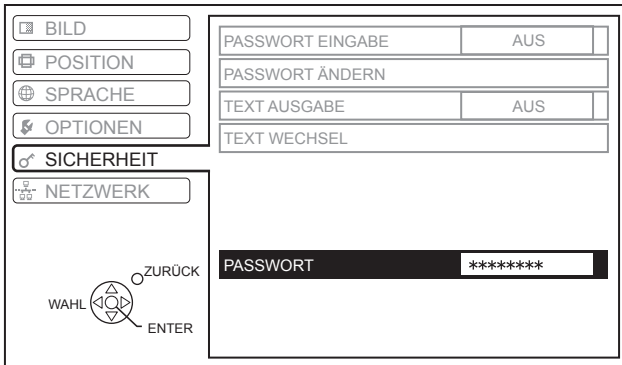

Wenn Sie auf das **SICHERHEIT**-Menü zugreifen, bevor Sie das Standardpasswort durch ein eigenes Passwort ersetzt haben, geben Sie folgendes Standardpasswort ein.

- Drücken Sie **▲▶▼◀▲▶▼◀** und dann **ENTER**.

Nach der Passwortänderung

Wenn Sie auf das **SICHERHEIT**-Menü zugreifen, nachdem Sie das Standardpasswort im Menü **PASSWORT ÄNDERN** durch ein eigenes ersetzt haben, geben Sie dieses Passwort ein.

HINWEIS:

- Das werkseitig voreingestellte Standardpasswort ist so lange gültig, bis Sie es im Menü **PASSWORT ÄNDERN** ändern.
- Das eingegebene Passwort wird durch Sternchen im Eingabefeld dargestellt.

PASSWORT EINGABE

Sie können das Sicherheitssystem aktivieren. In diesem Fall werden Sie aufgefordert, das Passwort einzugeben, wenn der Projektionsmodus aufgerufen wird. Alle Bedientasten außer der **POWER**-Taste sind deaktiviert, bis das richtige Passwort eingegeben wird.

- **AUS** Deaktiviert
- **EIN** Aktiviert

HINWEIS:

- Wenn Sie das Sicherheitssystem aktiviert haben, sollten Sie das Standardpasswort aus Sicherheitsgründen durch Ihr eigenes Passwort ersetzen.
- Das werkseitig voreingestellte Standardpasswort ist so lange gültig, bis Sie es im Menü **PASSWORT ÄNDERN** ändern.

PASSWORT ÄNDERN

Sie können das Standardpasswort ändern.

1. Sie können eine Tastenfolge von bis zu acht Tasten mit den Tasten **▲ ▼ ◀ ▶** eingeben.
2. Drücken Sie **ENTER**.
3. Drücken Sie genau die gleiche Tastenfolge, die Sie unter **NEU** als Passwort eingegeben haben, zur Bestätigung erneut.
 - Wenn die eingegebene Tastenfolge nicht richtig ist, werden Sie aufgefordert, den Vorgang zu wiederholen.
4. Drücken Sie **ENTER**.

HINWEIS:

- Das eingegebene Passwort wird durch Sternchen im Eingabefeld dargestellt.

TEXTAUSGABE

Sie können einen eigenen Text, wie z. B. den Namen Ihres Unternehmens oder eine URL, eingeben, die während der Projektion unter dem Bild angezeigt wird.

- **AUS** Deaktiviert
- **EIN** Aktiviert

TEXTWECHSEL

Sie können einen eigenen Text von bis zu 22 Zeichen für die **TEXTAUSGABE** anzeigen.

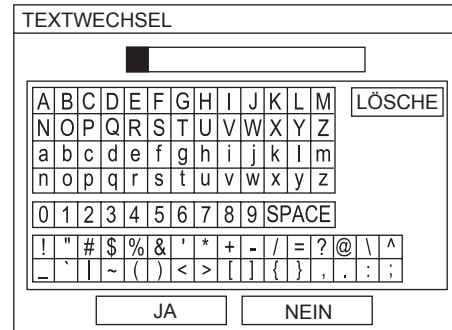

1. Wählen Sie das gewünschte Zeichen mit **▲ ▼ ◀ ▶** aus.
2. Drücken Sie **ENTER**.
 - Das ausgewählte Zeichen wird im Feld **TEXTWECHSEL** angezeigt.
3. Wiederholen Sie diesen Vorgang, bis der Text vollständig eingegeben wurde.
 - Wählen Sie **LÖSCHE**, um das zuletzt eingegebene Zeichen zu löschen, und drücken Sie **ENTER**.
4. Wählen Sie **JA** aus und drücken Sie **ENTER**, um den eingegebenen Text zu speichern.
 - Wählen Sie **NEIN** oder drücken Sie die Tasten **MENÜ/ZURÜCK**, um zum vorhergehenden Menü zurückzukehren.

NETZWERK-Menü

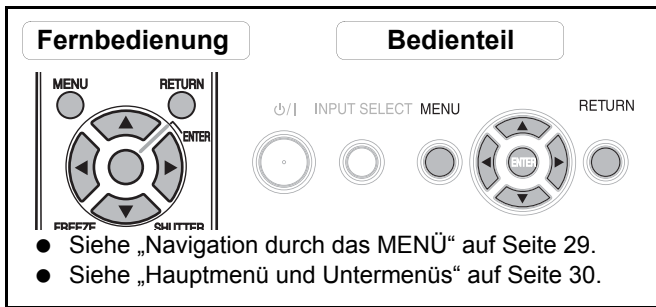

HINWEIS:

- Genauere Informationen finden Sie auf der im Lieferumfang des Projektors enthaltenen **CD-ROM**.

Optionen im NETZWERK-Menü

Im **NETZWERK**-Menü stehen folgende Optionen zur Verfügung.

- **KABEL-NETZWERK**
- **KABELLOSES NETZWERK**
- **NAMEN ÄNDERN**
- **PASSWORT EINGABE**
- **PASSWORT ÄNDERN**
- **NETZWERK STANDBY**
- **WEB STEUERUNG**
- **LIVE MODE UNTERBRECHUNG**
- **STATUS**
- **INITIALISIERUNG**

Die Anzeigen TEMP, LAMP und FILTER

Behebung der angezeigten Probleme

Wenn ein Problem am Projektor auftritt, wird dies von den Anzeigen **TEMP**, **LAMP** bzw. **FILTER** angezeigt. Gehen Sie zur Behebung des Problems wie folgt vor.

1. Überprüfen Sie den Status aller Anzeigen und des Projektors. Schalten Sie den Projektor dann ordnungsgemäß aus.
2. Stellen Sie die Ursache des Problems mit dem Status der Anzeigen **TEMP**, **LAMP** bzw. **FILTER** fest.
3. Folgen Sie den unten aufgeführten Anweisungen für die entsprechende Anzeige, um das Problem zu beheben.
4. Schalten Sie den Projektor wieder ordnungsgemäß ein und überzeugen Sie sich, dass die Anzeige das Problem nicht mehr meldet.

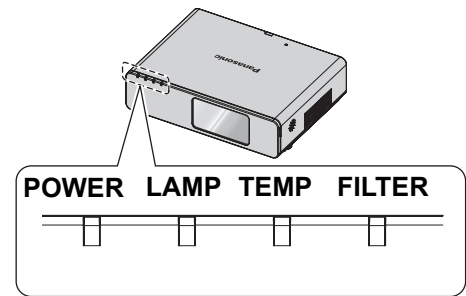

HINWEIS:

- Wenn kein Problem festgestellt werden kann oder das Problem auch weiterhin besteht, darf der Projektor nicht eingeschaltet werden. Wenden Sie sich stattdessen an einen autorisierten Kundendienst.

LAMP-Anzeige

Anzeige	● Leuchtet ROT	● Blinkt ROT		
Problem	Die LAMPEN BETRIEBSZEIT hat 2 800 Stunden erreicht.	Störung des Lampen-Schaltkreises , Fehlfunktion oder beschädigte Lampe		
Ursache	Die Betriebszeit der Lampe ist bald vorbei, die Lampe muss ersetzt werden.	Der HAUPTSCHALTER wird wieder eingeschaltet, bevor die Lampe sich ausreichend abgekühlt hat.	Fehler im Lampen-Schaltkreis , anormale Funktion.	Die Lampe ist beschädigt.
Abhilfemaßnahme	Siehe „Austausch der Lampe“ auf Seite 43.	Lassen Sie die Lampe abkühlen und schalten Sie den HAUPTSCHALTER ein.	Wenden Sie sich an einen autorisierten Kundendienst.	Siehe „Austausch der Lampe“ auf Seite 43.

TEMP-Anzeige

Anzeige	● Anzeige leuchtet ROT, Projektion wird fortgesetzt ● Anzeige blinkt ROT und der POWER -Schalter ist ausgeschaltet			
Problem	Die Temperatur im Projektor und/oder die Umgebungstemperatur ist ungewöhnlich hoch.			
Ursache	Die Lüftungsöffnungen wurden abgedeckt.	Die Raumtemperatur ist zu hoch.	Der ARF ist stark verschmutzt, die Lüftung funktioniert nicht richtig.	Der Projektor wird in größeren Höhenlagen (über 1.400 m) verwendet.
Abhilfemaßnahme	Entfernen Sie die Objekte von den Lüftungsöffnungen oder räumen Sie das Umfeld des Projektors frei.	Montieren Sie den Projektor an einem Ort mit Temperaturregelung. Siehe Seite 50.	Ersetzen Sie den ARF ordnungsgemäß. Siehe Seite 42.	Schalten Sie den Projektor ein ^{*1} und stellen Sie die Option HOCHLAND auf EIN . Siehe Seite 38.

*1. Der Projektor wird in größeren Höhenlagen nur 2 Minuten mit der **AUS**-Einstellung betrieben.

FILTER-Anzeige

Wenn die Anzeige **FILTER GRÜN** blinkt, funktioniert der **ARF** ordnungsgemäß.

Anzeige	● Leuchtet ROT	● Blinkt ROT	● Leuchtet ORANGE	● Leuchtet ORANGE
Problem	FILTER STATUS leuchtet rot. Siehe Seite 36.	Der Projektor erkennt den ARF nicht.	Der ARF kann nicht ordnungsgemäß verwendet werden.	FILTER STATUS leuchtet gelb. Siehe Seite 36.
Ursache	Der ARF ist abgenutzt.	Der ARF ist nicht montiert.	Ein Gegenstand oder eine Substanz blockiert den ARF -Betrieb.	Der ARF wird bald abgenutzt sein.
Abhilfemaßnahme	Siehe „Austausch des ARF (Automatischer Umwälzfilter)“ auf Seite 42.	Setzen Sie den ARF ein.	Entfernen Sie den betreffenden Gegenstand oder die Substanz oder konsultieren Sie einen autorisierten Kundendienst.	Bereiten Sie den Austausch des ARF vor.

Pflege und Ersatzteile

Reinigung des Projektors

Vor der Reinigung des Projektors

- Schalten Sie den **HAUPTSCHALTER** ab und ziehen Sie das Netzkabel aus der Steckdose.
- Ziehen Sie alle Kabel vom Projektor ab.

Reinigung der Außenoberfläche des Projektors

Wischen Sie Schmutz und Staub mit einem weichen Tuch ab.

- Wenn der Schmutz schwer zu entfernen ist, befeuchten Sie einen Lappen in mit Neutralreiniger versetztem Wasser, wringen Sie den Lappen gut aus und wischen Sie den Projektor damit ab. Trocknen Sie den Projektor mit einem trockenen Tuch ab.
- Wenn Sie einen chemisch behandelten Lappen verwenden, beachten Sie die beigelegte Anleitung.

Reinigung des Objektivs und Glasvorderseite

Wischen Sie Schmutz und Staub mit einem fusenarmen Tuch ab.

- Auf dem Objektiv dürfen keine Verunreinigungen oder Staub zurückbleiben. Diese werden vergrößert und auf die Projektionsfläche projiziert.

Austausch des ARF (Automatischer Umwälzfilter)

Vor dem Austausch des ARF

- Drücken Sie für mindestens 0,5 Sekunden die **POWER**-Taste oder drücken Sie sie zweimal, um den Projektor auszuschalten.
- Warten Sie, bis das Kühlgebläse stoppt und die **POWER**-Anzeige **ROT** leuchtet.
- Trennen Sie das **Netzkabel** von der Wandsteckdose ab.
- Legen Sie einen Kreuzschlitzschraubenzieher bereit.
- Kontaktieren Sie den autorisierten Kundendienst zum Erwerb einer Ersatz-**ARF** (ET-RFF100).

Zeitpunkt des Austauschs des ARF

ARF ist ein Verschleißteil und beeinflusst die Lüftung. Die **FILTER**-Anzeige zeigt an, wenn der ARF ausgetauscht werden muss. Sie können die verbliebene Nutzungszeit des **ARF** im Menü **FILTER STATUS** überprüfen.

HINWEIS:

- Siehe „FILTERSTATUS“ auf Seite 36.
- Siehe „FILTER-Anzeige“ auf Seite 41.

Austausch

1. Drehen Sie den Projektor um und legen Sie ihn vorsichtig auf ein weiches Tuch.
2. Lösen Sie die drei **ARF-Abdeckung**-Befestigungsschrauben mit einem Kreuzschlitzschraubendreher und nehmen Sie die **ARF-Abdeckung** ab.

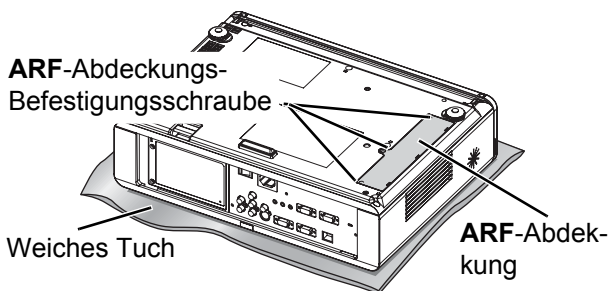

3. Lösen Sie die **ARF**-Befestigungsschrauben mit einem Kreuzschlitzschraubendreher und lösen Sie die Halterung. Ziehen Sie den alten **ARF** zur Entnahme leicht nach oben.
4. Setzen Sie einen neuen **ARF** richtig herum in das Fach ein und drücken Sie ihn sanft nach unten, bis er einrastet. Ziehen Sie die **ARF**-Befestigungs-

schrauben mit einem Kreuzschlitzschraubendreher fest an.

5. Setzen Sie die ARF-Abdeckung ein und ziehen Sie die ARF-Abdeckung-Befestigungsschrauben mit einem Kreuzschlitzschraubendreher fest an.

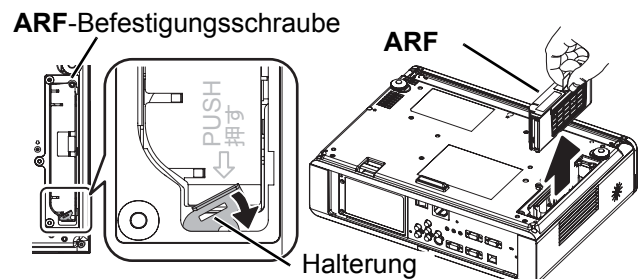

HINWEIS:

- Wenn der **ARF** oder die **ARF-Abdeckung** falsch eingesetzt werden, lässt sich das Gerät nicht einschalten.
- Schalten Sie das Gerät nicht ein, wenn die **ARF-Abdeckung** abgenommen wurde.
- Reinigen Sie beim Austausch der **ARF**-Einheit falls erforderlich das Fach und/oder die **Lüftungsöffnung**.

Zurücksetzen des FILTER STATUS

1. Schalten Sie den Projektor ein und lassen Sie sich die Option **FILTER STATUS** im **OPTIONEN**-Menü anzeigen. Drücken Sie für 3 Sekunden die **ENTER**-Taste, um sich den Bestätigungsbildschirm anzeigen zu lassen.
2. Drücken Sie **◀**, um **JA** auszuwählen, und drücken Sie die **ENTER**-Taste, um die Option **FILTER STATUS** auf „0“ zurückzustellen. Siehe „FILTER-STATUS“ auf Seite 36.

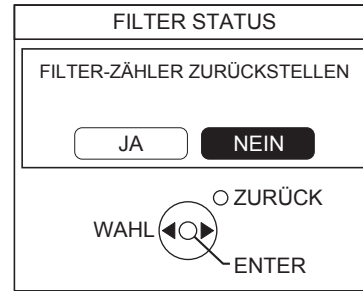

Austausch der Lampe

Vor dem Austausch der Lampe

- Schalten Sie den **HAUPTSCHALTER** ab und ziehen Sie das Netzkabel aus der Steckdose.
- Stellen Sie sicher, dass die **Lampe** und deren Umgebung weit genug abgekühlt sind.
- Legen Sie einen Kreuzschlitzschraubenzieher bereit.
- Kontaktieren Sie den autorisierten Kundendienst zum Erwerb einer Ersatz-**Lampe** (ET-LAF100).
- Wenn der Projektor an der Decke montiert wurde, führen Sie den Austausch nicht direkt unter dem Gerät durch und gehen Sie mit dem Gesicht nicht zu nah an den Projektor heran.

HINWEIS:

- Vor dem Austausch der Lampe muss die Lampe mindestens eine Stunde abkühlen, um das Verbrennungs-, Beschädigungs- und Gefahrenrisiko auszuschließen.
- Verwenden Sie keine Ersatzlampen, die nicht autorisiert sind.

Zeitpunkt des Austauschs der Lampe

Die **Lampe** ist ein Verschleißteil. Während der Verwendung nimmt ihre Helligkeit ab. Die **LAMP**-Anzeige meldet die Notwendigkeit des Austauschs ab 2 800 Betriebsstunden. Bei 3 000 Betriebsstunden wird der Projektor abgeschaltet. Diese Zahlenwerte sind Orientierungswerte, die sich durch die Nutzungsbedingungen, die Eigenschaften der **Lampe**, Umgebungsbedingungen usw. ändern können. Sie können die Betriebszeit über die Option **LAMPEN BETRIEBSZEIT** im Menü **OPTIONEN** überprüfen.

Anzeige	Auf der Projektionsfläche	LAMP-Anzeige
Nach mehr als 2 800 Stunden	Oben links auf der Projektionsfläche wird 30 Sekunden lang „ LAMPE ERSTEZEN “ angezeigt.	
Nach mehr als 3 000 Stunden	„ LAMPE ERSTEZEN “ wird oben links im Bild angezeigt, bis Sie darauf reagieren. Drücken Sie eine beliebige Taste, um die Anzeige auszublenden.	Leuchtet ROT .

HINWEIS:

- Die Stundenangaben (2 800 und 3 000 Stunden) sind Richtwerte, die auf bestimmten Betriebsbedingungen beruhen. Es handelt sich hierbei nicht um Garantiewerte.
- Weitere Informationen zur **Lampe** wie z. B. die garantierte Lebensdauer finden Sie in der Bedienungsanleitung der **Lampe**.

Pflege und Ersatzteile

Austausch

Ausbau und Austausch der Lampe

1. Lösen Sie die zwei **Lampenabdeckung**-Befestigungsschrauben auf der Rückseite des Projektors, bis sie sich frei drehen lassen, und nehmen Sie die **Lampenabdeckung** ab.

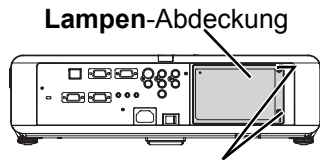

Lampen-Abdeckungsbefestigungsschrau-

2. Lösen Sie die zwei **Lampen**-Befestigungsschrauben mit einem Kreuzschlitzschraubendreher.
3. Fassen Sie die **Lampe** am Griff an und lösen Sie die Lampensperre.
4. Ziehen Sie die verbrauchte **Lampe** vorsichtig aus dem Projektor.

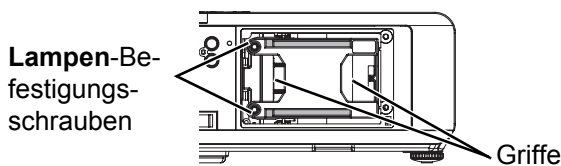

5. Setzen Sie die neue **Lampe** richtig herum ein.
 - **LAMPEN BETRIEBSZEIT** wird automatisch auf „0“ zurückgestellt.

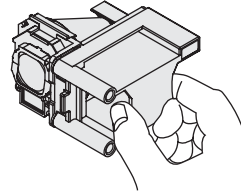

6. Drücken Sie die **Lampe** hinein, bis sie einrastet, und überprüfen Sie, dass sie ordnungsgemäß sitzt.
7. Ziehen Sie die zwei **Lampen**-Befestigungsschrauben mit einem Kreuzschlitzschraubendreher fest an.

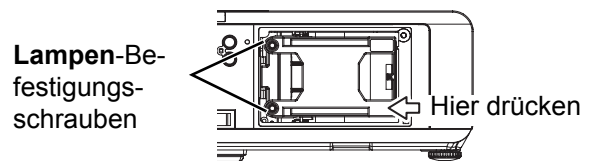

8. Setzen Sie die **Lampenabdeckung** ein und ziehen Sie die zwei **Lampenabdeckung**-Befestigungsschrauben mit einem Kreuzschlitzschraubendreher fest an.

Sicherheitsmaßnahmen für Deckenhalterungen

Der Projektor und die Deckenhalterung sind sicher konstruiert. Aus Sicherheitsgründen muss das im Lieferumfang des Projektors enthaltene Sicherheitskabel montiert und an der Unterseite des Projektors angebracht werden, wenn der Projektor an der Decke installiert wird.

HINWEIS:

- Selbst innerhalb des Garanzzeitraums haftet der Hersteller nicht für Gefahren oder Schäden, die durch Umgebungsbedingungen oder Deckenhalterungen entstehen, die nicht von einem autorisierten Fachhändler erworben wurden.
- Verwenden Sie zur Montage einen Drehmomentschraubenschlüssel. Verwenden Sie keine elektrischen Schraubendreher oder Schlagschrauber.
- Die Befestigung an der Decke muss von einem qualifizierten Fachmann durchgeführt werden.
- Ungenutzte Deckenhalterungen müssen sofort abgenommen werden.

Montage des Sicherheitskabels

1. Bringen Sie die Deckenhalterung nach der Montageanleitung an.
2. Legen Sie das Sicherheitskabel lose um die Deckenhalterung.
 - Ziehen Sie das Kabel mit der Lasche durch die Öse am anderen Kabelende.
3. Schrauben Sie die Lasche an der Unterseite des Projektors mit der im Lieferumfang enthaltenen Schraube fest.
 - Drehmoment: $1,25 \pm 0,2$ N·m

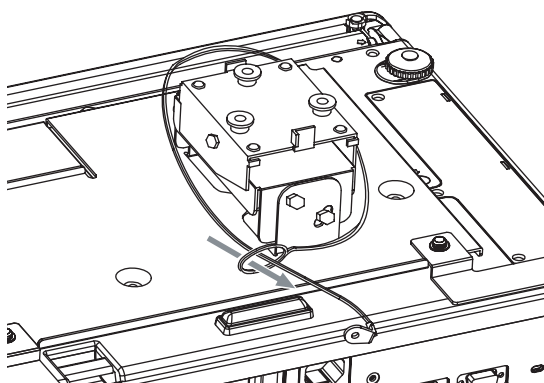

* Oben aufgeführt ist ET-PKX100S.

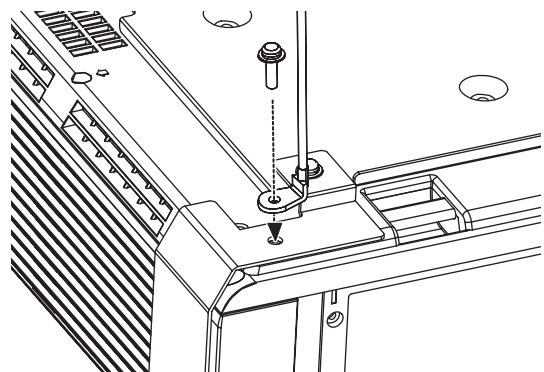

Fehlerbehebung

Sollte ein Problem nicht zu beheben sein, wenden Sie sich an Ihren Händler.

Problem	Ursache	Siehe Seite
Das Gerät schaltet sich nicht ein.	● Das Netzkabel ist nicht angeschlossen.	22
	● Der HAUPTSCHALTER ist ausgeschaltet.	23
	● An der Netzsteckdose liegt keine Spannung an.	22
	● Die TEMP -Anzeige leuchtet oder blinkt.	41
	● Die LAMP -Anzeige leuchtet oder blinkt.	41
	● Die Lampenabdeckung ist nicht richtig angebracht.	44
	● Der Schutzschalter wurde ausgelöst.	-
Kein Bild.	● Die Eingangsquelle für das Videosignal ist nicht richtig angeschlossen.	21
	● Die Eingangssignaleinstellung ist falsch.	26
	● Bei der Einstellung HELLIGKEIT ist die niedrigste Stufe eingestellt.	32
	● Die SHUTTER -Funktion wird verwendet.	27
Unschärfes Bild.	● Die Bildschärfe ist nicht richtig eingestellt.	24
	● Der Projektor ist nicht im richtigen Abstand zur Projektionsfläche aufgestellt.	16
	● Das Objektiv ist verschmutzt.	11
	● Der Projektor ist zu stark gekippt.	18
Die Farben sind blass oder gräulich.	● Die Einstellungen für FARBE oder TINT sind falsch.	32
	● Die am Projektor angeschlossene Eingangssignalquelle ist nicht richtig eingestellt.	30
Der interne Lautsprecher gibt keine Geräusche aus.	● Ist die Audio-Signalquelle ordnungsgemäß angeschlossen?	20
	● An den VARIABLE AUDIO OUT -Anschluss wurde ein Kabel angeschlossen.	15
	● Die Lautstärke wurde vollständig heruntergedreht.	28
Die Bedientasten am Projektor funktionieren nicht.	● Die Option BEDIENTEIL im Menü OPTIONEN wurde deaktiviert. Wenn Sie die Fernbedienung verlieren, wenn das BEDIENTEIL deaktiviert wurde, halten Sie die MENÜ -Taste und die ENTER -Taste gleichzeitig zwei Sekunden lang gedrückt.	37
Die Fernbedienung funktioniert nicht.	● Die Batterien sind erschöpft.	-
	● Die Batterien wurden nicht richtig eingesetzt.	13
	● Vor dem Empfänger für Fernbedienungssignale auf dem Projektor befindet sich ein Hindernis.	25
	● Die Fernbedienung wird außerhalb ihrer Reichweite verwendet.	25
Das Bild wird nicht richtig angezeigt.	● Das Signalformat (TV-SYSTEM) wurde nicht richtig eingestellt.	33
	● Der Videorecorder oder eine andere Signalquelle funktioniert nicht richtig.	-
	● Es liegt ein Signal an, das mit dem Projektor nicht kompatibel ist.	46
Kein Bild vom Computer.	● Das Kabel ist zu lang.	-
	● Der externe Videoausgang für einen Laptop ist nicht richtig eingestellt. (Sie können möglicherweise den externen Ausgang durch die Tastenkombination [Fn] + [F3] oder [Fn] + [F10] ändern. Die Umschaltung kann jedoch je nach Computer verschieden sein; weitere Einzelheiten finden Sie im Handbuch zum Computer.)	48
	● Die Einstellung COMPUTER2 AUSWAHL im Menü OPTIONEN ist falsch.	36

Technische Informationen

Verzeichnis kompatibler Signale

Modus	Anzeige- auflösung (Punkte)*1	Abtastfrequenz		Dot clock- Frequenz (MHz)	Bild- qualität*2	Anschlüsse
		H (kHz)	V (Hz)			
NTSC/NTSC 4.43/ PAL-M/PAL60	720 × 480i	15,7	59,9	-	A	VIDEO/S-VIDEO
PAL/PAL-N/SECAM	720 × 576i	15,6	50,0	-	A	
480i	720 × 480i	15,7	59,9	13,5	A	KOMPONENTE/ COMPUTER*3
576i	720 × 576i	15,6	50,0	13,5	A	
480p	720 × 483	31,5	59,9	27,0	A	
576p	720 × 576	31,3	50,0	27,0	A	
1 080/60i	1 920 × 1 080i	33,8	60,0	74,3	A	
1 080/50i	1 920 × 1 080i	28,1	50,0	74,3	A	
720/60p	1 280 × 720	45,0	60,0	74,3	A	
720/50p	1 280 × 720	37,5	50,0	74,3	A	
VESA	640 × 400	31,5	70,1	25,2	A	
	640 × 400	37,9	85,1	31,5	A	
VGA480	640 × 480	31,5	59,9	25,2	A	COMPUTER
	640 × 480	35,0	66,7	30,2	A	
	640 × 480	37,9	72,8	31,5	A	
	640 × 480	37,5	75,0	31,5	A	
	640 × 480	43,3	85,0	36,0	A	
SVGA	800 × 600	35,2	56,3	36,0	A	
	800 × 600	37,9	60,3	40,0	A	
	800 × 600	48,1	72,2	50,0	A	
	800 × 600	46,9	75,0	49,5	A	
	800 × 600	53,7	85,1	56,3	A	
MAC	832 × 624	49,7	74,6	57,3	A	
XGA	1 024 × 768	39,6	50,1	51,9	A	
	1 024 × 768	48,4	60,0	65,0	A	
	1 024 × 768	56,5	70,1	75,0	A	
	1 024 × 768	60,0	75,0	78,8	A	
	1 024 × 768	68,7	85,0	94,5	A	
MXGA	1 152 × 864	64,0	71,2	94,2	A	
	1 152 × 864	67,5	74,9	108,0	A	
	1 152 × 864	76,7	85,0	121,5	B	
MAC	1 152 × 870	68,7	75,1	100,0	A	
MSXGA	1 280 × 960	60,0	60,0	108,0	A	
SXGA	1 280 × 1 024	64,0	60,0	108,0	A	
	1 280 × 1 024	80,0	75,0	135,0	B	
	1 280 × 1 024	91,1	85,0	157,5	B	
SXGA60+	1 400 × 1 050	64,0	60,0	108,0	A	
	1 400 × 1 050	65,1	59,9	122,4	B	
UXGA	1 600 × 1 200	75,0	60,0	162,0	B	
WXGA768	1 280 × 768	39,6	49,9	65,3	AA	
	1 280 × 768	47,8	59,9	79,5	AA	
WXGA800	1 280 × 800	41,3	50,0	68,0	AA	
	1 280 × 800	49,1	60,2	69,1	AA	
	1 280 × 800	49,7	59,8	83,5	AA	
WXGA+	1 440 × 900	55,9	59,9	106,5	A	
WSXGA+	1 680 × 1 050	65,3	60,0	146,3	B	
WUXGA	1 920 × 1 200	74,6	59,9	193,3	B	

*1. Ein „i“ nach der Auflösung steht für die Übertragung in Halbbildern.

*2. Folgende Symbole werden zur Angabe der Bildqualität verwendet.

AA Höchste Bildqualität ist möglich.

A Die Signale werden vom Bildverarbeitungsschaltkreis vor der Projizierung konvertiert.

B Zur Vereinfachung der Projektion kann es zum Verlust von Daten kommen.

*3. YPbPr Signale sind über den KOMPONENTE Anschluss und RGBHV-Signals über die COMPUTER Anschlüsse verfügbar.

Serieller Anschluss

Der serielle Anschluss im Buchsenbereich des Projektors entspricht der Schnittstellenspezifikation RS-232C. Damit kann der Projektor über einen Computer, der mit diesem Anschluss verbunden wurde, gesteuert werden.

Anschluss

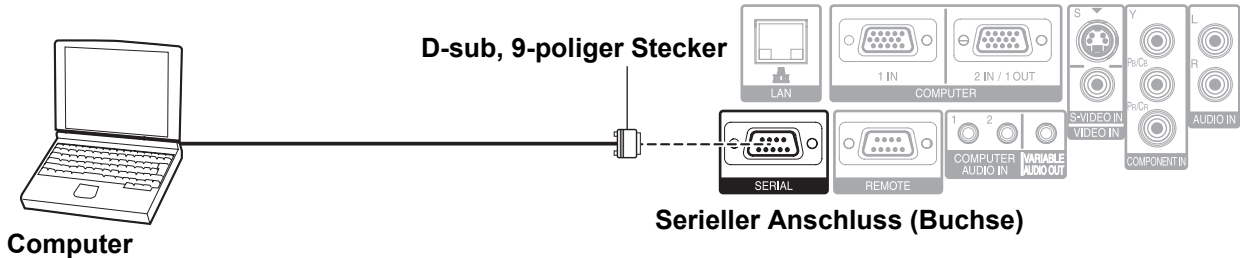

Stiftzuweisungen und Signalnamen

	Stift Nr.	Signalname	Inhalt
	①		NC
	②	TXD	Übertragene Daten
	③	RXD	Empfangene Daten
	④		NC
	⑤	GND	Masse
	⑥		NC
	⑦	RTS	Interne Verbindung
	⑧	CTS	
	⑨		NC

Kommunikationseinstellungen

Signalebene	RS-232C	Zeichenlänge	8 Bit
Synchr.-Verfahren	Asynchron	Stoppbit	1 Bit
Baudrate	9 600 bps	X-Parameter	Keine
Parität	Keine	S-Parameter	Keine

Grundformat

STX	Befehl	:	Parameter	ETX
Startbyte (02h)	3 Byte	1 Byte	1 Byte– 4 Byte	Ende (03h)

Das Datenstreaming vom Computer beginnt mit STX, dann folgen Befehl und Parameter, am Abschluss steht ETX. Sie können die entsprechenden Parameter hinzufügen.

- Der Projektor kann erst 10 Sekunden nach Anschalten der Lampe Befehle empfangen. Warten Sie 10 Sekunden, bevor Sie den Befehl senden.
- Wenn Sie mehrere Befehle senden, überprüfen Sie, dass der Projektor eine Antwort gesendet hat, bevor Sie den nächsten Befehl senden.
- Bei Befehlen, bei denen keine Parameter übermittelt werden müssen, ist der Doppelpunkt (:) nicht erforderlich.
- Wenn vom Computer aus ein falscher Befehl gesendet wird, sendet der Projektor den Befehl „ER401“ an den Computer.

Technische Informationen

Kabeldaten

(Bei Anschluss an einen PC)

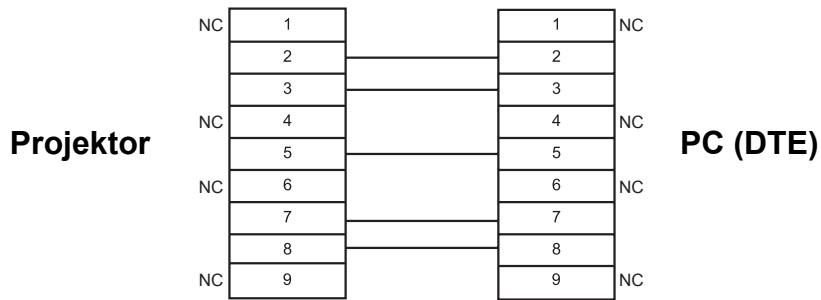

Steuerungsbefehle

Befehl	Steuerungsinhalt	Anmerkungen
PON	Einschalten	Im Bereitschaftsmodus werden alle Befehle außer PON ignoriert. ● Der PON-Befehl wird während der Lampenkontrolle EIN ignoriert.
POF	Ausschalten	Wenn während des Betriebs der Lampenkühlung nach dem Ausschalten der Lampe der PON-Befehl empfangen wird, wird die Lampe nicht sofort wieder eingeschaltet, um sie zu schützen.
AVL	Lautstärke	Parameter 000 - 063 (einstellbarer Wert 0 - 63)
IIS	EINGABE	Parameter: VID = VIDEO RG1 = COMPUTER1 YUV = KOMPONENTE SVD = S-VIDEO RG2 = COMPUTER2 NWP = NETZWERK
Q\$\$	Abfrage des Lampenzustands	Callback 0 = Bereitschaft 1 = EINLampeneinschaltsteuerung 2 = Lampe eingeschaltet 3 = AUSLampenausschaltsteuerung
OSH	SHUTTER	Mit diesem Befehl kann das Bild kurzzeitig ausgeschaltet werden. Das Bild wird jedes Mal, wenn der Befehl gesendet wird, ein- oder ausgeschaltet. Senden Sie den Befehl nicht in kurzen Abständen hintereinander.

Computeranschlusshilfe

Die Signale, die über den **COMPUTER1 OUT**-Anschluss ausgegeben werden, können mit dem entsprechenden Computer-Tastenbefehl umgeschaltet werden. Die Tastenbefehle hängen vom Hersteller ab. Wenn Sie die Computeranschlüsse, an denen keine Signale anliegen, auswählen, während **EINGABEFÜHRUNG** auf **AUSFÜHRLICH** gesetzt ist, wird die Computeranschlusshilfe angezeigt.

Hersteller	Tastenbefehl	Hersteller	Tastenbefehl	Hersteller	Tastenbefehl
Panasonic NEC	Fn + F3	TOSHIBA SHARP HP	Fn + F5	IBM SONY	Fn + F7
				Apple	F7
FUJITSU	Fn + F10	EPSON DELL	Fn + F8	Sonstige	Fn +

HINWEIS:

- Die Computeranschlusshilfe wird nach 5 Minuten ausgeblendet.
- Weitere Informationen finden Sie in der Bedienungsanleitung des Computers.

REMOTE-Anschluss

Sie können den Projektor von Orten, die nicht mehr in der Reichweite der **Fernbedienung** liegen, mit dem **REMOTE-Anschluss** fernsteuern.

Stiftzuweisungen und Signalnamen

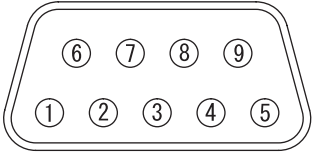
	Stift Nr.	Signalname	Inhalt
	①	GND	Erdung
	②	POWER	EINSCHALTEN
	③	INPUT SEL3	Auswahl von Eingangssignal 3
	④		NC
	⑤	INPUT SEL1	Auswahl von Eingangssignal 1
	⑥	INPUT SEL2	Auswahl von Eingangssignal 2
	⑦		Intern anschließen
	⑧		
	⑨	ENABLE	Über externen Kontakt steuern

LAMP umschalten

Stift Nr.	Einstellungen	
② - ①	Kurzgeschlossen	Offen
Bedienung	Ein	Aus

Umschalten der Eingangssignale

Stift Nr.	Einstellungen					
③ - ①	Offen	Offen	Kurzgeschlossen	Kurzgeschlossen	Kurzgeschlossen	Offen
⑤ - ①	Offen	Kurzgeschlossen	Offen	Offen	Kurzgeschlossen	Kurzgeschlossen
⑥ - ①	Offen	Offen	Kurzgeschlossen	Offen	Offen	Kurzgeschlossen
Eingangssignal	COMPUTER1	COMPUTER2	KOMPO-NENTE	VIDEO	S-VIDEO	NETZWERK

HINWEIS:

- Wenn Stift ① und Stift ⑨ kurzgeschlossen werden, können die Tasten auf dem Bedienteil des Projektors sowie die Tasten **POWER** und **EINGANGSWAHL** auf der **Fernbedienung** nicht verwendet werden. Außerdem können auch die RS-232C-Befehle und die Netzwerkfunktionen, die diesen Funktionen entsprechen, nicht verwendet werden.
- Schließen Sie die Stifte ①, ②, ③, ⑤ und ⑥ nicht kurz, während Stift ⑨ „Offen“ ist. In diesem Fall würde der Projektor alle Signale von der **Fernbedienung** ablehnen.

Technische Angaben

Stromversorgung		AC 100 - 240 V 50 Hz/60 Hz
Stromverbrauch		350 W Im Bereitschaftsmodus (bei inaktiver Lüftung): 4 W
Stromaufnahme		4,1 A - 1,5 A
LCD-Panel	Panelgröße (diagonal)	Typ 0,74 (17,78 mm)
	Seitenverhältnis	16 : 10
	Anzeige	3 transparente LCDs (RGB)
	System	Aktivmatrix
	Auflösung	1 024 000 (1 280 × 800) × 3 LCDs
Objektiv		Manueller Zoom (2 ×)/Manuelle Scharfstellung F 1,7 - 2,6, f 21,6 mm - 43,0 mm
Lampe		UHM-Lampe (250 W)
Helligkeit		3 000 lm
Betriebsbedingungen		Temperatur 0 °C - 40 °C (32 °F - 104 °F) Wenn HOCHLAND (Seite 38) auf EIN gestellt wurde: 0 °C - 35 °C (32 °F - 95 °F) Luftfeuchtigkeit 20% - 80% (ohne Kondensation)
Abtastfrequenz*1 (für RGB-Signal)	Horizontale Abtastfrequenz	15 kHz - 91 kHz
	Vertikale Abtastfrequenz	50 Hz - 85 Hz
	Dot clock-Frequenz	Weniger als 110 MHz
KOMPONENTE (YPBPR)-Signale		525i (480i), 525p (480p), 625i (576i), 625p (576p), 750 (720)/60p, 750 (720)/50p, 1 125 (1 080)/60i, 1 125 (1 080)/50i
Farbsystem		7 (NTSC/NTSC 4.43/PAL/PAL-M/PAL-N/PAL60/SECAM)
Projektionsgröße		33" - 300" (838,2 mm - 7 620 mm)
Projektionsabstand		1,1 m - 17,2 m (3'7" - 56'5")
Bildseitenverhältnis		16 : 10
Installation		FRONT/TISCH, FRONT/DECKE, RÜCK/TISCH, RÜCK/DECKE (Menü-Auswahlverfahren)
Lautsprecher		1 Stück 4 cm (1 - 9/16")
Maximale Lautstärkeausgabe		3,0 W

*1. Siehe „Verzeichnis kompatibler Signale“ auf Seite 46 zu verfügbaren Signalen.

Anschlüsse	S-VIDEO IN	Eine Leitung, 4-polige Mini-DIN-Buchse Y: 1,0 V [p-p], C: 0,286 V [p-p], 75 Ω	
	VIDEO IN	Eine Leitung, RCA-Buchse 1,0 V [p-p], 75 Ω	
	KOMPONENT1 EIN	R.G.B. 0,7 V [p-p], 75 Ω TTL hohe Impedanz, automatische Positiv-/Negativkompatibilität	
		HD, VD/SYNC	
	COMPUTER2 IN/ 1 OUT	Eine Leitung, 15-pol. HD D-Sub (Buchse) Für Eingang und Ausgang über Menü auswählbar. R.G.B. 0,7 V [p-p], 75 Ω TTL hohe Impedanz, automatische Positiv-/Negativkompatibilität	
		HD, VD/SYNC	
	COMPONENT IN	Y, PB/CB, PR/CR Eine Leitung, RCA-Buchse × 3 1,0 V [p-p] (einschließlich Synchronisation), 75 Ω	
		Y 0,7 V [p-p], 75 Ω	
		PB/CB, (PR/CR)	
	AUDIO IN	Eine Leitung, 0,5V [rms], RCA-Buchse × 2 (L - R)	
COMPUTER AUDIO IN	Doppelleitung, 0,5V [rms], M3-Buchse (Stereo-MINI)		
VARIABLE AUDIO OUT	Eine Leitung, 0,5V [rms], M3-Buchse (Stereo-MINI) Monitor-Ausgang/stereokompatibel 0 V [rms] - 2,0 V [rms] (variabel)		
SERIAL	Kompatibel mit D-Sub, 9-poligem RS-232C		
REMOTE	D-Sub, 9-polig Zur externen Steuerung		
NETZWERK (RJ-45)	Eine Leitung, für die Netzwerkverbindung 10 Base-T/100Base-TX/1000Base-T		
KABELLOSES NETZWERK	Kompatibel	IEEE802.11b/IEEE802.11g (Standardprotokoll für kabellose Netzwerke)	
	Wireless-Kanal	IEEE802.11b/IEEE802.11g: 1 - 13 Kanäle	
	Abstand	30 m (98'5") Abhängig von der Anwendungsumgebung	
Gehäuse	Kunststoff (PC+ABS)		
Abmessungen	Breite	432 mm (17")	
	Höhe	124,5 mm (4 - 7/8")	
	Tiefe	319 mm (12 - 17/32")	
Gewicht	6,2 kg (13,7 lbs.)		
Zulassungen	EN60950-1, EN55022, EN61000-3-2, EN61000-3-3, EN55024		
Fernbedienung	Stromversorgung	3 V Gleichspannung (Batterien AA × 2)	
	Reichweite	Ca. 15 m (49'2") (direkt vor dem Fernbedienungsempfänger)	
	Gewicht	117 g (4,2 ozs.) (einschließlich Batterien)	
	Abmessungen	Breite	48 mm (1 - 7/8")
Tiefe		163 mm (6 - 13/32")	
Höhe		24,5 mm (-15/16") (ohne hervorstehende Teile)	
Optionen	Deckenhalterung	ET-PKF100H/ET-PKF100S	

Größe der Projektionsfläche und Reichweite für das Bildformat 16:9

Projektionsgröße (16 : 9)			Reichweite (L)	
Diagonale der Projektionsfläche (SD)	Höhe der Projektionsfläche (SH)	Breite der Projektionsfläche (SW)	Mindestabstand (LW)	Höchstabstand (LT)
33" (0,84 m)	0,41 m (1'4")	0,73 m (2'4")		1,9 m (6'2")
40" (1,02 m)	0,50 m (1'7")	0,89 m (2'11")	1,2 m (3'11")	2,3 m (7'6")
50" (1,27 m)	0,62 m (2')	1,11 m (3'7")	1,5 m (4'11")	2,9 m (9'6")
60" (1,52 m)	0,75 m (2'5")	1,33 m (4'4")	1,7 m (5'6")	3,5 m (11'5")
70" (1,78 m)	0,87 m (2'10")	1,55 m (5'1")	2,0 m (6'6")	4,1 m (13'5")
80" (2,03 m)	1,00 m (3'3")	1,77 m (5'9")	2,3 m (7'6")	4,7 m (15'5")
90" (2,29 m)	1,12 m (3'8")	1,99 m (6'6")	2,6 m (8'6")	5,3 m (17'4")
100" (2,54 m)	1,25 m (4'1")	2,21 m (7'3")	2,9 m (9'6")	5,9 m (19'4")
120" (3,05 m)	1,49 m (4'10")	2,66 m (8'8")	3,5 m (11'5")	7,1 m (23'3")
150" (3,81 m)	1,87 m (6'1")	3,32 m (10'10")	4,4 m (14'5")	8,8 m (28'10")
200" (5,08 m)	2,49 m (8'2")	4,43 m (14'6")	5,9 m (19'4")	11,8 m (38'8")
250" (6,35 m)	3,11 m (10'2")	5,53 m (18'1")	7,4 m (24'3")	14,7 m (48'2")
300" (7,62 m)	3,74 m (12'3")	6,64 m (21'9")	8,9 m (29'2")	17,7 m (58')

* Alle oben aufgeführten Maße sind Schätzwerte und können geringfügig von den tatsächlichen Maßen abweichen.

■ Berechnung der Abmessungen der Projektionsfläche

Genauere Abmessungen der Projektionsfläche können Sie mit der Diagonale der Projektionsfläche berechnen.

$$SW (m) = SD (") \times 0,0221$$

$$SH (m) = SD (") \times 0,0125$$

$$LW (m) = 0,0297 \times SD (") - 0,045$$

$$LT (m) = 0,0592 \times SD (") - 0,061$$

* Alle oben aufgeführten Ergebnisse sind Schätzwerte und können geringfügig von den tatsächlichen Maßen abweichen.

Größe der Projektionsfläche und Reichweite für das Bildformat 4:3

Projektionsgröße (4 : 3)			Reichweite (L)	
Diagonale der Projektionsfläche (SD)	Höhe der Projektionsfläche (SH)	Breite der Projektionsfläche (SW)	Mindestabstand (LW)	Höchstabstand (LT)
33" (0,84 m)	0,50 m (1'7")	0,67 m (2'2")		2,1 m (6'10")
40" (1,02 m)	0,61 m (2')	0,81 m (2'7")	1,3 m (4'3")	2,6 m (8'6")
50" (1,27 m)	0,76 m (2'5")	1,02 m (3'4")	1,6 m (5'2")	3,2 m (10'5")
60" (1,52 m)	0,91 m (2'11")	1,22 m (4')	1,9 m (6'2")	3,9 m (12'9")
70" (1,78 m)	1,07 m (3'06")	1,42 m (4'7")	2,3 m (7'6")	4,5 m (14'9")
80" (2,03 m)	1,22 m (4')	1,63 m (5'4")	2,6 m (8'6")	5,2 m (17')
90" (2,29 m)	1,37 m (4'5")	1,83 m (6')	2,9 m (9'6")	5,8 m (19')
100" (2,54 m)	1,52 m (4'11")	2,03 m (6'7")	3,2 m (10'5")	6,5 m (21'3")
120" (3,05 m)	1,83 m (6')	2,44 m (8')	3,9 m (12'9")	7,8 m (25'7")
150" (3,81 m)	2,29 m (7'6")	3,05 m (10')	4,9 m (16')	9,8 m (32'1")
200" (5,08 m)	3,05 m (10')	4,06 m (13'3")	6,5 m (21'3")	13,0 m (42'7")
250" (6,35 m)	3,81 m (12'6")	5,08 m (16'8")	8,2 m (26'10")	16,3 m (53'5")
300" (7,62 m)	4,57 m (14'11")	6,10 m (20')	9,8 m (32'1")	19,5 m (63'11")

* Alle oben aufgeführten Maße sind Schätzwerte und können geringfügig von den tatsächlichen Maßen abweichen.

■ Berechnung der Abmessungen der Projektionsfläche

Genauere Abmessungen der Projektionsfläche können Sie mit der Diagonale der Projektionsfläche berechnen.

$$SW (m) = SD (") \times 0,0203$$

$$SH (m) = SD (") \times 0,0152$$

$$LW (m) = 0,0339 \times SD (") - 0,052$$

$$LT (m) = 0,0653 \times SD (") - 0,052$$

* Alle oben aufgeführten Ergebnisse sind Schätzwerte und können geringfügig von den tatsächlichen Maßen abweichen.

Abmessungen

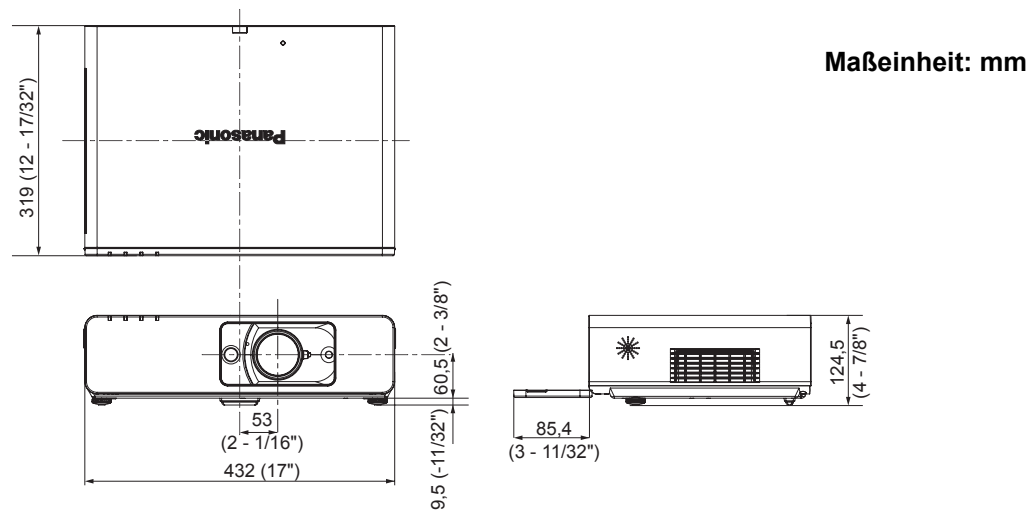

Eingetragene Warenzeichen

- VGA und XGA sind Warenzeichen der International Business Machines Corporation.
- S-VGA ist ein eingetragenes Warenzeichen der Video Electronics Standards Association.
- HDMI, das HDMI-Logo und High-Definition Multimedia Interface sind Warenzeichen oder eingetragene Warenzeichen von HDMI Licensing LLC.
- Die Bildschirmanzeigen werden in der Schriftart Ricoh Bitmap angezeigt, die von Ricoh Company, Ltd., hergestellt und vertrieben wird.

Alle anderen Warenzeichen sind Eigentum des betreffenden Warenzeicheneigentümers.

Lüftungsausgang	15	SICHERHEIT-Menü	39
Lüftungseingang	14	Sicherheitskabel	
M		Sicherheitsmaßnahmen	44
MENÜ		Zubehör	11
Hauptmenü	30	Sicherheitsschloss	15
Navigation	29	SIGNALSUCHE	37
Taste auf der Bedienkonsole	14	SPRACHE	30
Taste der Fernbedienung	13	STAND MODUS	33
N		STANDARD	
Navigationstasten		Fernbedienung	27
Taste auf der Bedienkonsole	14	Taste der Fernbedienung	13
Taste der Fernbedienung	13	STANDBILD	
Netzkabel		Fernbedienung	27
Anschluss	22	Taste der Fernbedienung	13
Zubehör	11	STROM DIREKT AN	
NETZWERK		Funktion	22
Fernbedienung	26	Menü	37
Taste der Fernbedienung	13	S-VIDEO IN	15
O		SXGA-ART	38
Objektivverschiebungshebel	14, 18, 24	T	
OPTIONEN-MENÜ	36	TAFEL	38
OSD ANORDNUNG	38	Technische Angaben	50
P		Technische Informationen	46
PASSWORT ÄNDERN	39	TEMP	
PASSWORT EINGABE	39	Anzeige	14
POSITION	34	Betriebsstatus	41
POSITION-MENÜ	34	TESTBILD	38
POWER		TEXTAUSGABE	39
Anzeige	14	TEXTWECHSEL	39
Bedienkonsole	14	TINT	32
Betriebsstatus	22	TRAPEZ	34
Taste der Fernbedienung	13	TV-SYSTEM	33
Projektionsobjektiv	14	U	
Projektionswinkel	17	Untermenü	30
R		V	
RAUSCHUNTERDRÜCKUNG	33	VARIABLE AUDIO OUT	15
Reichweite		VIDEO	
16:10	16	Fernbedienung	26
16:9	52	Taste der Fernbedienung	13
4:3	52	VIDEO IN	15
Reinigung	42	Vorderfußanpassung	15, 17, 24
REMOTE	15	Vorderseitenabdeckung	14
LAMP umschalten	49	W	
Stiftzuweisungen	49	WEISSABGLEICH	33
Umschalten der Eingangssignale	49	X	
S		XGA-ART	38
Scharfstellhebel	14, 24	Z	
SEITE	13	ZEITSCHALTUHR (AUS)	37
SERIAL	15	Zoom-Hebel	14, 24
Anschluss	47	Zubehör	11
Grundformat	47	ZURÜCK	
Kabeldaten	48	Taste auf der Bedienkonsole	14
Kommunikationseinstellungen	47	Taste der Fernbedienung	13
Steuerungsbefehle	48		
Stiftzuweisungen	47		
SHUTTER			
Fernbedienung	27		
Taste der Fernbedienung	13		

Matsushita Electric Industrial Co., Ltd.

Web Site: <http://panasonic.net>